

PX704HD

Projecteur

Guide d'utilisation

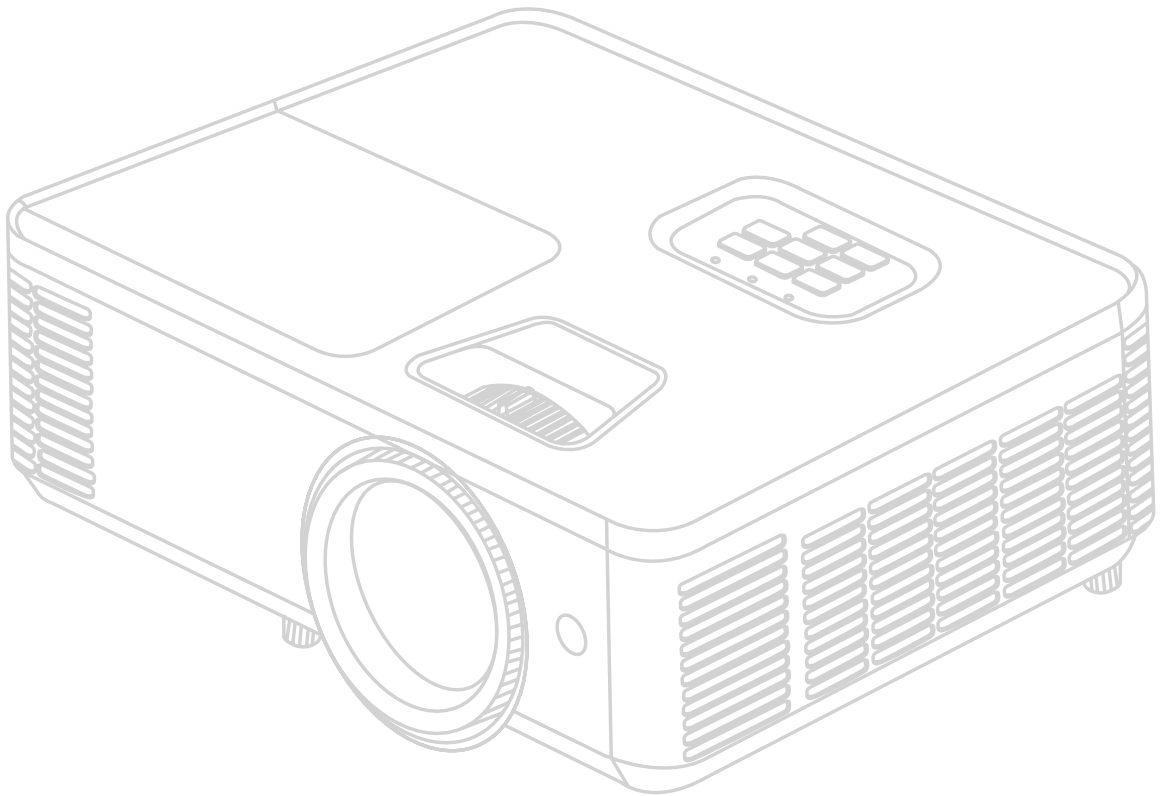

N° de modèle VS19746
Nom de modèle : PX704HD

Merci d'avoir choisi ViewSonic®

ViewSonic®, un des principaux fournisseurs mondiaux de solutions visuelles, s'engage à dépasser les attentes du monde en matière d'évolution technologique, d'innovation et de simplicité. Chez ViewSonic®, nous pensons que nos produits peuvent avoir un impact positif dans le monde et nous sommes convaincus que le produit ViewSonic® que vous avez choisi vous sera utile.

Encore une fois, merci d'avoir choisi ViewSonic® !

Précautions de sécurité - Général

Veillez lire les **Précautions de sécurité** suivantes avant de commencer à utiliser le projecteur.

- Gardez ce guide d'utilisation dans un endroit sûr pour une référence ultérieure.
- Lisez tous les avertissements et suivez toutes les instructions.
- Laissez un dégagement minimum de 20» (50 cm) autour du projecteur pour assurer une ventilation adéquate.
- Placez le projecteur dans un endroit bien ventilé. Ne placez rien sur le projecteur qui empêche la dissipation de chaleur.
- Ne placez pas le projecteur sur une surface inégale ou instable. Le projecteur pourrait tomber et provoquer des blessures ou un dysfonctionnement du projecteur.
- N'utilisez pas le projecteur s'il est incliné à un angle supérieur à 10° à gauche ou à droite, ni à un angle de plus de 15° par rapport à l'avant ou l'arrière.
- Ne regardez pas directement l'objectif de projection lorsque l'appareil est en cours d'utilisation. L'intensité du faisceau lumineux pourrait entraîner des lésions oculaires.
- N'oubliez pas d'ouvrir l'obturateur ni de retirer le couvercle de l'objectif lorsque la lampe du projecteur est allumée.
- Évitez de placer des objets devant l'objectif de projection lorsque le projecteur est en cours d'utilisation car ils risqueraient de se déformer en raison de la chaleur ou de provoquer un incendie.
- La lampe atteint une température très élevée lorsque l'appareil est en cours d'utilisation. Attendez que le projecteur ait refroidi (environ 45 minutes) avant de retirer la lampe pour la remplacer.
- N'utilisez pas la lampe au-delà de sa durée de vie nominale. Une utilisation excessive des lampes pourrait entraîner leur éclatement en de rares occasions.
- Ne remplacez jamais la lampe ni aucun composant électronique tant que le projecteur n'est pas débranché.
- N'essayez en aucun cas de démonter le projecteur. Un courant de haute tension circule à l'intérieur de votre appareil. Tout contact avec certaines pièces peut présenter un danger de mort.
- Lorsque vous déplacez le projecteur, veillez à ne pas laisser tomber ou percuter le projecteur sur quoi que ce soit.
- Ne placez aucun objet lourd sur le projecteur ou les câbles de connexion.
- Ne posez pas le projecteur sur le flanc. Cela pourrait faire tomber le projecteur et causer des blessures ou un dysfonctionnement du projecteur.
- Évitez d'exposer le projecteur aux rayons directs du soleil ou à d'autres sources de chaleur prolongée. Ne l'installez pas près de sources de chaleur telles que radiateurs, bouches de chaleur, cuisinières ou autres appareils (y compris les

amplificateurs) susceptibles d'augmenter la température du projecteur à des niveaux dangereux.

- Ne placez pas de liquides sur le projecteur, ni à proximité. Tout déversement pourrait être à l'origine d'une panne. Si le projecteur devait être mouillé, débranchez-le de l'alimentation et contactez votre service d'assistance local pour une réparation.
- De l'air chaud et une odeur particulière peuvent s'échapper de la grille de ventilation lorsque le projecteur est sous tension. Il s'agit d'une situation normale et non d'une défaillance.
- N'essayez pas de contourner les protections de sécurité de la prise polarisée ou de la terre. Une prise polarisée a deux broches dont l'une est plus large que l'autre. Une prise de type mise à la terre a deux broches et une troisième broche de mise à la terre. La broche large et la troisième broche sont fournies pour votre sécurité. Si la prise n'entre pas dans votre prise secteur, procurez-vous un adaptateur et n'essayez pas de forcer la prise dans la prise secteur.
- Lors du branchement à une prise secteur, NE retirez PAS la broche de mise à la terre. Veuillez vous assurer que les broches de mise à la terre ne sont JAMAIS ENLEVÉES.
- Protégez le cordon d'alimentation contre tout risque de piétinement ou de pincement, en particulier au niveau de la prise et à la sortie du projecteur.
- Dans certains pays, la tension d'alimentation n'est PAS stable. Ce projecteur est conçu pour fonctionner en toute sécurité à une tension située entre 100 et 240 volts CA. Cependant, une panne n'est pas exclue en cas de hausse ou de baisse de tension de l'ordre de ± 10 volts. Dans les zones où l'alimentation secteur peut fluctuer ou s'interrompre, il est conseillé de relier votre projecteur à un stabilisateur de puissance, un dispositif de protection contre les surtensions ou un onduleur (UPS).
- Si de la fumée, un bruit anormal ou une odeur étrange sont présents, éteignez immédiatement le projecteur et appelez votre revendeur ou ViewSonic®. Il est dangereux de continuer à utiliser le projecteur.
- Utilisez uniquement les pièces/accessoires spécifiés par le fabricant.
- Débranchez le cordon d'alimentation de la prise secteur si vous n'utilisez pas le projecteur pendant une période prolongée.
- L'entretien doit être confié à un spécialiste.



ATTENTION : Rayonnement optique éventuellement dangereux émis par ce produit. Comme pour toute source lumineuse, ne regardez pas le rayon lumineux, RG2 IEC 62471-5:2015.

Précautions de sécurité - Montage au plafond

Veillez lire les **Précautions de sécurité** suivantes avant de commencer à utiliser le projecteur.

Si vous avez l'intention de fixer le projecteur au plafond, nous vous recommandons fortement d'utiliser le kit de montage au plafond spécialement conçu pour le projecteur, et de vous assurer qu'il est correctement installé.

Si vous utilisez un kit de montage au plafond inapproprié, il existe un risque de sécurité lié à l'éventuelle chute du projecteur due à un mauvais attachement, lui-même imputable à des vis de diamètre ou de longueur inadaptés.

Contenu

Précautions de sécurité - Général	3
Précautions de sécurité - Montage au plafond.....	5
Introduction	9
Contenu de la boîte	9
Présentation du produit	10
Projecteur.....	10
Clavier.....	11
Voyants indicateurs.....	12
Ports d'E/S.....	13
Télécommande.....	14
Configuration initiale.....	18
Choix de l'emplacement - Orientation du projecteur	18
Dimensions de projection.....	19
Montage du projecteur	21
Utiliser la barre de sécurité	21
Branchements	22
Branchement sur l'alimentation.....	22
Raccordement à des périphériques externes.....	23
Branchement HDMI.....	23
Branchement audio.....	24
Connexion USB type A.....	25
Connexion RS-232	26
Utilisation du projecteur	27
Mise en marche du projecteur	27
Sélection d'une source d'entrée.....	28
Menu d'aide	29
Réglage de l'image projetée	32
Réglage de la hauteur du projecteur et de l'angle de projection.....	32
Ajustement de la mise au point, du trapèze et du zoom	33
Arrêt du projecteur.....	34

Utilisation du projecteur	35
Menu OSD (Affichage à l'écran)	35
Navigation dans le menu	36
Arborescence du menu à l'écran (OSD).....	37
Utilisation du menu	43
Image Menu (Menu Image).....	43
Display Menu (Menu d'affichage)	45
Setup Menu (Configuration)	48
Options Menu (Menu Options)	50
Annexe	53
Spécifications.....	53
Dimensions du projecteur	54
Chronogramme.....	55
HDMI 3D.....	56
Dépannage.....	57
Voyants LED.....	59
Entretien	60
Précautions générales	60
Nettoyage de l'objectif.....	60
Nettoyage du boîtier	60
Rangement du projecteur	60
Informations réglementaires et de	
service.....	61
Informations de conformité	61
Déclaration de conformité FCC	61
Déclaration d'Industrie Canada.....	61
Conformité CE pour les pays européens	61
Déclaration de conformité RoHS2.....	62
Restriction indienne des substances dangereuses.....	63
Mise au rebut du produit en fin de vie.....	63
Informations de copyright	64
Service à la clientèle	65
Garantie limitée	66

Introduction

Contenu de la boîte

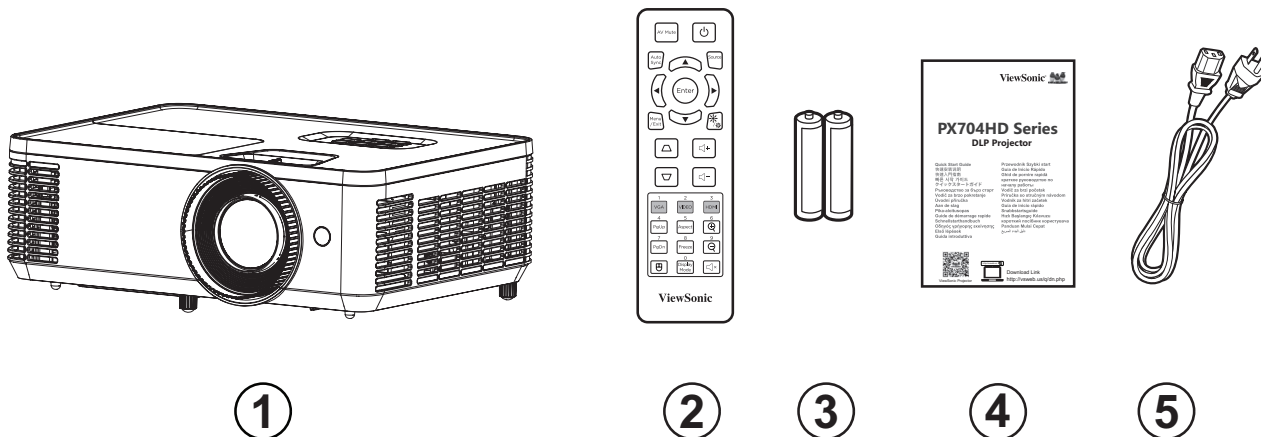

Numéro	Description
1	Projecteur
2	Télécommande
3	Batteries
4	Guide de démarrage rapide
5	Cordon d'alimentation

REMARQUE : Le cordon d'alimentation et la télécommande inclus dans votre emballage peut différer selon votre pays. Veuillez contacter votre revendeur régional pour plus d'informations.

Présentation du produit

Projecteur

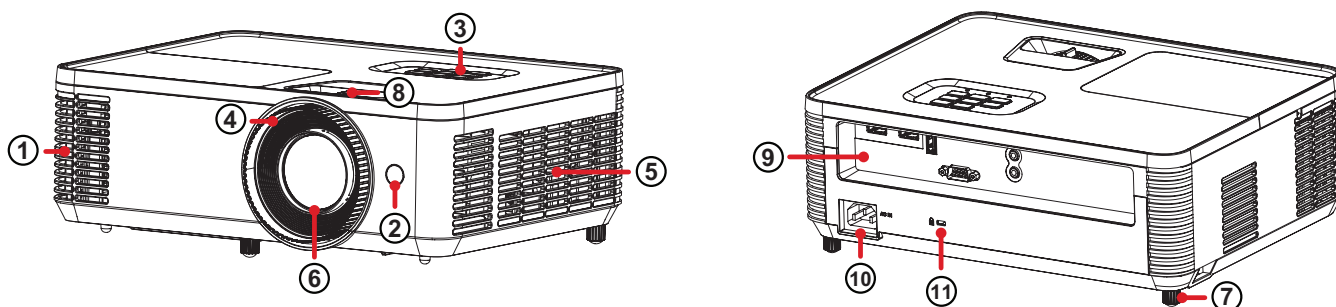





Numéro	Description
1	Aération (sortie d'air)
2	Récepteur IR
3	Clavier
4	Bague de variation de la focale
5	Aération (entrée d'air)
6	Objectif de projection
7	Pied réglable
8	Bague de réglage du zoom
9	Ports d'E/S
10	ENTRÉE CA
11	Verrou de sécurité

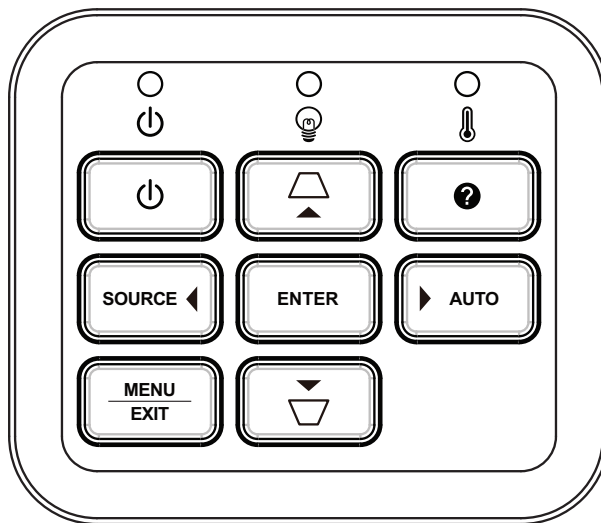

REMARQUE : Ne bloquez pas les entrées/sorties d'air du projecteur.

Clavier



Clé	Description	
	Alimentation	Permet de faire basculer le projecteur entre les modes Veille et Marche.
	Trapèze	Corrige manuellement les images déformées résultant d'une projection avec un angle lorsque le menu d'affichage à l'écran (OSD) est activé.
	Navigation	Permet de sélectionner les éléments de menu désirés et d'effectuer des réglages lorsque le menu de l'écran (OSD) est activé.
	Menu/Quitter	<ul style="list-style-type: none"> • Active le menu à l'écran (OSD). • Retourne au niveau précédent du menu à l'écran (OSD). • Quitte et enregistre les paramètres du menu.
SOURCE	Source	Passe à la source d'entrée suivante.
	Aide	Affiche le menu Help (Aide) .
ENTER	Entrée	Confirme la sélection lorsque le menu à l'écran OSD est activé.
AUTO	Auto	Synchronise automatiquement le projecteur sur la source d'entrée.

Voyants indicateurs

Voyant indicateur	Description
	Voyant indicateur d'alimentation
	Voyant indicateur de source lumineuse
	Voyant indicateur de température

Ports d'E/S

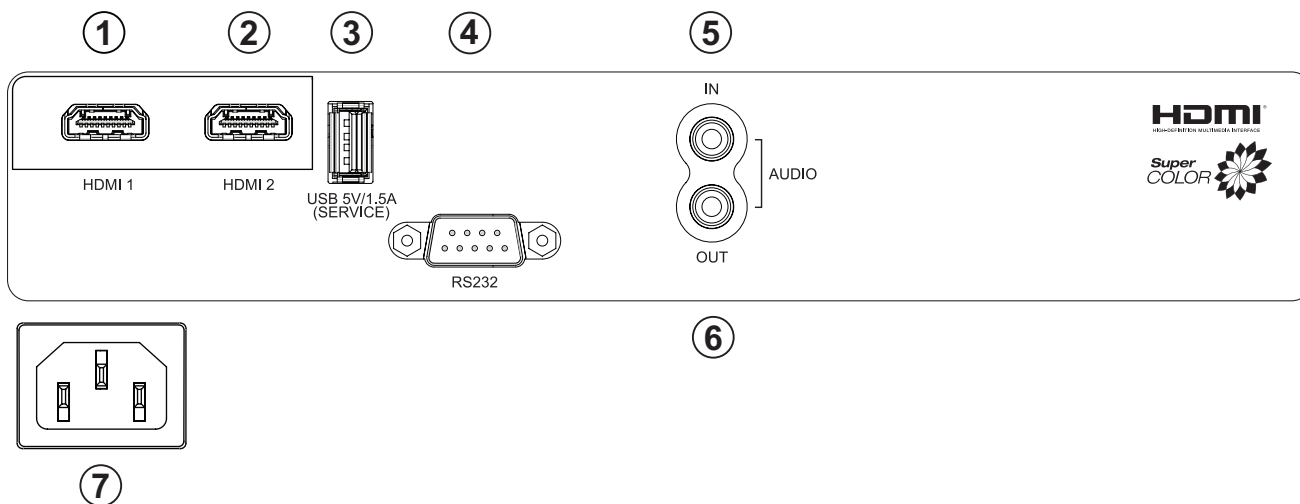





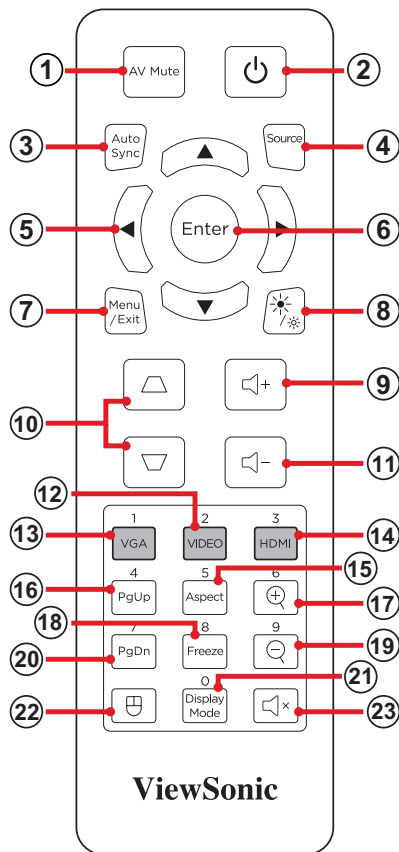









Port		Description
1	HDMI 1	Port HDMI.
2	HDMI 2	Port HDMI.
3	USB (Sortie 5V/1,5A) (Service)	Port USB type A pour l'alimentation et l'entretien
4	RS-232	Port de contrôle RS-232.
5	ENTRÉE AUDIO	Prise d'entrée du signal audio
6	SORTIE AUDIO	Prise de sortie du signal audio.
7	ENTRÉE CA	Prise ENTRÉE CA.

Télécommande



Bouton		Description	
1	Sourdine AV		Masque et recouvre l'image de l'écran et la sourdine du volume.
2	Alimentation		Permet de mettre le projecteur sous ou hors tension
3	Synchronisation auto		Synchronise automatiquement le projecteur sur la source d'entrée.
4	Source		Passe à la source d'entrée suivante.
5	Boutons de navigation		Permet de naviguer et de sélectionner les éléments de menu désirés et d'effectuer des réglages lorsque le menu de l'écran (OSD) est activé.
6	Entrée		Confirme la sélection lorsque le menu à l'écran OSD est activé.
7	Menu/Quitter		<ul style="list-style-type: none"> Ouvre ou ferme le menus de l'écran (OSD). Revient au menu OSD précédent. Quitte et enregistre les paramètres du menu.
8	Luminosité		Affiche la barre de sélection de la luminosité.
9	Volume plus		Augmente le niveau du volume.

Bouton			Description
10	Trapèze		Corrige manuellement les images déformées.
11	Volume moins		Diminue le niveau du volume.
12	Vidéo		<i>Bouton non supporté</i>
13	VGA		<i>Bouton non supporté</i>
14	HDMI		Sélectionne la source d'entrée HDMI 1 ou HDMI 2 .
15	Aspect		Affiche la barre de sélection du format.
16	Page précédente		Utilise votre logiciel d'affichage (sur un PC connecté) qui répond aux commandes de page précédente (comme Microsoft PowerPoint). REMARQUE : Le PC et le projecteur doivent être connectés via USB.
17	Zoom avant		Augmente la taille de l'image projetée.
18	Figer		Fige / Libère l'image projetée.
19	Zoom arrière		Réduit la taille de l'image projetée.
20	Page suivante		Utilise votre logiciel d'affichage (sur un PC connecté) qui répond aux commandes de page suivante (comme Microsoft PowerPoint). REMARQUE : Le PC et le projecteur doivent être connectés via USB.
21	Mode Affichage		Affiche la barre de sélection du mode d'affichage.
22	Mode Souris		Pour activer/désactiver la fonction souris.
23	Muet		Muet/Rétablir le son.

Utilisation du mode souris de la télécommande et de la fonction page précédente/page suivante

1. Connectez le PC/portable au projecteur via les ports **HDMI** et **USB**.
2. Définit la source d'entrée sur PC.
3. Appuyez sur le bouton **Mode souris** sur la télécommande pour utiliser le logiciel affiché avec les commandes Page précédente/Page suivante (comme Microsoft PowerPoint).

Télécommande - Plage du récepteur

Pour garantir le fonctionnement correct de la télécommande, suivez les étapes ci-dessous :

1. La télécommande doit être tenue à un angle de moins de 30° perpendiculairement au(x) capteur(s) de la télécommande IR du projecteur.
2. La distance entre la télécommande et le(s) capteur(s) ne doit pas dépasser 10 m (32,8 pi).

REMARQUE : Consultez l'illustration pour connaître l'emplacement du/des capteur(s) de la télécommande infrarouge (IR).

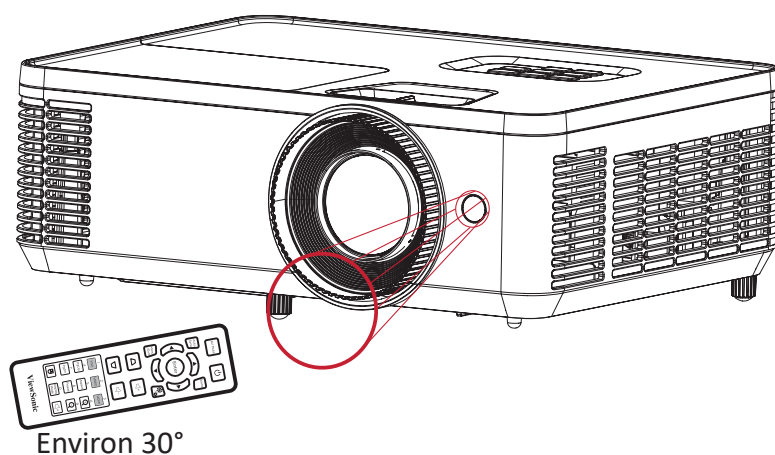

Télécommande - Remplacement des piles

1. Enlevez le couvercle des piles de la partie inférieure de la télécommande en appuyant sur la prise de doigt et en le faisant coulisser.
2. Enlevez les piles présentes (si nécessaire) et installez deux piles AAA.

REMARQUE : Respectez les polarités des piles telles qu'indiquées.

3. Remettez le couvercle des piles en l'alignant avec la base et en le poussant pour le remettre en place.

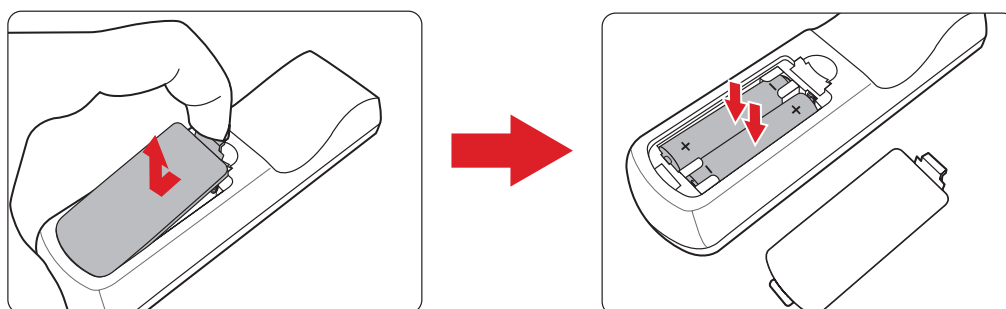

REMARQUE :

- Évitez de laisser la télécommande et les piles dans un environnement excessivement chaud ou humide.
- Remplacez uniquement par un type identique ou équivalent recommandé par le fabricant des piles.
- Si les piles sont vides ou si vous n'allez pas utiliser la télécommande pendant une durée prolongée, enlevez les piles pour éviter d'endommager la télécommande.
- Jetez les piles usagées conformément aux instructions du fabricant et aux réglementations environnementales locales pour votre région.

Configuration initiale

Cette section fournit des instructions détaillées pour la configuration initiale de votre moniteur.

Choix de l'emplacement - Orientation du projecteur

Vos préférences personnelles et la disposition de la pièce décideront de l'emplacement d'installation. Tenez compte des points suivants :

- Taille et position de votre écran.
- Emplacement d'une prise électrique adaptée.
- Emplacement et distance entre le projecteur et les autres équipements.

Le projecteur est conçu pour être installé dans l'un des emplacements suivants :

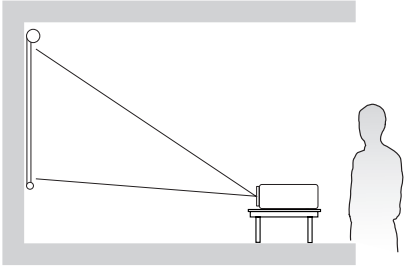
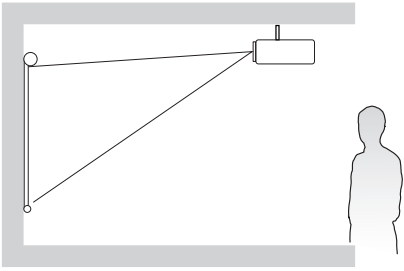
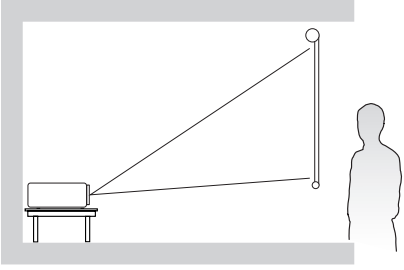
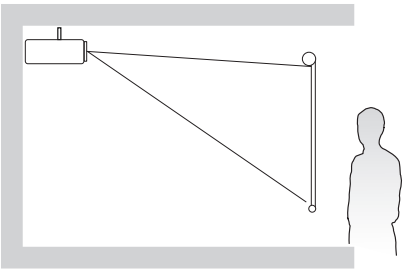
Emplacement	
<p>Sol avant</p> <p>Le projecteur est placé près du sol devant l'écran.</p>	
<p>Plafond avant</p> <p>Le projecteur est suspendu à l'envers au plafond devant l'écran.</p>	
<p>Sol arrière¹</p> <p>Le projecteur est placé près du sol derrière l'écran.</p>	
<p>Plafond arrière¹</p> <p>Le projecteur est suspendu à l'envers au plafond derrière l'écran.</p>	

¹ Un écran de rétroprojection spécial est requis.

Dimensions de projection

- Image 16:9 sur un écran 16:9

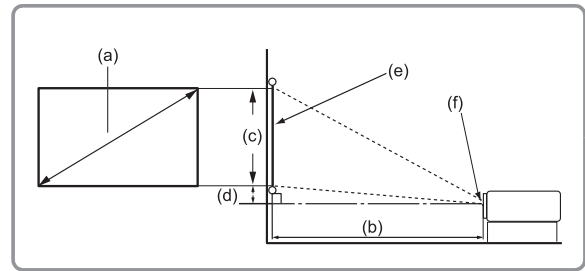
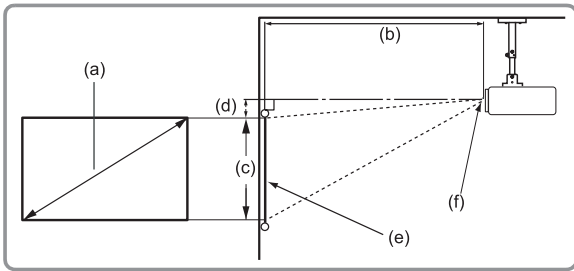

REMARQUE :

- (e) = Écran
- (f) = Centre de l'objectif

(a) Taille de l'écran		(b) Distance de projection				(c) Hauteur de l'image		(d) Décalage vertical	
po.	mm	Minimum		Maximum		po.	mm	po.	mm
30	762	38,70	983	42,36	1076	14,71	374	2,35	60
40	1016	51,60	1311	56,48	1435	19,61	498	3,14	80
50	1270	64,50	1638	70,60	1793	24,51	623	3,92	100
60	1524	77,40	1966	84,72	2152	29,42	747	4,71	120
70	1778	90,30	2293	98,84	2510	34,32	872	5,49	139
80	2032	103,19	2621	112,96	2869	39,22	996	6,28	159
90	2286	116,09	2949	127,08	3228	44,12	1121	7,06	179
100	2540	128,99	3276	141,20	3586	49,03	1245	7,84	199
110	2794	141,89	3604	155,31	3945	53,93	1370	8,63	219
120	3048	154,79	3932	169,43	4304	58,83	1494	9,41	239
130	3302	167,69	4259	183,55	4662	63,73	1619	10,20	259
140	3556	180,59	4587	197,67	5021	68,64	1743	10,98	279
150	3810	193,49	4915	211,79	5380	73,54	1868	11,77	299
200	5080	257,99	6553	282,39	7173	98,05	2491	15,69	398
250	6350	322,48	8191	352,99	8966	122,57	3113	19,61	498
300	7620	386,95	9829	423,59	10759	147,08	3736	23,53	598

REMARQUE :

- Ces chiffres sont donnés uniquement à titre de référence. Rappelez-vous directement au projecteur pour les dimensions exactes.
- Si vous avez l'intention d'installer le projecteur de façon permanente, il est recommandé de tester physiquement la taille et la distance de projection avec le projecteur avant de l'installer de façon permanente.

- Image 16:9 sur un écran 4:3

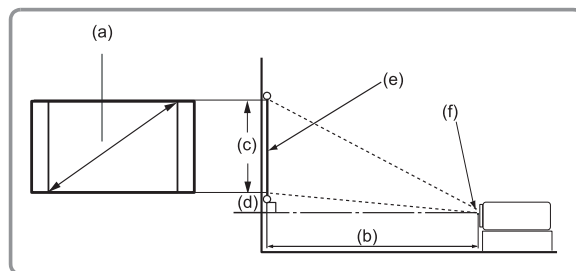
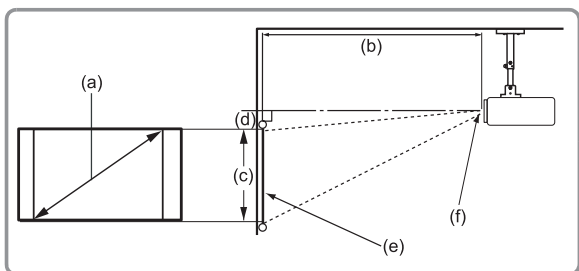

REMARQUE :

- (e) = Écran
- (f) = Centre de l'objectif

(a) Taille de l'écran		(b) Distance de projection				(c) Hauteur de l'image		(d) Décalage vertical	
po.	mm	Minimum		Maximum		po.	mm	po.	mm
30	762	35,53	902	38,88	988	13,50	343	2,16	55
40	1016	47,36	1203	51,84	1317	18,00	457	2,88	73
50	1270	59,20	1504	64,80	1646	22,50	572	3,60	91
60	1524	71,04	1804	77,76	1975	27,00	686	4,32	110
70	1778	82,88	2105	90,72	2304	31,50	800	5,04	128
80	2032	94,72	2406	103,68	2633	36,00	914	5,76	146
90	2286	106,56	2707	116,64	2963	40,50	1029	6,48	165
100	2540	118,40	3007	129,60	3292	45,00	1143	7,20	183
110	2794	130,24	3308	142,56	3621	49,50	1257	7,92	201
120	3048	142,08	3609	155,52	3950	54,00	1372	8,64	219
130	3302	153,92	3910	168,48	4279	58,50	1486	9,36	238
140	3556	165,76	4210	181,44	4609	63,00	1600	10,08	256
150	3810	177,60	4511	194,40	4938	67,50	1715	10,80	274
200	5080	236,80	6015	259,20	6584	90,00	2286	14,40	366
250	6350	296,00	7518	324,00	8230	112,50	2858	18,00	457
300	7620	355,20	9022	388,80	9876	135,00	3429	21,60	549

REMARQUE :

- Ces chiffres sont donnés uniquement à titre de référence. Rapportez-vous directement au projecteur pour les dimensions exactes.
- Si vous avez l'intention d'installer le projecteur de façon permanente, il est recommandé de tester physiquement la taille et la distance de projection avec le projecteur avant de l'installer de façon permanente.

Montage du projecteur

REMARQUE : Si vous achetez un support d'un fournisseur tiers, veuillez utiliser la taille de vis correcte. La taille de vis peut dépendre de l'épaisseur de la plaque de montage.

1. Pour l'installation la plus sûre possible, veuillez utiliser un support de montage mural ou au plafond ViewSonic®.
2. Assurez-vous que les vis utilisées pour fixer le support au projecteur respectent les spécifications suivantes :
 - Type de vis : M4 x 7
 - Longueur maximale de la vis : 7mm

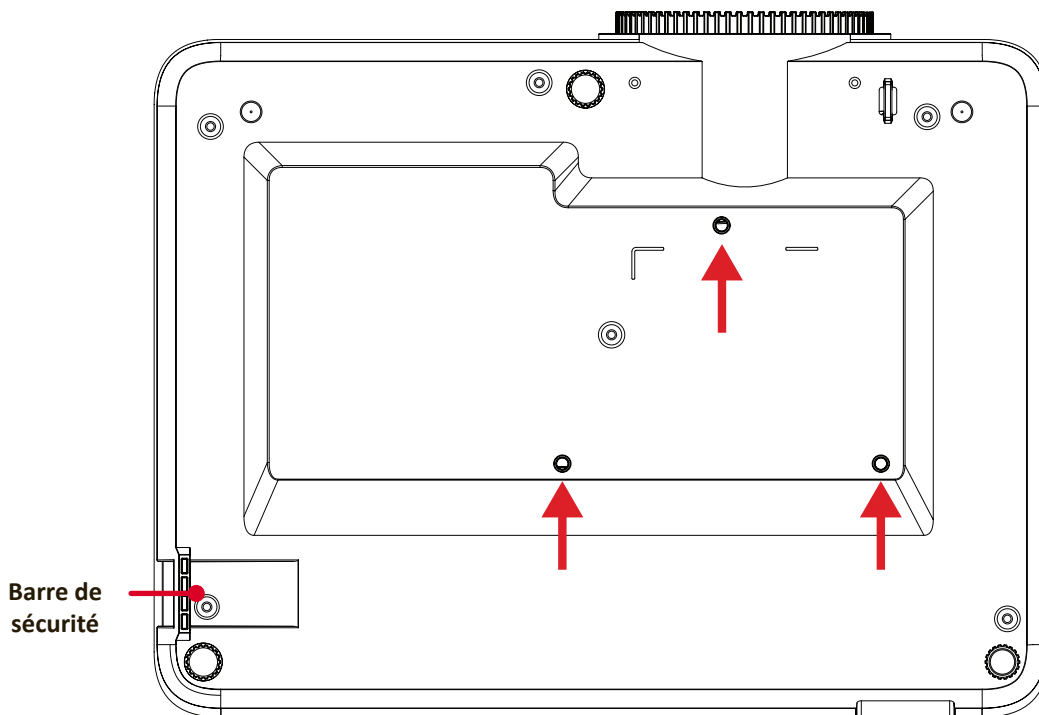

AVERTISSEMENT :

- Évitez d'installer le projecteur près d'une source chaude ou d'un climatiseur.
- Maintenez un écart d'au moins 10 cm (3,9 po.) entre le plafond et la partie inférieure du projecteur.

Utiliser la barre de sécurité

Pour éviter le vol du projecteur, utilisez un dispositif de verrouillage pour fente de sécurité afin de le solidariser avec un objet fixe.

Branchements

Branchement sur l'alimentation

1. Branchez le cordon d'alimentation à la prise ENTRÉE CA à l'arrière du projecteur.
2. Branchez la fiche du cordon d'alimentation sur une prise de courant.

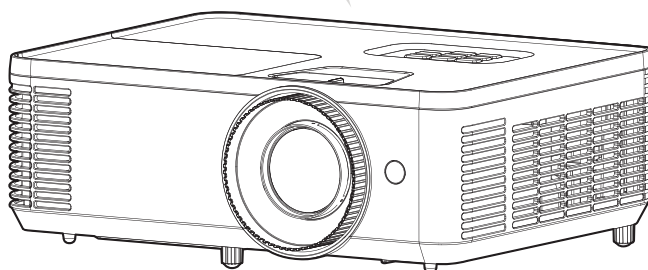
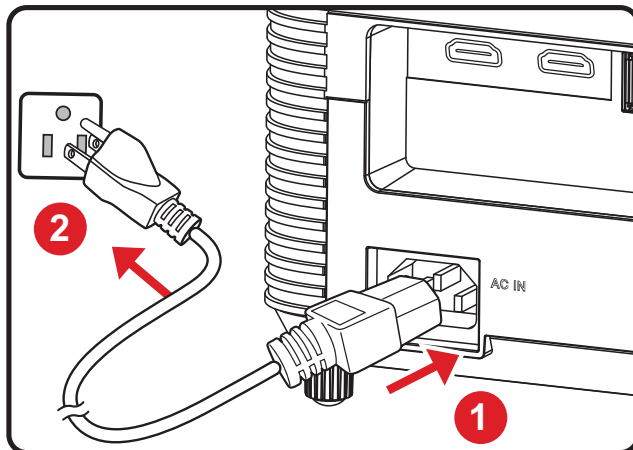

REMARQUE : Lors de l'installation du projecteur, intégrez un dispositif de déconnexion facilement accessible dans le câblage fixe ou branchez la fiche d'alimentation à une prise électrique facilement accessible à proximité de l'appareil. En cas de panne pendant l'utilisation du projecteur, utilisez le dispositif de déconnexion pour couper l'alimentation électrique ou débranchez la fiche d'alimentation.

Raccordement à des périphériques externes

Branchement HDMI

Raccordez une extrémité d'un câble HDMI au port HDMI de votre appareil vidéo. Puis branchez l'autre extrémité du câble au port **HDMI 1/2** de votre projecteur.

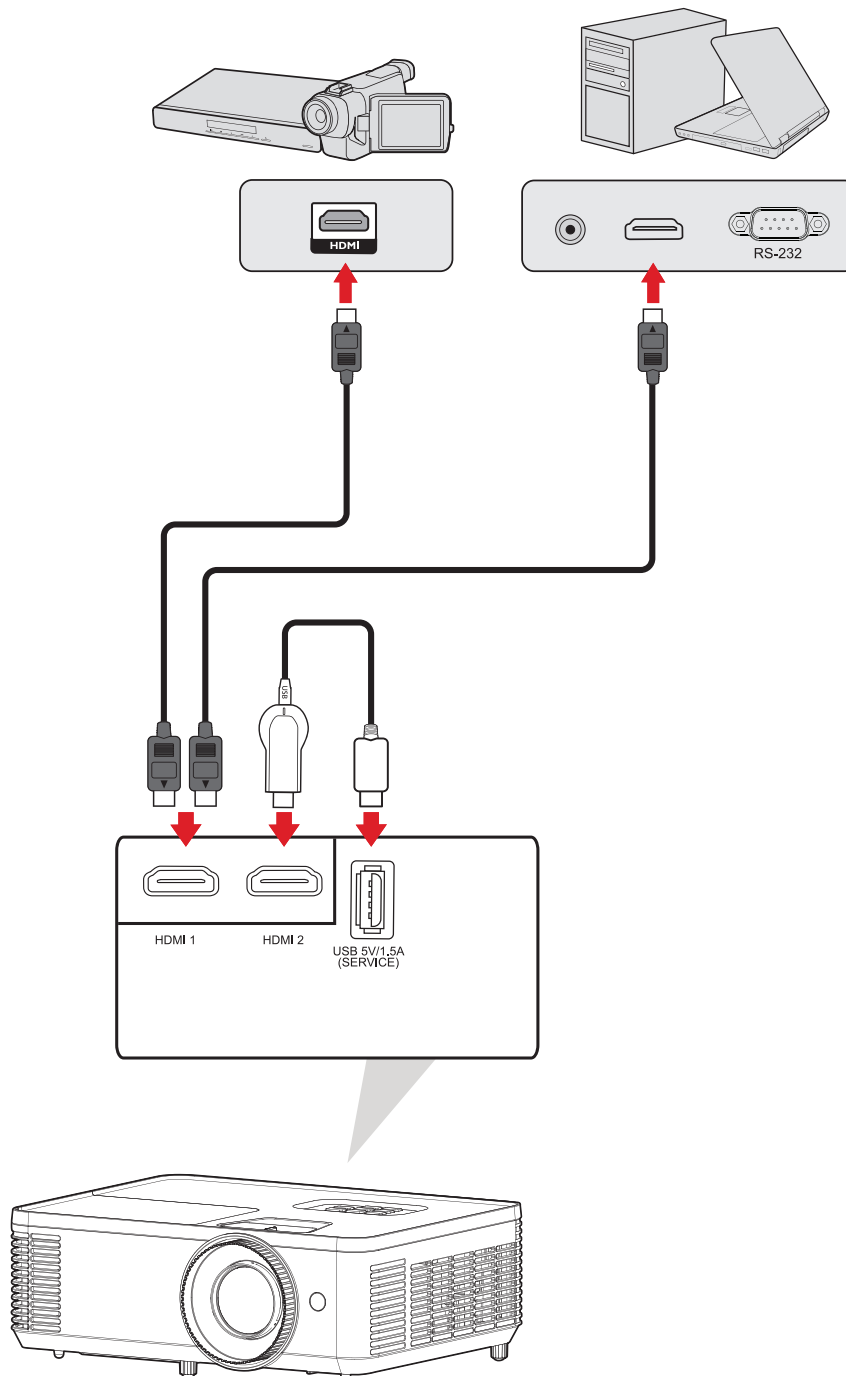

Branchement audio

Vous pouvez connecter divers appareils de diffusion sonore externes avec le port **SORTIE AUDIO**.

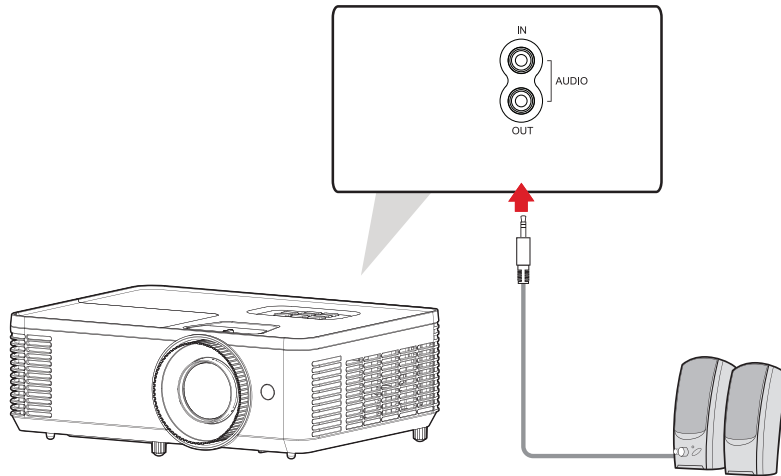

Par ailleurs, vous pouvez vous connecter au port **ENTRÉE AUDIO** avec votre appareil pour utiliser la sortie audio du projecteur.

REMARQUE : Entrée audio doit être réglé sur **AUDIO1** dans le menu OSD.

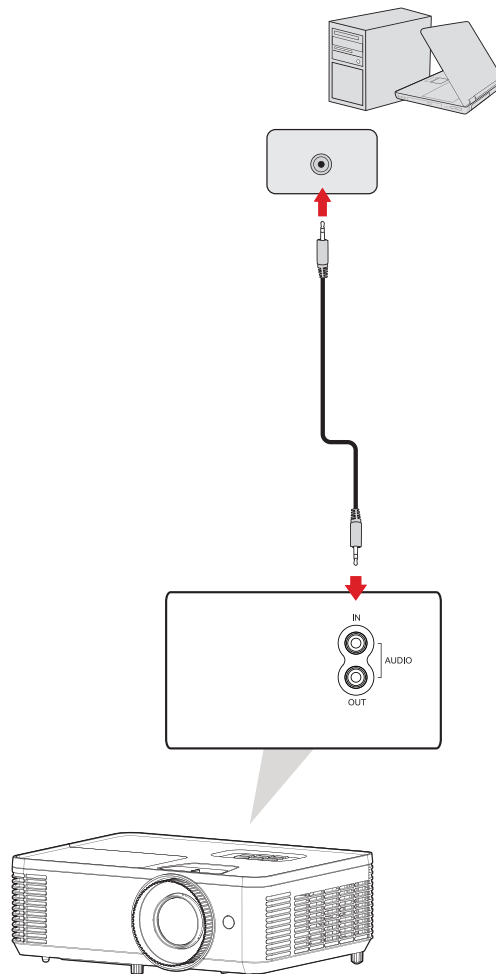

Connexion USB type A

Le port USB sert pour : La maintenance et les périphériques HDMI.

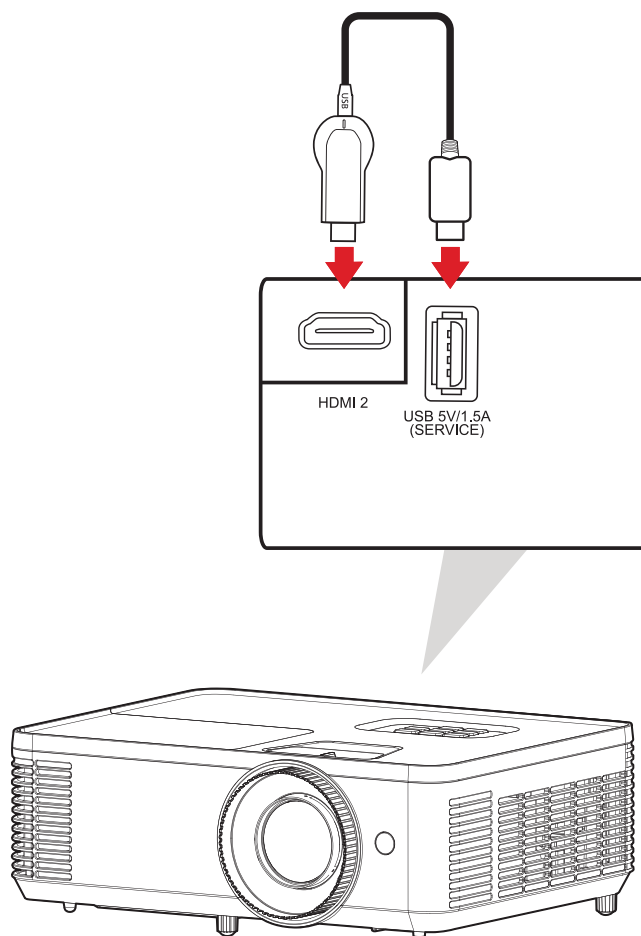

REMARQUE : USB type A prend en charge une sortie d'alimentation de 5V/1,5A pour le chargement du dongle HDMI.

Connexion RS-232

Lorsque vous utilisez un câble de port série RS-232 pour connecter votre projecteur à un ordinateur externe, certaines fonctions peuvent être contrôlées à distance par le PC, y compris la mise sous tension/hors tension, le réglage du volume, la sélection de l'entrée, etc.

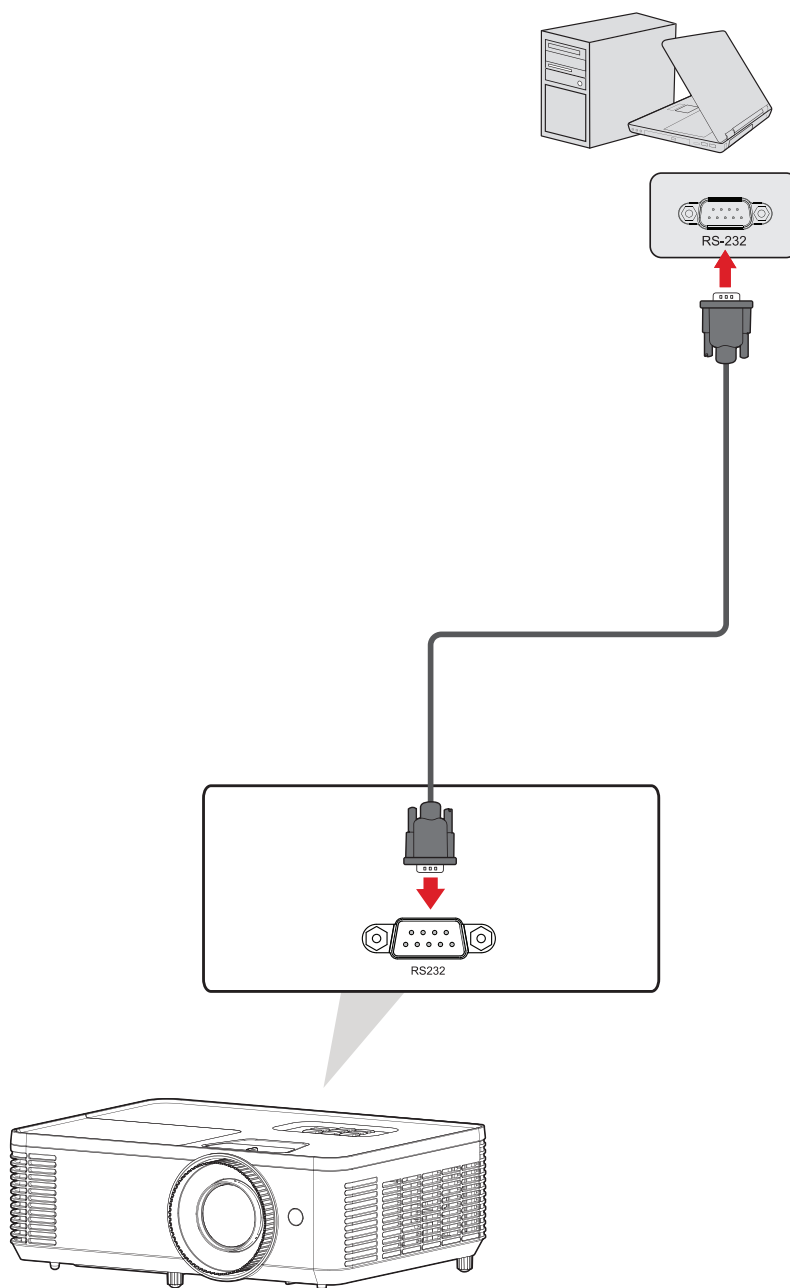

Utilisation du projecteur

Mise en marche du projecteur

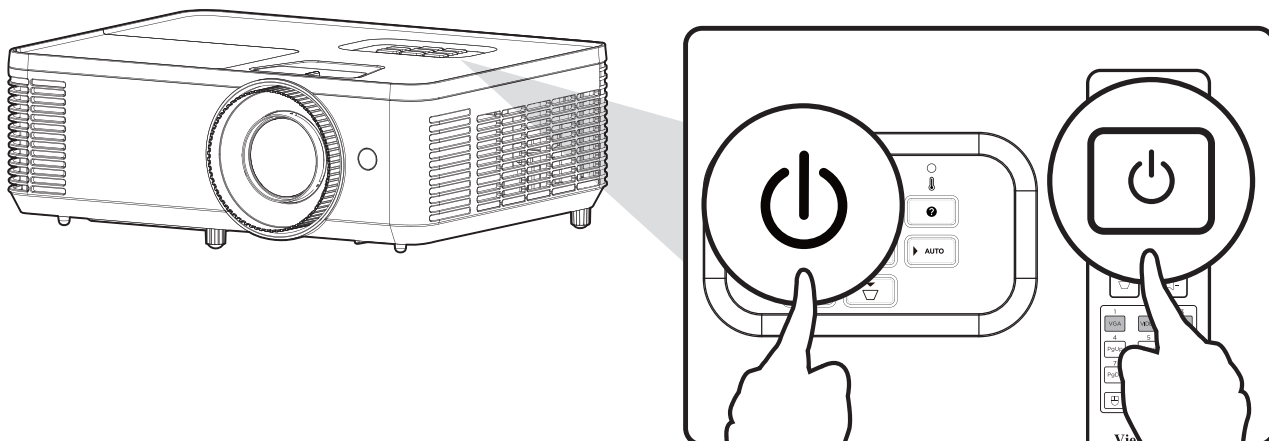

1. Assurez-vous que le cordon d'alimentation du projecteur est correctement branché à une prise électrique.
2. Appuyez sur le bouton **Alimentation** du projecteur ou de la télécommande pour allumer le projecteur.

REMARQUE :

- Le voyant indicateur d'alimentation clignote en bleu pendant le démarrage.
- Le projecteur ne peut pas être éteint dans la minute qui suit son démarrage.

Sélection d'une source d'entrée

Vous pouvez connecter le projecteur à plusieurs appareils en même temps. Il ne peut toutefois afficher qu'un plein écran à la fois.

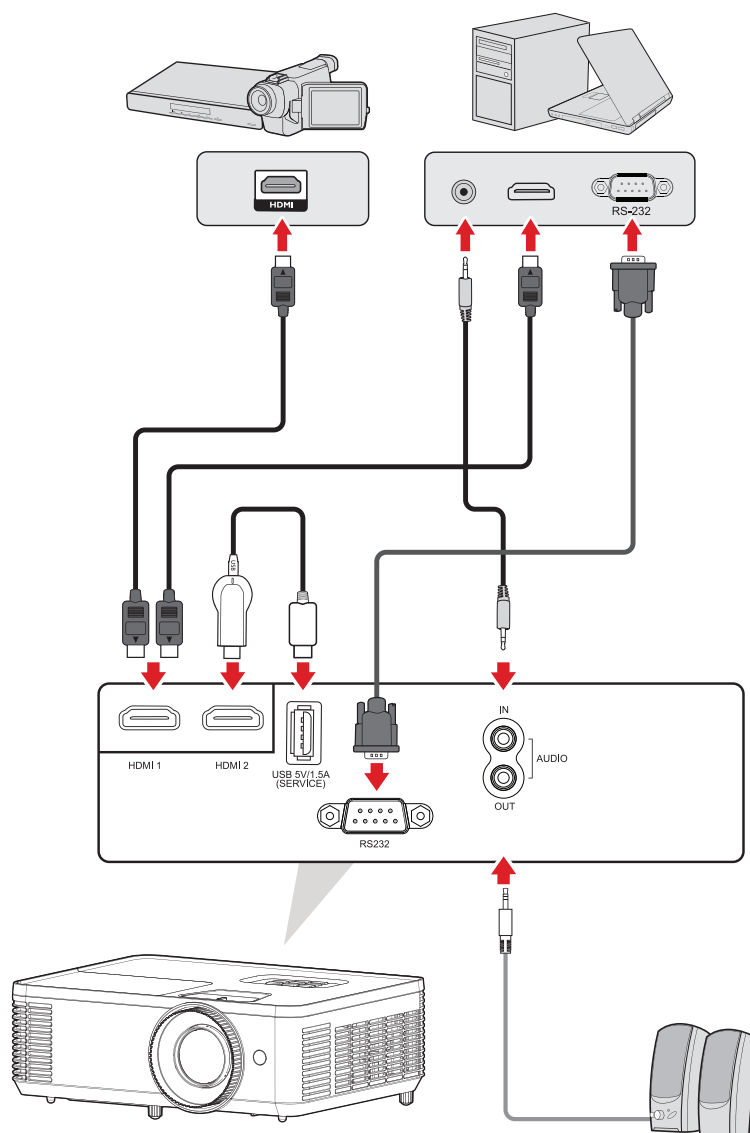

Le projecteur recherche automatiquement des sources d'entrée. Si plusieurs sources sont connectées, appuyez sur le bouton **Source** du projecteur ou de la télécommande pour sélectionner l'entrée de votre choix.

REMARQUE : Assurez-vous que les sources connectées sont également allumées.

Menu d'aide

Si aucune source d'entrée n'est détectée, le « Help Menu (Menu d'aide) » ci-dessous s'affiche.

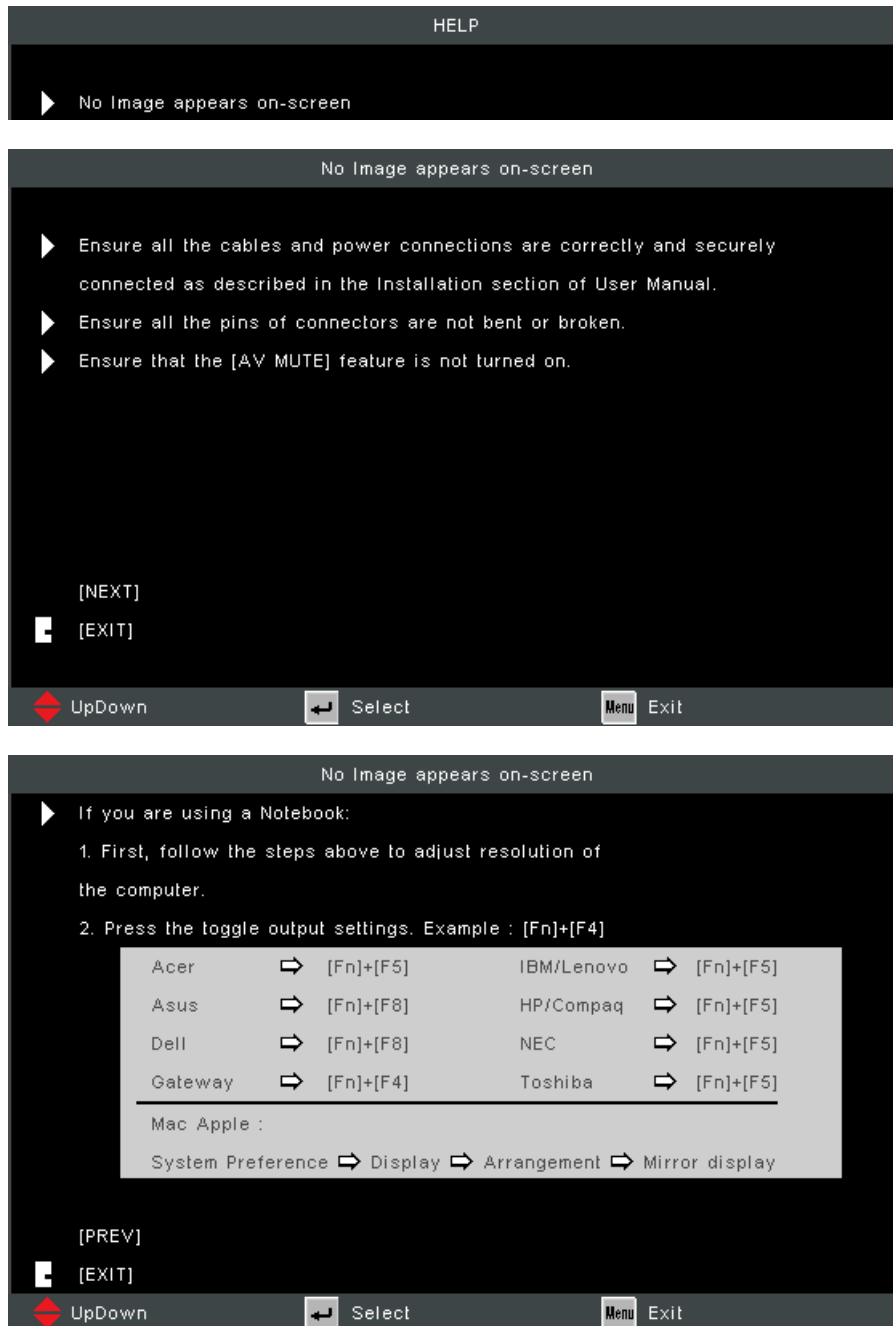

Si une source d'entrée est détectée, le « Help Menu (Menu d'aide) » ci-dessous s'affiche.

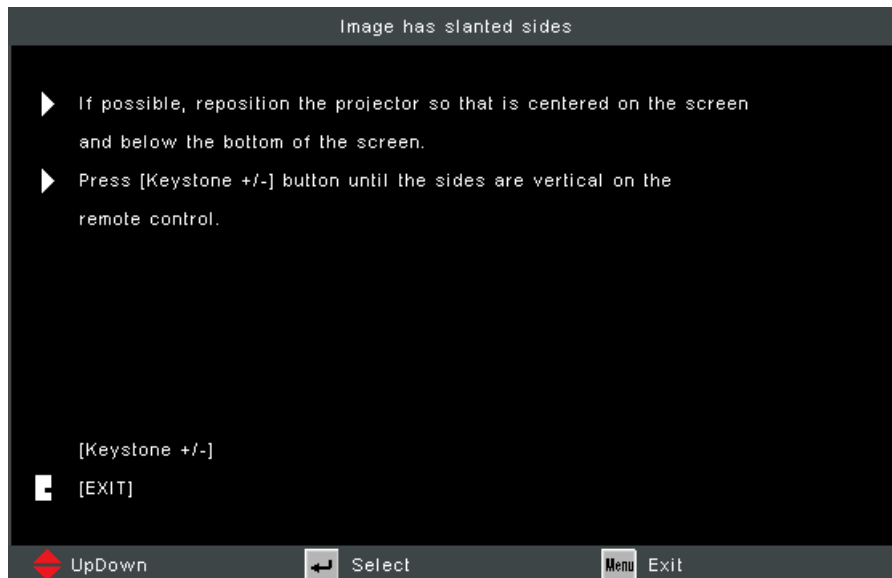
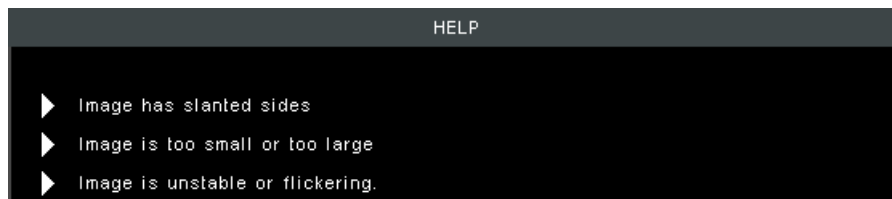

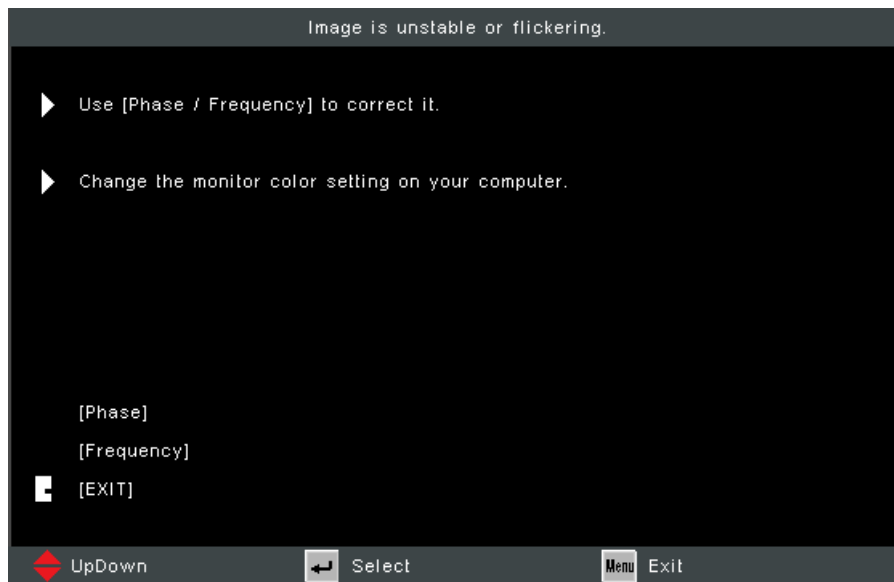

Réglage de l'image projetée

Réglage de la hauteur du projecteur et de l'angle de projection

Le projecteur est équipé de (2) pieds de réglage. En ajustant les pieds, il est possible de modifier la hauteur du projecteur et l'angle de projection verticale.

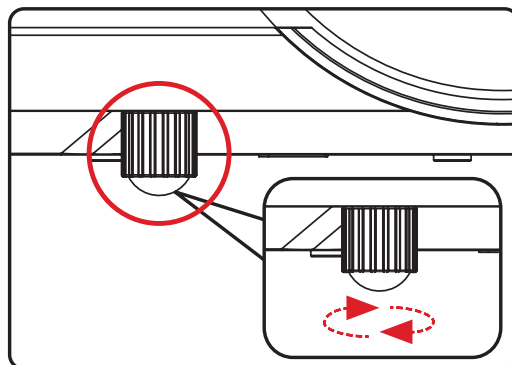
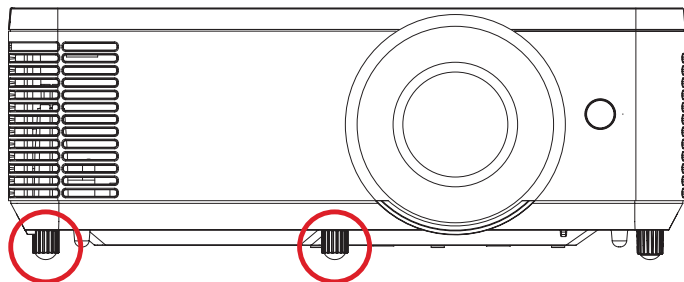

Ajustement de la mise au point, du trapèze et du zoom

Vous pouvez améliorer et ajuster la netteté et la position de l'image en ajustant la bague de mise au point, les touches Keystone, ou la bague de zoom.

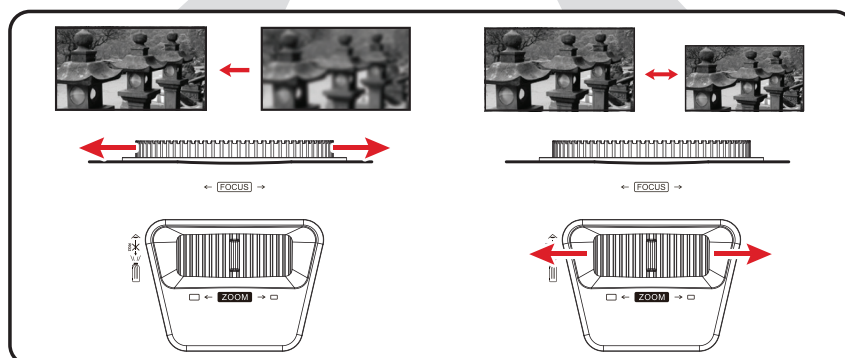
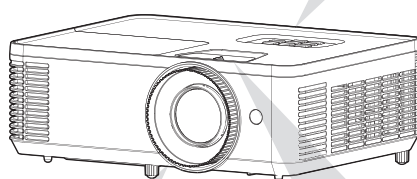

Arrêt du projecteur

1. Appuyez sur le bouton **Alimentation** du projecteur ou de la télécommande et un « message d'arrêt » apparaîtra :

REMARQUE : Le projecteur ne peut pas être éteint dans la minute qui suit son démarrage.

2. Appuyez à nouveau sur le bouton **Alimentation** pour confirmer et éteindre le projecteur.

REMARQUE : Les ventilateurs de refroidissement continuent de fonctionner pendant environ 10 secondes pour le cycle de refroidissement et le voyant indicateur d'alimentation clignotera en bleu.

3. Le voyant indicateur d'alimentation deviendra rouge fixe et le projecteur passera en mode veille.

REMARQUE : Si vous souhaitez rallumer le projecteur, vous devrez attendre jusqu'à ce que le projecteur ait terminé le cycle de refroidissement et qu'il soit passé en mode Veille. Lorsque le projecteur est en mode veille, appuyez simplement sur le bouton **Alimentation** à nouveau pour allumer le projecteur.

Utilisation du projecteur

Menu OSD (Affichage à l'écran)

Le projecteur possède des menus d'affichage à l'écran qui vous permettent d'effectuer des réglages d'image et de modifier toute une gamme de paramètres.



Menu	Description
Image	Permet de régler le mode d'affichage, la luminosité, le contraste et d'autres paramètres liés à l'image.
Display (Écran)	Permet de régler le rapport d'aspect, le zoom, le trapèze et les paramètres 3D.
Setup (Installation)	Permet de régler la langue, la projection, la sécurité, les paramètres audio et les paramètres HDMI CEC.
Options	Sélectionnez la source d'entrée et réglez les différents paramètres du projecteur.

Navigation dans le menu

Le projecteur utilise des menus d'affichage à l'écran multilingues qui permettent de régler l'image et les paramètres.

1. Pour ouvrir le menu de l'écran (OSD), appuyez sur le bouton **Menu/Exit (Menu/Quitter)** du projecteur ou de la télécommande.
2. Lorsque le menu OSD est affiché, utilisez les boutons de **Navigation (▲▼)** pour sélectionner un élément dans le menu principal. Lorsque vous effectuez une sélection sur une page particulière, appuyez sur le bouton **Enter (Entrer)** du projecteur ou de la télécommande pour ouvrir un sous-menu.
3. Utilisez les boutons de **Navigation (◀▶)** pour sélectionner l'élément désiré dans le sous-menu puis appuyez sur le bouton **Enter (Entrer)** pour afficher d'autres paramètres. Réglez les paramètres avec les boutons de **Navigation (◀▶)**.
4. Sélectionnez l'élément suivant à régler dans le sous-menu et réglez comme décrit ci-dessus.
5. Appuyez sur **Enter (Entrer)** pour confirmer et l'écran retournera au menu précédent.
6. Pour quitter, appuyez à nouveau sur le bouton **Menu/Exit (Menu/Quitter)**. Le menu OSD disparaîtra et le projecteur enregistrera automatiquement les nouveaux paramètres.

Arborescence du menu à l'écran (OSD)

Menu principal	Sous-menu	Option de menu		
Image	Display Mode (Mode Affichage)	Standard		
		Bright (Brillant)		
		Movie (Film)		
		Gaming (Jeux)		
		Blackboard (Tableau noir)		
		User (Utilisateur)		
		3D		
	Brightness (Luminosité)	(-/+ , -50~50)		
	Contrast (Contraste)	(-/+ , -50~50)		
	Sharpness (Netteté)	(-/+ , 1~15)		
	Color (Couleur)	(-/+ , -50~50)		
	Tint (Teinte)	(-/+ , -50~50)		
	Advanced (avancée)	Gamma		Film
				Video (Vidéo)
				Graphics (Graphiques)
		BrilliantColor™		Standard
(-/+ , 1~10)				
Color Temp (Température de couleur)			Warm (Chaud)	
	Medium (Moyen)			
	Cold (Froid)			

Menu principal	Sous-menu	Option de menu				
Display (Écran)	Advanced (Avancée)	Color Settings (Paramètres de couleur)	Red (Rouge)	Hue (Teinte)	(-/+, -50~50)	
				Saturation	(-/+, -50~50)	
				Gain	(-/+, -50~50)	
				Exit (Quitter)		
			Green (Vert)	Hue (Teinte)	(-/+, -50~50)	
				Saturation	(-/+, -50~50)	
				Gain	(-/+, -50~50)	
				Exit (Quitter)		
			Blue (Bleu)	Hue (Teinte)	(-/+, -50~50)	
				Saturation	(-/+, -50~50)	
				Gain	(-/+, -50~50)	
				Exit (Quitter)		
			Cyan	Hue (Teinte)	(-/+, -50~50)	
				Saturation	(-/+, -50~50)	
				Gain	(-/+, -50~50)	
				Exit (Quitter)		
			Magenta	Hue (Teinte)	(-/+, -50~50)	
				Saturation	(-/+, -50~50)	
				Gain	(-/+, -50~50)	
				Exit (Quitter)		
			Yellow (Jaune)	Hue (Teinte)	(-/+, -50~50)	
				Saturation	(-/+, -50~50)	
				Gain	(-/+, -50~50)	
				Exit (Quitter)		
			White (Blanc)	Hue (Teinte)	(-/+, -50~50)	
				Saturation	(-/+, -50~50)	
				Gain	(-/+, -50~50)	
				Exit (Quitter)		
			Reset (Ré-initialiser)			
			Exit (Quitter)			
			Color Space (Espace de couleur)	Auto		
				RGB (0~255)		
				RGB (16~235)		
YUV						
Exit (Quitter)						

Menu principal	Sous-menu	Option de menu		
Display (Écran)	Format	4:3		
		16:9		
		LBX		
		Native (Natif)		
		Auto		
	Edge Mask (Masquer bord)	(-/+ , 0~10)		
	Zoom	(-/+ , -5~25)		
	Image Shift (Déplacer l'image)	H (Horizontal)		(-/+ , -100~100)
		V (Vertical)		(-/+ , -100~100)
		Exit (Quitter)		
	V. Keystone (Trapèze V.)	(-/+ , -40~40)		
	Auto Keystone (Trapèze auto)	On (Activer)		
		Off (Désactiver)		
	3D	3D Mode (Mode 3D)		Off (Désactiver)
				DLP-Link
		3D - 2D		3D
				L
				R
		3D Format (Format 3D)		Auto
				Side by Side (Côte à côte)
				Top and Bottom (Haut et bas)
				Frame Sequential (Trame séquentielle)
				3D Sync Invert (Inverser sync 3D)
		Off (Désactiver)		
		Exit (Quitter)		
3x Fast Input (Entrée rapide 3x)	On (Activer)			
	Off (Désactiver)			

Menu principal	Sous-menu	Option de menu	
Setup (Installation)	Language (Langue)	English	
		Deutsch	
		Français	
		Italiano	
		Español	
		Português	
		Polski	
		Nederlands	
		Svenska	
		Suomi	
		ελληνικά	
		繁體中文	
		簡體中文	
		한국어	
		Русский	
		Magyar	
		Čeština	
		عربي	
		ไทย	
		Türkçe	
	Tiếng Việt		
	Indonesia		
	日本語		
	Projection	Front Table (Sol avant)	
		Front Ceiling (Plafond avant)	
		Rear Table (Sol arrière)	
		Rear Ceiling (Plafond arrière)	
	Menu Location (Pos. Menu)	Top-Left (Coin sup. Gauche)	
		Top-Right (Coin sup. Droit)	
Center (Centre)			
Bottom-Left (Coin inf. gauche)			
Bottom-Right (Coin inf. Droit)			

Menu principal	Sous-menu	Option de menu	
Setup (Installation)	Security (Sécurité)	Security (Sécurité)	On (Activer)
			Off (Désactiver)
		Security Timer (Minuteur Sécurité)	Month (Mois)
			Day (Jour)
			Hour (Heure)
			Exit (Quitter)
		Change Password (Modifier mot de passe)	
	Exit (Quitter)		
	Audio Settings (Paramètres audio)	Mute (Muet)	On (Activer)
			Off (Désactiver)
		Volume	(-/+ , 0~10)
		Audio Input (Entrée audio)	Default (Valeur par défaut)
			AUDIO1
	Exit (Quitter)		
	Advanced (avancée)	Logo	Default (Valeur par défaut)
			Neutral (Neutre)
	Exit (Quitter)		
	HDMI CEC	On (Activer)	
		Off (Désactiver)	
Options	Input Source (Source d'entrée)	HDMI 1	
		HDMI 2	
		Exit (Quitter)	
	Source Lock (Verr. Source)	On (Activer)	
		Off (Désactiver)	
	High Altitude (Haute altitude)	On (Activer)	
		Off (Désactiver)	
	Information Hide (Info Cachées)	On (Activer)	
		Off (Désactiver)	
	Keypad Lock (Clavier Verrouillé)	On (Activer)	
		Off (Désactiver)	
	Test Pattern (Motif de Test)	Grid (Grille)	
		White (Blanc)	
	IR Function (Fonction IR)	On (Activer)	
Off (Désactiver)			

Menu principal	Sous-menu	Option de menu		
Options	Background Color (Couleur arrière-plan)	Black (Noir)		
		Red (Rouge)		
		Blue (Bleu)		
		Green (Vert)		
		White (Blanc)		
	Advanced (Avancée)	Direct Power On (Allumage direct)	On (Activer)	
			Off (Désactiver)	
		Auto Power Off (min) (Arrêt Auto (min))	(-/+ , 0~180) minutes	
		Signal Power On (Signal en route)	On (Activer)	
	Off (Désactiver)			
	Lamp Settings (Param. lampe)	Lamp Hour (Durée Lampe)		
		Lamp Reminder (Rappel de Lampe)	On (Activer)	
			Off (Désactiver)	
		Brightness Mode (Mode Lumineux)	Bright (Brillant)	
			Eco (Mode eco)	
			Dynamic (Dynamique)	
	Lamp Reset (Mise à lampe)	Yes (Oui)		
		No (Non)		
	Exit (Quitter)			
	Optional Filter Settings (Paramètres du filtre optionnel)	Optional Filter Installed (Filtre optionnel installé)	Yes (Oui)	
			No (Non)	
		Filter Usage Hours (Heures d'utilisation du filtre)	0~99999	
		Filter Reminder (Rappel de filtre)	Off (Désactiver)	
			300 h	
			500 h	
			800 h	
			1000 h	
	Filter Reset (Réinitialisation du filtre)	Yes (Oui)		
		No (Non)		
	Exit (Quitter)			
	Reset (Réinitialiser)	Yes (Oui)		
		No (Non)		

Utilisation du menu

Image Menu (Menu Image)

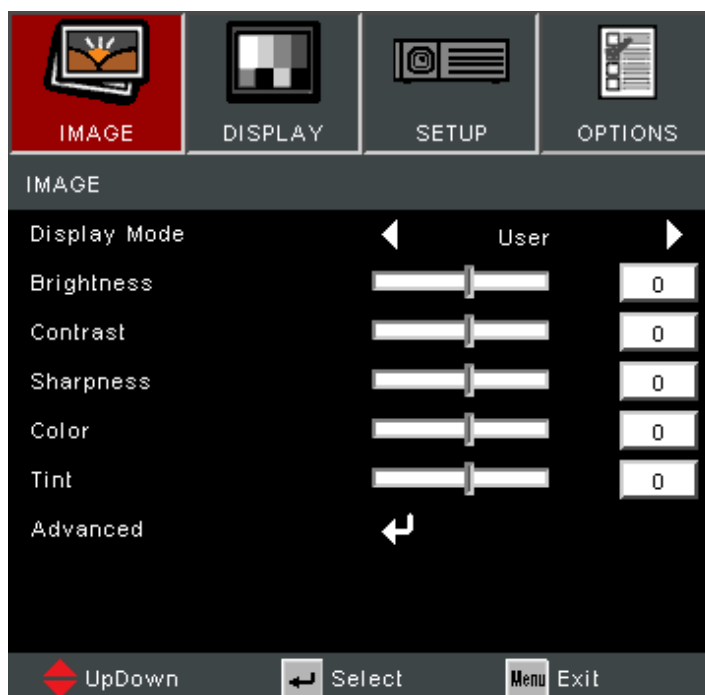

Menu	Description																
Display Mode (Mode Affichage)	<p>Il y a plusieurs modes d'affichage prédéfinis que vous pouvez choisir en fonction de vos préférences d'affichage.</p> <table border="1" style="width: 100%; border-collapse: collapse;"> <thead> <tr> <th style="background-color: #e91e63; color: white;">Mode</th> <th style="background-color: #e91e63; color: white;">Description</th> </tr> </thead> <tbody> <tr> <td style="text-align: center;">Standard</td> <td>Convient aux situations quotidiennes dans un environnement de lumière du jour.</td> </tr> <tr> <td style="text-align: center;">Bright (Brillant)</td> <td>Convient aux environnements clairs et bien éclairés.</td> </tr> <tr> <td style="text-align: center;">Movie (Film)</td> <td>Offre le meilleur équilibre de détails et de couleurs pour regarder des films.</td> </tr> <tr> <td style="text-align: center;">Gaming (Jeux)</td> <td>Convient aux jeux vidéo.</td> </tr> <tr> <td style="text-align: center;">Blackboard (Tableau noir)</td> <td>Permet d'obtenir des paramètres de couleur optimaux lors de la projection sur tableau noir.</td> </tr> <tr> <td style="text-align: center;">User (Utilisateur)</td> <td>Paramètres personnalisés de l'utilisateur.</td> </tr> <tr> <td style="text-align: center;">3D</td> <td>Optimisé pour le contenu en 3D. REMARQUE : Des lunettes 3D sont nécessaires.</td> </tr> </tbody> </table>	Mode	Description	Standard	Convient aux situations quotidiennes dans un environnement de lumière du jour.	Bright (Brillant)	Convient aux environnements clairs et bien éclairés.	Movie (Film)	Offre le meilleur équilibre de détails et de couleurs pour regarder des films.	Gaming (Jeux)	Convient aux jeux vidéo.	Blackboard (Tableau noir)	Permet d'obtenir des paramètres de couleur optimaux lors de la projection sur tableau noir.	User (Utilisateur)	Paramètres personnalisés de l'utilisateur.	3D	Optimisé pour le contenu en 3D. REMARQUE : Des lunettes 3D sont nécessaires.
Mode	Description																
Standard	Convient aux situations quotidiennes dans un environnement de lumière du jour.																
Bright (Brillant)	Convient aux environnements clairs et bien éclairés.																
Movie (Film)	Offre le meilleur équilibre de détails et de couleurs pour regarder des films.																
Gaming (Jeux)	Convient aux jeux vidéo.																
Blackboard (Tableau noir)	Permet d'obtenir des paramètres de couleur optimaux lors de la projection sur tableau noir.																
User (Utilisateur)	Paramètres personnalisés de l'utilisateur.																
3D	Optimisé pour le contenu en 3D. REMARQUE : Des lunettes 3D sont nécessaires.																
Brightness (Luminosité)	<p>Plus la valeur est élevée, plus l'image est lumineuse. Des valeurs plus basses entraînent une image plus sombre.</p>																
Contrast (Contraste)	<p>Utilisez-le pour définir le niveau de crête de blanc après avoir réglé le paramètre Brightness (Luminosité) afin de l'adapter à votre entrée sélectionnée et à l'environnement de visualisation.</p>																

Menu	Description
Sharpness (Netteté)	Une valeur élevée permet d'obtenir une image plus nette ; une valeur basse adoucit l'image.
Color (Couleur)	Règle une image depuis le noir et blanc jusqu'à des couleurs pleinement saturées.
Tint (Teinte)	Plus la valeur est élevée, plus l'image devient verdâtre. Plus la valeur est faible, plus l'image devient rougeâtre.
Advanced (Avancée)	<p><u>Gamma</u> Désigne la relation entre la luminosité de la source d'entrée et de l'image.</p> <p><u>BrilliantColor™</u> Un nouvel algorithme de traitement des couleurs et des améliorations pour permettre une luminosité plus importante en fournissant des couleurs vraies et dynamiques dans l'image.</p> <p><u>Color Temperature (Température de couleur)</u> Choisissez entre Warm (Chaud) , Medium (Moyen) et Cold (Froid).</p> <p><u>Color Setting (Paramètres de couleurs)</u> La gestion des couleurs ne devrait être considérée que dans les installations permanentes avec des niveaux d'éclairage contrôlés, telles que les salles de conseil, les amphithéâtres ou les salles de cinéma à la maison. Color management (Gestion des couleurs) fournit un ajustement fin des couleurs, permettant une reproduction des couleurs plus précise. Sélectionnez d'abord la couleur primaire et ajustez sa gamme/ses valeurs dans Hue (Teinte), Saturation (Saturation) et Gain (Gain).</p> <p><u>Color Space (Espace de couleur)</u> Sélectionnez un espace couleur Auto, RVB (0~255), RVB (16~235) et YUV.</p> <p><u>Exit (Quitter)</u> Quitte le menu avancé.</p>

Display Menu (Menu d'affichage)



Menu	Description												
Format	<p>Sélectionnez le rapport d'aspect de l'image projetée.</p> <table border="1" data-bbox="555 235 1362 1514"> <thead> <tr> <th data-bbox="555 235 754 320">Rapport d'aspect</th> <th data-bbox="754 235 1362 320">Description</th> </tr> </thead> <tbody> <tr> <td data-bbox="555 320 754 636" style="text-align: center;">4:3</td> <td data-bbox="754 320 1362 636">Met une image à l'échelle pour qu'elle soit affichée au centre de l'écran avec un rapport d'aspect 4:3. Cette option est adaptée aux images 4:3, telles que les images des moniteurs d'ordinateur, des téléviseurs à définition standard et des films DVD au format 4:3, car il les affiche sans altération de leur aspect.</td> </tr> <tr> <td data-bbox="555 636 754 837" style="text-align: center;">16:9</td> <td data-bbox="754 636 1362 837">Met une image à l'échelle pour qu'elle soit affichée au centre de l'écran avec un rapport d'aspect 16:9. Cette option est adaptée aux images déjà au format 16:9, telles que les images des téléviseurs haute définition.</td> </tr> <tr> <td data-bbox="555 837 754 960" style="text-align: center;">LBX</td> <td data-bbox="754 837 1362 960">Pour une source non 16:9 boîte au lettre et si vous voulez afficher le format 2,35:1 en pleine résolution.</td> </tr> <tr> <td data-bbox="555 960 754 1198" style="text-align: center;">Natif</td> <td data-bbox="754 960 1362 1198">Projette l'image selon sa résolution d'origine et la redimensionne pour être adaptée à la zone d'affichage. Pour les signaux d'entrée avec des résolutions inférieures, l'image projetée sera affichée dans sa taille originale.</td> </tr> <tr> <td data-bbox="555 1198 754 1514" style="text-align: center;">Auto</td> <td data-bbox="754 1198 1362 1514">Met une image à l'échelle proportionnellement pour qu'elle soit adaptée à la résolution native dans sa largeur horizontale. Cette option est adaptée aux images en entrée qui ne sont pas au format 4:3 ou 16:9 si vous souhaitez tirer le meilleur parti de l'écran sans modifier le rapport d'aspect de l'image.</td> </tr> </tbody> </table>	Rapport d'aspect	Description	4:3	Met une image à l'échelle pour qu'elle soit affichée au centre de l'écran avec un rapport d'aspect 4:3. Cette option est adaptée aux images 4:3, telles que les images des moniteurs d'ordinateur, des téléviseurs à définition standard et des films DVD au format 4:3, car il les affiche sans altération de leur aspect.	16:9	Met une image à l'échelle pour qu'elle soit affichée au centre de l'écran avec un rapport d'aspect 16:9. Cette option est adaptée aux images déjà au format 16:9, telles que les images des téléviseurs haute définition.	LBX	Pour une source non 16:9 boîte au lettre et si vous voulez afficher le format 2,35:1 en pleine résolution.	Natif	Projette l'image selon sa résolution d'origine et la redimensionne pour être adaptée à la zone d'affichage. Pour les signaux d'entrée avec des résolutions inférieures, l'image projetée sera affichée dans sa taille originale.	Auto	Met une image à l'échelle proportionnellement pour qu'elle soit adaptée à la résolution native dans sa largeur horizontale. Cette option est adaptée aux images en entrée qui ne sont pas au format 4:3 ou 16:9 si vous souhaitez tirer le meilleur parti de l'écran sans modifier le rapport d'aspect de l'image.
	Rapport d'aspect	Description											
	4:3	Met une image à l'échelle pour qu'elle soit affichée au centre de l'écran avec un rapport d'aspect 4:3. Cette option est adaptée aux images 4:3, telles que les images des moniteurs d'ordinateur, des téléviseurs à définition standard et des films DVD au format 4:3, car il les affiche sans altération de leur aspect.											
	16:9	Met une image à l'échelle pour qu'elle soit affichée au centre de l'écran avec un rapport d'aspect 16:9. Cette option est adaptée aux images déjà au format 16:9, telles que les images des téléviseurs haute définition.											
	LBX	Pour une source non 16:9 boîte au lettre et si vous voulez afficher le format 2,35:1 en pleine résolution.											
	Natif	Projette l'image selon sa résolution d'origine et la redimensionne pour être adaptée à la zone d'affichage. Pour les signaux d'entrée avec des résolutions inférieures, l'image projetée sera affichée dans sa taille originale.											
Auto	Met une image à l'échelle proportionnellement pour qu'elle soit adaptée à la résolution native dans sa largeur horizontale. Cette option est adaptée aux images en entrée qui ne sont pas au format 4:3 ou 16:9 si vous souhaitez tirer le meilleur parti de l'écran sans modifier le rapport d'aspect de l'image.												
Edge Mask (Masquer bord)	Élimine le bruit de codage vidéo sur le bord de la source vidéo.												
Zoom	Agrandit ou réduit l'image projetée.												
Image Shift (Déplacer l'image)	Ajuste la position de l'image projetée horizontalement ou verticalement.												
V. Keystone (Trapèze V.)	Ajuste la distorsion de l'image verticalement.												
Auto Keystone (Trapèze auto)	Corrige automatiquement la déformation du trapèze.												

Menu	Description																		
3D	<p><u>3D Mode (Mode 3D)</u> Active ou désactive la fonction 3D.</p> <p><u>3D-2D</u> Sélectionnez la façon dont le contenu 3D doit s'afficher sur l'écran.</p> <table border="1" style="width: 100%; border-collapse: collapse;"> <thead> <tr> <th style="background-color: #c00000; color: white;">Option</th> <th style="background-color: #c00000; color: white;">Description</th> </tr> </thead> <tbody> <tr> <td style="text-align: center;">3D</td> <td>Affiche un signal 3D.</td> </tr> <tr> <td style="text-align: center;">L (Left) (L (gauche))</td> <td>Affiche le cadre à gauche du contenu 3D.</td> </tr> <tr> <td style="text-align: center;">R (Right) (R (droite))</td> <td>Affiche le cadre à droite du contenu 3D.</td> </tr> </tbody> </table> <p><u>3D Format (Format 3D)</u> Sélectionnez le format de contenu 3D.</p> <p style="text-align: center;">REMARQUE : Une source Blu-ray 3D sera détectée automatiquement et les options ne seront pas sélectionnables.</p> <table border="1" style="width: 100%; border-collapse: collapse;"> <thead> <tr> <th style="background-color: #c00000; color: white;">Option</th> <th style="background-color: #c00000; color: white;">Description</th> </tr> </thead> <tbody> <tr> <td style="text-align: center;">Auto</td> <td>Lorsqu'un signal d'identification 3D est détecté, le format 3D est sélectionné automatiquement.</td> </tr> <tr> <td style="text-align: center;">Side by Side (Côte à côte)</td> <td>Affichage avec le format Côte à Côte.</td> </tr> <tr> <td style="text-align: center;">Top and Bottom (Haut et bas)</td> <td>Affichage avec le format Haut et Bas.</td> </tr> <tr> <td style="text-align: center;">Frame Sequential (Trame séquentielle)</td> <td>Affichage avec le format séquentiel d'images.</td> </tr> </tbody> </table> <p><u>3D Sync Invert (Inverser sync 3D)</u> Active ou désactive la fonction d'inversion de la synchronisation 3D.</p>	Option	Description	3D	Affiche un signal 3D.	L (Left) (L (gauche))	Affiche le cadre à gauche du contenu 3D.	R (Right) (R (droite))	Affiche le cadre à droite du contenu 3D.	Option	Description	Auto	Lorsqu'un signal d'identification 3D est détecté, le format 3D est sélectionné automatiquement.	Side by Side (Côte à côte)	Affichage avec le format Côte à Côte.	Top and Bottom (Haut et bas)	Affichage avec le format Haut et Bas.	Frame Sequential (Trame séquentielle)	Affichage avec le format séquentiel d'images.
Option	Description																		
3D	Affiche un signal 3D.																		
L (Left) (L (gauche))	Affiche le cadre à gauche du contenu 3D.																		
R (Right) (R (droite))	Affiche le cadre à droite du contenu 3D.																		
Option	Description																		
Auto	Lorsqu'un signal d'identification 3D est détecté, le format 3D est sélectionné automatiquement.																		
Side by Side (Côte à côte)	Affichage avec le format Côte à Côte.																		
Top and Bottom (Haut et bas)	Affichage avec le format Haut et Bas.																		
Frame Sequential (Trame séquentielle)	Affichage avec le format séquentiel d'images.																		
3x Fast Input (Entrée rapide 3x)	<p>Lorsque activé, il est possible d'obtenir un temps de réponse rapide dans une synchronisation native. Les réglages suivants seront restaurés sur les valeurs par défaut. Format (Format), Edge Mask (Masque des bords), Zoom (Zoom), Image Shift (Décalage de l'image), V Keystone (Trapèze V), Auto Keystone (Trapèze auto), et 3D function (Fonction 3D).</p> <p>REMARQUE :</p> <ul style="list-style-type: none"> • Cette fonction n'est disponible que lorsqu'un signal d'entrée à synchronisation native est sélectionné. • Si vous souhaitez ajuster les fonctions Format (Format), Edge Mask (Masque des bords), Zoom (Zoom), Image Shift (Décalage de l'image), V Keystone (Trapèze V), Auto Keystone (Trapèze auto), ou 3D function (Fonction 3D), veuillez désactiver Entrée rapide 3x. 																		

REMARQUE : Ce projecteur 3D Ready dispose d'une solution 3D DLP-Link. Veuillez vous assurer que vos lunettes 3D sont destinées à la 3D DLP-Link. Ce projecteur prend en charge la 3D à affichage séquentiel (tournage de page) via les ports **HDMI 1/HDMI 2**. Pour des performances optimales, une résolution de 1920 x 1080 est recommandée. Veuillez noter que la résolution 4K (3840 x 2160) n'est pas prise en charge en mode 3D.

Setup Menu (Configuration)



Menu	Description						
Language (Langue)	Sélectionnez la langue du menu de l'écran (OSD).						
Projection	Sélectionnez la position de projection préférée.						
Menu Location (Pos. Menu)	Sélectionnez l'emplacement des menus à l'écran (OSD).						
Security (Sécurité)	<p><u>Security (Sécurité)</u> Activez ou désactivez une demande de mot de passe avant d'utiliser le projecteur.</p> <p>REMARQUE : Le mot de passe par défaut est : 1234</p> <p><u>Security Timer (Minuteur Sécurité)</u> Définissez la durée pendant laquelle le projecteur peut être utilisé. Une fois que le temps s'est écoulé, vous devrez à nouveau entrer votre mot de passe.</p> <p><u>Change Password (Modifier mot de passe)</u> Permet de définir ou de modifier le mot de passe.</p>						
Audio Settings (Paramètres audio)	<p><u>Mute (Muet)</u> Coupe temporairement le son.</p> <p><u>Volume</u> Ajuste le niveau du volume.</p> <p><u>Audio Input (Entrée audio)</u> Sélectionnez la source d'entrée audio.</p> <table border="1"> <thead> <tr> <th>Option</th> <th>Description</th> </tr> </thead> <tbody> <tr> <td>Default (Valeur par défaut)</td> <td>Audio du signal HDMI.</td> </tr> <tr> <td>AUDIO1</td> <td>Audio du port ENTRÉE AUDIO 3,5mm.</td> </tr> </tbody> </table>	Option	Description	Default (Valeur par défaut)	Audio du signal HDMI.	AUDIO1	Audio du port ENTRÉE AUDIO 3,5mm.
Option	Description						
Default (Valeur par défaut)	Audio du signal HDMI.						
AUDIO1	Audio du port ENTRÉE AUDIO 3,5mm.						

Menu	Description						
<p>Advanced (Avancée)</p>	<p><u>Logo</u> Configure l'« écran de démarrage ». Si des changements sont faits, le nouveau réglage ne prendra effet que la prochaine fois que le projecteur est allumé.</p> <table border="1" data-bbox="582 349 1426 607"> <thead> <tr> <th data-bbox="582 349 914 400">Option</th> <th data-bbox="914 349 1426 400">Description</th> </tr> </thead> <tbody> <tr> <td data-bbox="582 400 914 486"> <p>Default (Valeur par défaut)</p> </td> <td data-bbox="914 400 1426 486"> <p>L'écran de démarrage de ViewSonic.</p> </td> </tr> <tr> <td data-bbox="582 486 914 607"> <p>Neutral (Neutre)</p> </td> <td data-bbox="914 486 1426 607"> <p>Même couleur que le paramètre Background Color (Couleur d'arrière-plan).</p> </td> </tr> </tbody> </table>	Option	Description	<p>Default (Valeur par défaut)</p>	<p>L'écran de démarrage de ViewSonic.</p>	<p>Neutral (Neutre)</p>	<p>Même couleur que le paramètre Background Color (Couleur d'arrière-plan).</p>
Option	Description						
<p>Default (Valeur par défaut)</p>	<p>L'écran de démarrage de ViewSonic.</p>						
<p>Neutral (Neutre)</p>	<p>Même couleur que le paramètre Background Color (Couleur d'arrière-plan).</p>						
<p>HDMI CEC</p>	<p>Lorsque vous connectez des appareils compatibles HDMI CEC au projecteur avec des câbles HDMI, vous pouvez les contrôler sur le même état mise sous tension ou mise hors tension avec la fonction de contrôle de HDMI CEC du menu de l'écran du projecteur. Cela permet à un appareil ou à plusieurs appareils d'un groupe de s'allumer ou de s'éteindre via HDMI CEC dans une configuration typique.</p> <p>REMARQUE :</p> <ul style="list-style-type: none"> • Pour que la fonction CEC fonctionne correctement, assurez-vous que l'appareil est correctement connecté à l'entrée HDMI du projecteur avec un câble HDMI, et que la fonction CEC est activée. • Selon l'appareil connecté, la fonction CEC peut ne pas fonctionner. • La fonction CEC permet au projecteur d'éteindre l'appareil et à l'appareil d'allumer le projecteur. 						

Options Menu (Menu Options)

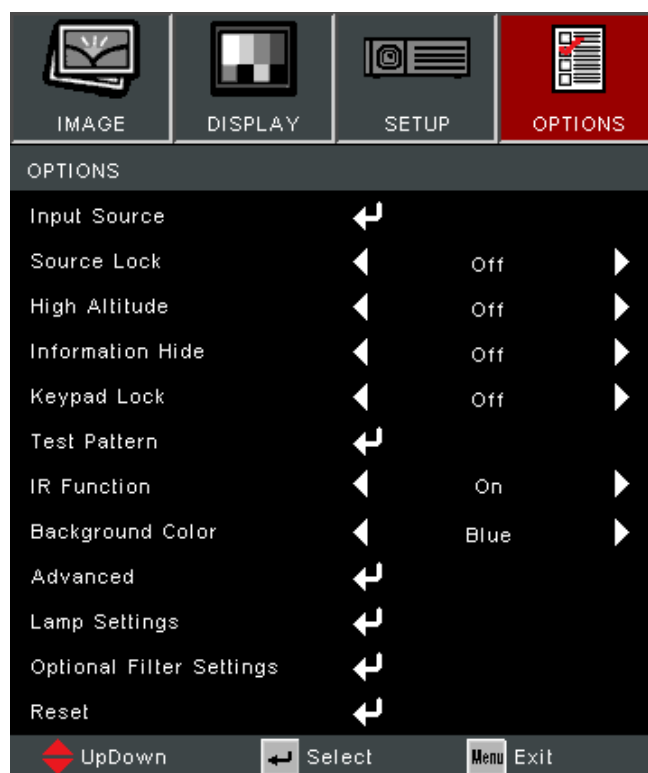

Menu	Description
Input Source (Source d'entrée)	Utilisez cette option pour activer / désactiver les sources d'entrée.
Source Lock (Verr. Source)	<u>On (Activer)</u> Le projecteur recherche uniquement la sélection d'entrée actuelle. <u>Off (Désactiver)</u> Le projecteur recherchera d'autres signaux si le signal d'entrée courant est perdu.
High Altitude (Haute altitude)	Quand « On (Marche) » est sélectionné, les ventilateurs tourneront plus vite. Cette fonctionnalité est utile dans les régions de haute altitude où l'air est raréfié.
Information Hide (Info Cachées)	Choisissez « On (Marche) » pour cacher le message de recherche. Choisissez « Off (Arrêt) » pour afficher le message de source.
Keypad Lock (Clavier Verrouillé)	Quand la fonction de verrouillage du clavier est sur « On (Marche) », le panneau de commandes est verrouillé, toutefois le projecteur peut être utilisé avec la télécommande. En sélectionnant « Off (Arrêt) », vous pouvez réutiliser le panneau de commandes. REMARQUE : Pour désactiver le verrouillage du clavier, pressez et maintenez la touche « Entrée » sur le dessus du projecteur pendant 5 secondes.
Test Pattern (Motif de Test)	Sélectionnez la mire de test parmi grille et blanc.

Menu	Description								
IR Function (Fonction IR)	Permet d'activer/désactiver le fonctionnement de la télécommande.								
Background Color (Couleur arrière-plan)	Affiche un écran noir, rouge, bleu, vert ou blanc lorsqu'aucune source d'entrée n'est disponible.								
Advanced (Avancée)	<p><u>Direct Power On (Allumage direct)</u> Allume automatiquement le projecteur lorsque l'alimentation CA est fournie, sans avoir à appuyer sur le bouton Alimentation du projecteur ou de la télécommande.</p> <p><u>Auto Power Off (Arrêt Auto)</u> Un compte à rebours débutera lorsqu'il n'y a aucun signal envoyé au projecteur. Le projecteur s'éteindra automatiquement une fois le compte à rebours écoulé (en minutes).</p> <p><u>Signal Power On (Signal en route)</u> Allume automatiquement le projecteur lorsqu'un signal est détecté au niveau de la source d'entrée, sans avoir à appuyer sur le bouton Alimentation du projecteur ou de la télécommande.</p> <p style="text-align: center;">REMARQUE : Le projecteur ne s'allumera pas automatiquement par HDMI si un câble HDMI est déjà connecté.</p> <p><u>Exit (Quitter)</u> Quitte le menu avancé.</p>								
Lamp Settings (Param. lampe)	<p><u>Lamp Hour (Durée Lampe)</u> Affiche les heures de fonctionnement de la lampe actuelle.</p> <p><u>Lamp Reminder (Rappel de Lampe)</u> Permet de faire apparaître ou de masquer le message d'avertissement lorsque le « message de changement de lampe » s'affiche.</p> <p><u>Brightness Mode (Mode Lumineux)</u></p> <table border="1" style="width: 100%; border-collapse: collapse;"> <thead> <tr> <th style="background-color: #ff0000; color: white;">Option</th> <th style="background-color: #ff0000; color: white;">Description</th> </tr> </thead> <tbody> <tr> <td style="text-align: center;">Bright (Brillant)</td> <td>Luminosité et consommation d'énergie les plus élevées.</td> </tr> <tr> <td style="text-align: center;">Eco (Mode eco)</td> <td>Diminue la luminosité, et réduit la consommation d'énergie.</td> </tr> <tr> <td style="text-align: center;">Dynamic (Dynamique)</td> <td>Ajuste automatiquement la luminosité de l'image afin de procurer des performances de contraste optimales.</td> </tr> </tbody> </table> <p><u>Lamp Reset (Mise à lampe)</u> Réinitialise le compteur d'heures de fonctionnement de la lampe. À utiliser après le remplacement de la lampe.</p> <p><u>Exit (Quitter)</u> Quitter les paramètres de la lampe.</p>	Option	Description	Bright (Brillant)	Luminosité et consommation d'énergie les plus élevées.	Eco (Mode eco)	Diminue la luminosité, et réduit la consommation d'énergie.	Dynamic (Dynamique)	Ajuste automatiquement la luminosité de l'image afin de procurer des performances de contraste optimales.
Option	Description								
Bright (Brillant)	Luminosité et consommation d'énergie les plus élevées.								
Eco (Mode eco)	Diminue la luminosité, et réduit la consommation d'énergie.								
Dynamic (Dynamique)	Ajuste automatiquement la luminosité de l'image afin de procurer des performances de contraste optimales.								

Menu	Description
<p>Optional Filter Settings (Paramètres du filtre optionnel)</p>	<p><u>Optional Filter Installed (Filtre optionnel installé)</u> Sélectionnez « Oui » pour afficher le message d'avertissement après un certain nombre d'heures. Sélectionnez « Non » pour désactiver le message d'avertissement.</p> <p>REMARQUE : Le réglage par défaut est « Non ». Après avoir installé un filtre, allumez le projecteur, appuyez sur Menu, accédez à Options (Options) > Optional Filter Settings (Paramètres du filtre optionnel) > Optional Filter Installed (Filtre optionnel installé) et sélectionnez Yes (Oui).</p> <p><u>Filter Usage Hours (Heures d'utilisation du filtre)</u> Affiche les heures de fonctionnement du filtre.</p> <p><u>Filter Reminder (Rappel de filtre)</u> Sélectionnez le nombre d'heures avant que le message du filtre ne s'affiche.</p> <p>REMARQUE : La valeur d'usine par défaut est de 500 heures.</p> <p><u>Filter Reset (Réinitialisation du filtre)</u> Réinitialisez le compteur du filtre à poussière après avoir remplacé ou nettoyé celui-ci.</p> <p><u>Exit (Quitter)</u> Quittez le menu Optional Filter Settings (Paramètres du filtre optionnel).</p>
<p>Reset (Réinitialiser)</p>	<p>Réinitialise les paramètres aux valeurs d'usine par défaut.</p> <p>REMARQUE : Lors de la réinitialisation, les paramètres suivants seront conservés : Auto Keystone (Trapèze auto), Filter Usage Hours (Durée heure du filtre), High Altitude (Haute altitude), Lamp hours (Heures lampe), Language (Langue), Optional Filter installed (Filtre optionnel installé), Password (Mot de passe), Projection (Projection), Security (Sécurité), Security Timer (Minuteur Sécurité), V Keystone (Trapèze V).</p>

REMARQUE :

- Le niveau de bruit acoustique du projecteur peut augmenter après l'installation d'un filtre à poussière.
- En cas d'utilisation sous une température élevée (> 35°C) ou à une altitude élevée (> 1524 m), il est recommandé de passer en mode de refroidissement « High Altitude (Haute altitude) » lorsque le filtre à poussière est installé.
- Il est recommandé de nettoyer le filtre à poussière toutes les 100 heures après son installation.
- Eteignez le projecteur et débranchez-le de sa source d'alimentation avant d'installer ou de retirer le filtre.

Annexe

Spécifications

Élément	Catégorie	Spécifications
Projecteur	Type	Lampe
	Taille d'affichage	30"~300"
	Rapport de projection	1,48~1,62 (100"@ 3,28 m)
	Objectif	F=2,5-2,67, f=21,8-24,0 mm
	Système d'affichage	1-PUCE DMD
Résolution	Natif	1920 x 1080
Signal d'entrée	HDMI	f_h : 15~102 kHz, f_v : 23~120 Hz, Taux de pixel : 170MHz
Alimentation ¹	Tension d'entrée	100-240 V CA, 50/60 Hz (commutation automatique)
Utilisation de fonctionnement	Température	32°F à 104°F (0°C à 40°C)
	Humidité	10% jusqu'à 80% (sans condensation)
	Altitude	0 à 772 m (0 à 2 500 pieds), 0°C à 40°C 772 m à 1 524 m (2 500 à 5 000 pieds), 0°C à 35°C 1 524 m à 3 048 m (5 000 à 10 000 pieds), 0°C à 30°C
Condition de stockage	Température	-4°F à 140°F (-20°C à 60°C)
	Humidité	10% jusqu'à 90% (sans condensation)
	Altitude	0 à 12,1 km (0 à 40 000 pieds)
Dimensions	Caractéristiques physiques (L x H x P)	309 x 115 x 234 mm (12,2" x 4,5" x 9,21")
Poids	Caractéristiques physiques	2,70 kg (5,95 lbs)
Consommation électrique	Activer ²	295 W (typique)
	Désactiver	< 0,5 W (Veille)

¹ Veuillez utiliser l'adaptateur secteur de ViewSonic® ou d'une source autorisée uniquement.

² La condition de test est conforme à la norme EEI.

Dimensions du projecteur

309mm (H) x 115mm (L) x 234mm (E)

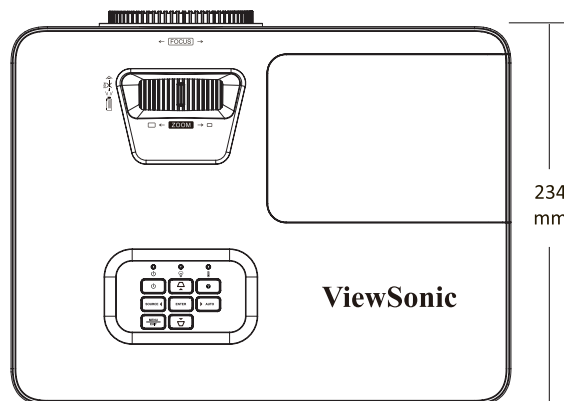
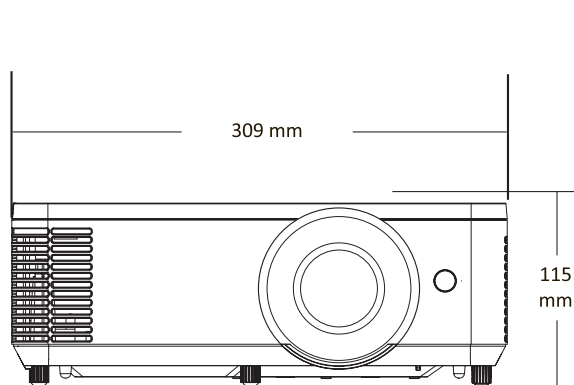

Chronogramme

PC HDMI

Signal	Résolution	Taux de rafraîchissement (Hz)
VGA	640 x 480	60/67/72/75
SVGA	800 x 600	56/60/72/75
XGA	1024 x 768	60/70/75
	1152 x 864	75
WXGA	1280 x 800	60
Quad-VGA	1280 x 960	60
SXGA	1280 x 1024	60/75
WXGA+	1440 x 900	60
UXGA	1600 x 1200	60
WSXGA+	1680 x 1050	60
MAC 16"	832 x 624	75
MAC 21"	1152 x 870	75
Full HD	1920 x 1080	60
WUXGA	1920 x 1200 ³	60

Vidéo HDMI

Signal	Résolution	Taux de rafraîchissement (Hz)
HDTV(1080p)	1920 x 1080	50/60
HDTV(1080i)	1920 x 1080	50/60
HDTV(720p)	1280 x 720	50/60
SDTV(480p)	720 X 480	60
SDTV(576p)	720 x 576	50
SDTV(480i)	720 X 480	60
SDTV(576i)	720 x 576	50

³ 1920 x 1200 @ 60Hz ne supporte que RB (Reduced Blanking).

HDMI 3D

Signal	Résolution	Taux de rafraîchissement (Hz)
Encapsulage de trame		
1080p	1920 x 1080	24
720p	1280 x 720	50/60
Côte à côte		
1080i	1920 x 1080	50/60
Haut et bas		
1080p	1920 x 1080	24
720p	1280 x 720	50/60

REMARQUE :

- 1080i@25hz et 720p@50hz fonctionneront à 100 Hz, les autres synchro 3D fonctionneront à 120 Hz.
- 1080P@24hz fonctionnera à 144Hz (XGA, WXGA, 1080p)/96Hz (WUXGA).
- Si la fréquence d'images d'entrée est supérieure ou égale à 48 Hz, la fréquence d'images de sortie sera réglée sur le double de la fréquence d'images d'entrée (FRC = mode 2X).
- Si la fréquence d'images d'entrée 3D est supérieure ou égale à 25Hz, la fréquence d'images de sortie sera réglée sur quatre fois la fréquence d'images d'entrée (FRC = mode 4X).
- Si la fréquence d'images d'entrée 3D est 24Hz (y compris 23,9Hz), la fréquence d'images de sortie sera réglée sur six fois la fréquence d'images d'entrée (FRC = mode 6X).

Dépannage

Cette section décrit certains problèmes courants que vous pouvez rencontrer lors de l'utilisation du projecteur.

Problème ou question	Solutions possibles
Le projecteur ne s'allume pas.	<ul style="list-style-type: none">• Assurez-vous que le cordon d'alimentation est correctement branché au projecteur et à la prise électrique.• Si le processus de refroidissement n'est pas terminé, veuillez attendre jusqu'à ce qu'il soit terminé puis essayez de rallumer le projecteur.• Si ce qui précède ne fonctionne pas, essayez une autre prise électrique ou un autre appareil électrique avec la même prise électrique.
Il n'y a aucune image	<ul style="list-style-type: none">• Assurez-vous que le câble de la source vidéo est raccordé correctement et que la source vidéo est allumée.• Si la source d'entrée n'est pas sélectionnée automatiquement, sélectionnez la source correcte avec la touche « Source d'entrée » du projecteur ou de la télécommande.
L'image est floue	<ul style="list-style-type: none">• Ajuster la mise au point avec bague de mise au point permet de mettre au point correctement l'objectif de projection.• Assurez-vous que le projecteur et l'écran sont alignés correctement. Si nécessaire, ajustez la hauteur du projecteur ainsi que l'angle et la direction de projection.
L'image est inversée	<ul style="list-style-type: none">• Ouvrez le menu OSD et allez dans : Setup (Configuration) > Projection (Projection) et modifiez l'option de projection.

Problème ou question	Solutions possibles
L'image est allongée lors de la projection d'un DVD 16:9	<ul style="list-style-type: none"> • Lorsque vous regardez un DVD anamorphotic ou un DVD 16:9, le projecteur affichera la meilleure image au format 16:9. • Si vous regardez un DVD au format 4:3, veuillez changer le format pour 4:3 dans le menu OSD du projecteur. • Veuillez configurer le format d'affichage pour un rapport d'aspect 16:9 (large) sur votre lecteur DVD.
La télécommande ne fonctionne pas	<ul style="list-style-type: none"> • Assurez-vous qu'il n'y a aucun obstacle entre la télécommande et le projecteur ; et qu'ils sont à moins de. • Les piles peuvent être déchargées, veuillez vérifier et les remplacer si nécessaire.
Le projecteur arrête de répondre aux commandes.	<ul style="list-style-type: none"> • Éteignez le projecteur et débranchez le cordon d'alimentation. Attendez au moins 20 secondes, puis reconnectez-vous et réessayez.

Voyants LED

Lorsque les voyants d'avertissement (voir ci-dessous) s'allument ou clignotent, le projecteur s'éteindra automatiquement. Débranchez le cordon d'alimentation du projecteur, attendez 30 secondes et réessayez. Si le voyant d'avertissement s'allume ou clignote, contactez votre centre de service le plus proche pour de l'aide.

Statut et description	Voyant indicateur d'alimentation		Voyant indicateur de température	Voyant indicateur de source lumineuse
	Rouge	Bleu	Rouge	Rouge
Etat Veille (Entrée du cordon d'alimentation)	Lumière fixe			
Marche (Réchauffement)		Clignotant (0,5 sec éteint/ 0,5 sec allumé)		
Mise sous tension et allumage de la lampe		Lumière fixe		
"Arrêt" (Refroidissement)		Clignotant (0,5 sec éteint/ 0,5 sec allumé) Retour à une lumière rouge fixe lorsque les ventilateurs s'arrêtent.		
Erreur (Panne de lampe)	Clignotant			Lumière fixe
Erreur (Panne de ventilateur)	Clignotant		Clignotant	
Erreur (Surchauffe)	Clignotant		Lumière fixe	

Entretien

Précautions générales

- Assurez-vous que le projecteur est éteint et que le câble d'alimentation est débranché de la prise électrique.
- Ne retirez jamais de pièces du projecteur. Contactez ViewSonic® ou un revendeur si une pièce du projecteur doit être remplacée.
- Ne vaporisez et ne versez jamais de liquide directement sur le boîtier.
- Manipulez délicatement le projecteur, car un projecteur de couleur plus sombre, s'il est éraflé, peut présenter des marques plus visibles qu'un projecteur de couleur plus claire.

Nettoyage de l'objectif

- Utilisez une bombe d'air comprimé pour ôter la poussière.
- Si l'objectif n'est toujours pas propre, utilisez du papier nettoyant pour objectif ou humidifiez un chiffon doux avec un produit nettoyant pour objectif et essuyez délicatement la surface.

AVERTISSEMENT : Ne frottez jamais l'objectif avec des matériaux abrasifs.

Nettoyage du boîtier

- Utilisez un chiffon doux, sec et non pelucheux pour enlever la saleté ou la poussière.
- Si le boîtier n'est toujours pas propre, nettoyez-le en appliquant une petite quantité de produit de nettoyage sans ammoniac et sans alcool, doux et non abrasif sur un chiffon propre, doux et non pelucheux; puis essuyez la surface.

AVERTISSEMENT : N'utilisez jamais de cire, d'alcool, de benzène, de dissolvant ni aucun autre détergent chimique.

Rangement du projecteur

Si vous prévoyez de ranger le projecteur pendant une durée prolongée :

- Assurez-vous que la température et l'humidité de l'espace de rangement sont dans la plage recommandée.
- Rétractez complètement le pied de réglage.
- Retirez les piles de la télécommande.
- Placez le projecteur dans son emballage d'origine ou équivalent.

Clause de non-responsabilité

- ViewSonic® ne recommande pas l'utilisation de produits de nettoyage à base d'ammoniac ou d'alcool pour le nettoyage de l'objectif ou du boîtier. Certains produits chimiques de nettoyage peuvent endommager l'objectif et/ou le boîtier du projecteur.
- ViewSonic® n'est pas tenu responsable des dommages résultants de l'utilisation de produits de nettoyage à base d'ammoniac ou d'alcool.

Informations réglementaires et de service

Informations de conformité

Cette section traite de toutes les exigences et déclarations relatives aux réglementations. Les applications correspondantes confirmées doivent faire référence aux étiquettes de la plaque signalétique et aux marquages correspondants de l'appareil.

Déclaration de conformité FCC

Cet appareil est conforme à l'article 15 des Réglementations de la FCC. Son utilisation est sujette aux deux conditions suivantes : (1) Cet appareil ne doit pas provoquer d'interférences nuisibles, et (2) cet appareil doit accepter toute interférence reçue, y compris des interférences qui peuvent provoquer un fonctionnement non désiré. Cet appareil a été testé et reconnu conforme aux normes applicables au matériel informatique de Classe B, en vertu de l'article 15 des Réglementations de la FCC.

Ces normes visent à fournir aux installations résidentes une protection raisonnable contre les interférences. Cet appareil génère, utilise et peut émettre des ondes radioélectriques et, dès lors, provoquer des interférences préjudiciables avec les postes de radio et les postes de télévision s'il n'est pas installé et utilisé conformément aux instructions du présent manuel. L'absence d'interférences n'est toutefois pas garantie dans certaines installations. Si cet appareil provoque des interférences préjudiciables à la réception des signaux de radio ou de télévision, qui peuvent être identifiées à la mise sous tension et hors tension de l'appareil, l'utilisateur est invité à tenter d'y remédier en prenant une ou plusieurs des mesures suivantes :

- Réorientez ou déplacez l'antenne de réception.
- Éloignez l'appareil du récepteur.
- Raccordez l'appareil à une prise se trouvant sur un circuit différent de celui sur lequel est branché le récepteur.
- Consulter le revendeur ou un technicien radiotélévision expérimenté.

AVERTISSEMENT : Vous êtes averti que toutes transformations et modifications non approuvées par la partie responsable de la conformité pourraient vous faire perdre votre droit d'utiliser l'équipement.

Déclaration d'Industrie Canada

CAN ICES-003(B) / NMB-003(B)

Conformité CE pour les pays européens



L'appareil est conforme à la directive CEM 2014/30/UE et à la directive basse tension 2014/35/UE. Directive Éco-conception 2009/125/CE.

Les informations suivantes concernent uniquement les États membres de l'UE :

La marque à droite est conforme à la directive relative aux déchets d'équipements électriques et électroniques 2012/19/UE (DEEE). La marque indique l'obligation de NE PAS jeter l'équipement avec les déchets municipaux non triés, mais d'utiliser les systèmes de reprise et de collecte conformément à la législation locale.

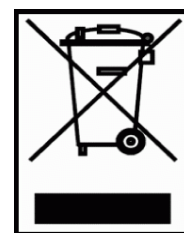

Déclaration de conformité RoHS2

Ce produit a été conçu et fabriqué conformément à la directive 2011/65/UE du Parlement européen et du Conseil concernant la limite de l'utilisation de certaines substances dangereuses dans les équipements électriques et électroniques (directive RoHS2) et est réputé conforme aux valeurs de concentration maximale émises par le Comité européen d'adaptation technique, comme indiqué ci-dessous :

Substance	Concentration maximale proposée	Concentration réelle
Cadmium (Cd)	0,01%	< 0,01%
Plomb (Pb)	0,1%	< 0,1%
Mercure (Hg)	0,1%	< 0,1%
Chrome hexavalent (Cr6+)	0,1%	< 0,1%
Biphényles polybromés (PBB)	0,1%	< 0,1%
Polybromodiphényléthers (PBDE)	0,1%	< 0,1%
Phtalate de bis(2-éthylhexyle) (DEHP)	0,1%	< 0,1%
Phalate de benzyle et de n-butyle (BBP)	0,1%	< 0,1%
Phtalate de dibutyle (DBP)	0,1%	< 0,1%
Phtalate de diisobutyle (DIBP)	0,1%	< 0,1%

Certains composants des produits mentionnés ci-dessus sont exemptés de l'annexe III des directives RoHS2, comme indiqué ci-dessous :

- Mercure dans les lampes fluorescentes à cathode froide et les lampes fluorescentes à électrode externe (CCFL et EEFL) à des fins particulières ne dépassant pas (par lampe) :
 - » Longueur courte (500 mm) : 3,5 mg maximum par lampe.
 - » Longueur moyenne (> 500 mm et 1500 mm) : 5 mg maximum par lampe.
 - » Grande longueur (> 1500 mm) : 13 mg maximum par lampe.
- Plomb dans le verre des tubes cathodiques.
- Plomb dans le verre des tubes fluorescents ne dépassant pas 0,2% en poids.
- Plomb en tant qu'élément d'alliage dans l'aluminium contenant jusqu'à 0,4% de plomb en poids.
- Alliage de cuivre contenant jusqu'à 4% de plomb en poids.
- Plomb dans les soudures de type à température de fusion élevée (c.-à-d. les alliages à base de plomb contenant au moins 85% en poids de plomb).
- Composants électriques et électroniques contenant du plomb dans un verre ou une céramique autre que la céramique diélectrique dans des condensateurs, p.ex. dispositifs piézoélectriques, ou dans un composé à matrice de verre ou de céramique.

Restriction indienne des substances dangereuses

Déclaration relative à la restriction des substances dangereuses (Inde). Ce produit est conforme au règlement « India E-Waste Rule 2011 » et interdit l'utilisation du plomb, du mercure, du chrome hexavalent, des biphényles polybromés et des polybromodiphényléthers à des concentrations supérieures à 0,1% en poids et à 0,01% en poids pour le cadmium, à l'exception des exemptions définies dans l'annexe 2 du règlement.

Mise au rebut du produit en fin de vie

ViewSonic® respecte l'environnement et s'engage à travailler et à vivre vert. Merci de faire partie de l'informatique plus intelligente, plus écologique. Veuillez visiter le site Web ViewSonic® pour en savoir plus.

USA et Canada :

<https://www.viewsonic.com/us/go-green-with-viewsonic>

Europe :

<https://www.viewsonic.com/eu/go-green-with-viewsonic>

Informations de copyright

Copyright © ViewSonic® Corporation, 2023. Tous droits réservés.

Microsoft, Windows et le logo Windows sont des marques déposées de Microsoft Corporation aux États-Unis et dans d'autres pays.

ViewSonic® et le logo aux trois oiseaux sont des marques déposées de ViewSonic® Corporation.

VESA est une marque déposée de la Video Electronics Standards Association. DPMS et DDC sont des marques commerciales de VESA.

Avertissement : ViewSonic® Corporation ne peut être tenu responsable des erreurs techniques ou d'édition ou des omissions contenues dans ce document ; ni pour les dommages fortuits ou consécutifs résultant de la fourniture de ce matériel, des performances ou de l'utilisation de ce produit.

Dans l'intérêt de l'amélioration continue du produit, ViewSonic® Corporation se réserve le droit de modifier les spécifications du produit sans préavis. Les informations dans ce document peuvent être modifiées sans préavis.

Aucune partie de ce document ne peut être copiée, reproduite ou transmise par quelque moyen que ce soit, à quelque fin que ce soit, sans l'autorisation écrite préalable de ViewSonic® Corporation.

Service à la clientèle

Pour le support technique ou le service après-vente, consultez le tableau ci-dessous ou contactez votre revendeur.

REMARQUE : Vous aurez besoin du numéro de série du produit.

Pays / Région	Site Web	Pays / Région	Site Web
Asie Pacifique et Afrique			
Australie	www.viewsonic.com/au/	Bangladesh	www.viewsonic.com/bd/
中国 (Chine)	www.viewsonic.com.cn	香港 (繁體中文)	www.viewsonic.com/hk/
Hong Kong (anglais)	www.viewsonic.com/hk-en/	Inde	www.viewsonic.com/in/
Indonesia	www.viewsonic.com/id/	Israël	www.viewsonic.com/il/
日本 (Japon)	www.viewsonic.com/jp/	Corée	www.viewsonic.com/kr/
Malaisie	www.viewsonic.com/my/	Moyen Orient	www.viewsonic.com/me/
Myanmar	www.viewsonic.com/mm/	Népal	www.viewsonic.com/np/
Nouvelle Zélande	www.viewsonic.com/nz/	Pakistan	www.viewsonic.com/pk/
Philippines	www.viewsonic.com/ph/	Singapour	www.viewsonic.com/sg/
臺灣 (Taiwan)	www.viewsonic.com/tw/	ประเทศไทย	www.viewsonic.com/th/
Việt Nam	www.viewsonic.com/vn/	Afrique du Sud et Maurice	www.viewsonic.com/za/
Amérique			
États-Unis	www.viewsonic.com/us	Canada	www.viewsonic.com/us
Amérique latine	www.viewsonic.com/la		
Europe			
Europe	www.viewsonic.com/eu/	France	www.viewsonic.com/fr/
Deutschland	www.viewsonic.com/de/	Қазақстан	www.viewsonic.com/kz/
Россия	www.viewsonic.com/ru/	España	www.viewsonic.com/es/
Türkiye	www.viewsonic.com/tr/	Україна	www.viewsonic.com/ua/
United Kingdom	www.viewsonic.com/uk/		

Garantie limitée Projecteur ViewSonic®

Ce que couvre la garantie :

ViewSonic garantit que ses produits sont exempts de défauts de matériaux et de fabrication, dans des conditions normales d'utilisation, pendant la période de garantie. S'il s'avère qu'un produit présente un vice de matériau ou de fabrication pendant la période de garantie, ViewSonic réparera ou remplacera, à sa seule discrétion, le produit avec un produit similaire. Le produit ou les pièces de remplacement peuvent inclure des pièces ou des composants reconditionnés ou remis à neuf.

Garantie générale limitée de trois (3) ans

Sous réserve de la garantie plus limitée d'un (1) an indiquée ci-dessous, Amérique du nord et du sud : Garantie de trois (3) ans pour toutes les pièces, à l'exception de la lampe, de trois (3) ans pour la main-d'œuvre et d'un (1) an pour la lampe d'origine à compter de la date du premier achat par le consommateur.

Autres régions ou pays : Veuillez vérifier auprès de votre revendeur local ou de votre bureau ViewSonic pour les informations de garantie.

Garantie limitée d'un (1) an sur l'utilisation intensive :

Dans des conditions d'utilisation intensive, où l'utilisation d'un projecteur inclut plus de quatorze (14) heures d'utilisation quotidienne moyenne, Amérique du Nord et du Sud : Garantie d'un (1) an pour toutes les pièces, à l'exception de la lampe, un (1) an pour la main-d'œuvre et quatre-vingt-dix (90) jours pour la lampe d'origine à compter de la date du premier achat par le consommateur ; Europe : Garantie d'un (1) an pour toutes les pièces, à l'exception de la lampe, un (1) an pour la main-d'œuvre et quatre-vingt-dix (90) jours pour la lampe d'origine à compter de la date du premier achat par le consommateur.

Autres régions ou pays : Veuillez vérifier auprès de votre revendeur local ou de votre bureau ViewSonic pour les informations de garantie.

La garantie de la lampe est sujette aux termes, conditions, vérification et approbation. Elle s'applique uniquement à la lampe installée par le fabricant. Toutes les lampes accessoires achetées séparément sont garanties 90 jours.

Qui est couvert par la garantie :

Cette garantie n'est valable que pour le premier consommateur acheteur.

Ce que la garantie ne couvre pas :

1. Tout produit dont le numéro de série a été effacé, modifié ou supprimé.
2. Dommages, détérioration, défaillance ou dysfonctionnement résultant de :
 - a. Accident, utilisation abusive, mauvaise utilisation, négligence, incendie, eau, foudre ou autres actes de la nature, mauvais entretien, modification non autorisée du produit ou non-respect des instructions fournies avec le produit.
 - b. Utilisation en dehors des spécifications du produit.
 - c. Utilisation du produit pour un usage autre que celui auquel il est destiné ou pas dans des conditions normales.
 - d. Réparation ou tentative de réparation par une personne non autorisée par ViewSonic.
 - e. Tout dommage du produit dû à l'expédition.
 - f. Retrait ou installation du produit.
 - g. Causes externes au produit, telles que fluctuations de l'alimentation électrique ou défaillance.
 - h. Utilisation de fournitures ou de pièces non conformes aux spécifications de ViewSonic.
 - i. Usure normale.
 - j. Toute autre cause non liée à un défaut du produit.
3. Frais de service de retrait, d'installation et de configuration.

Comment obtenir un service :

1. Pour plus d'informations sur le service sous garantie, contactez le support client de ViewSonic (veuillez consulter la page « Support client »). Vous devrez fournir le numéro de série de votre produit.
2. Pour obtenir un service sous garantie, vous devrez fournir (a) le bordereau de vente original daté, (b) votre nom, (c) votre adresse, (d) une description du problème et (e) le numéro de série du produit.
3. Emportez ou envoyez le produit en port payé dans l'emballage d'origine à un centre de service ViewSonic agréé ou à ViewSonic.
4. Pour plus d'informations ou le nom du centre de service ViewSonic le plus proche, contactez ViewSonic.

Limite des garanties implicites :

Aucune garantie, expresse ou implicite, ne va au-delà de la description contenue dans ce document, y compris la garantie implicite de qualité marchande et d'adéquation à un usage particulier.

Exclusion de dommages :

La responsabilité de ViewSonic est limitée au coût de la réparation ou du remplacement du produit. ViewSonic ne sera pas responsable de :

1. Dommages causés à d'autres biens par des défauts du produit, dommages causés par des inconvénients, perte d'utilisation du produit, perte de temps, perte de profit, perte d'opportunité commerciale, perte de clientèle, ingérence dans les relations commerciales ou autre perte commerciale, même si avisé de la possibilité de tels dommages.
2. Tout autre dommage, que ce soit accidentel, consécutif ou autre.
3. Toute réclamation contre le client par une autre partie.

Effet de la loi locale :

Cette garantie vous confère des droits spécifiques et vous pouvez également avoir d'autres droits qui diffèrent selon l'autorité locale. Certaines administrations locales n'autorisent pas la limite des garanties implicites et/ou ne permettent pas l'exclusion des dommages accessoires ou indirects. Par conséquent, les limites et exclusions ci-dessus peuvent ne pas s'appliquer à vous.

Ventes hors des États-Unis et du Canada :

Pour obtenir des informations sur la garantie et le service des produits ViewSonic vendus en dehors des États-Unis et du Canada, contactez ViewSonic ou votre revendeur ViewSonic local.

La période de garantie de ce produit en Chine continentale (à l'exclusion de Hong Kong, de Macao et de Taïwan) est soumise aux conditions générales de la carte de garantie de maintenance.

Pour les utilisateurs situés en Europe et en Russie, les détails complets de la garantie fournie sont disponibles sur www.viewsoniceurope.com sous Support/ Informations de garantie.



ViewSonic®