

LS710HD

LS751HD

Máy chiếu

Hướng dẫn sử dụng

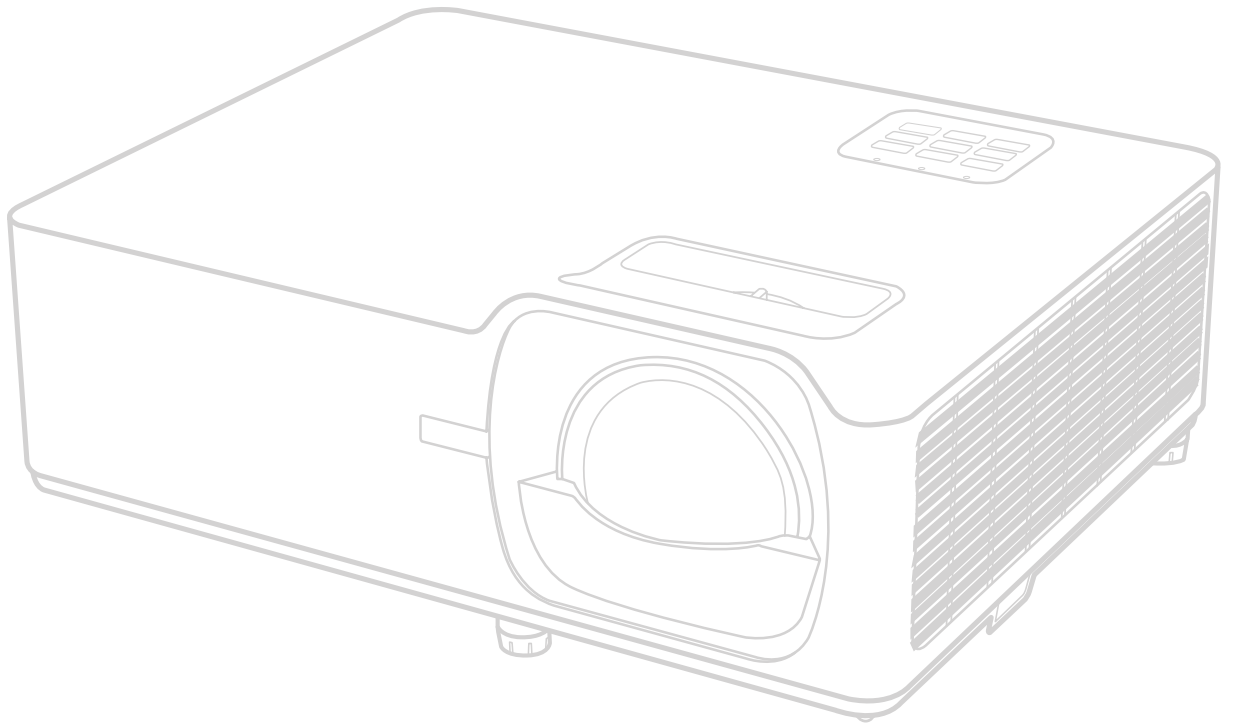

Cảm ơn bạn đã chọn ViewSonic®

Là một nhà cung cấp các giải pháp hình ảnh dẫn đầu toàn cầu, ViewSonic® nỗ lực vượt lên trên kỳ vọng của thế giới về sự phát triển, đổi mới và đơn giản của công nghệ. Tại ViewSonic®, chúng tôi tin rằng các sản phẩm của chúng tôi có thể tạo ra tác động tích cực đối với thế giới và chúng tôi tin chắc sản phẩm ViewSonic® mà bạn chọn sẽ phục vụ tốt cho bạn.

Một lần nữa, cảm ơn bạn đã chọn ViewSonic®!

Phòng ngừa an toàn - Chung

Vui lòng đọc mục **Phòng ngừa an toàn** sau đây trước khi bạn bắt đầu sử dụng máy chiếu.

- Giữ hướng dẫn sử dụng này ở nơi an toàn để tham khảo sau.
- Hãy đọc tất cả cảnh báo và làm theo tất cả hướng dẫn.
- Giữ khoảng trống ít nhất 20" (50 cm) xung quanh máy chiếu để đảm bảo thông hơi đúng cách.
- Đặt máy chiếu ở nơi thông thoáng. Không đặt bất cứ thứ gì lên máy chiếu mà ngăn cản tản nhiệt.
- Không đặt máy chiếu trên bề mặt không bằng phẳng hoặc không ổn định. Máy chiếu có thể bị đổ, gây thương tích cho người hoặc trục trặc máy chiếu.
- Không sử dụng nếu máy chiếu nghiêng ở góc hơn 10 độ về trái hoặc phải, hoặc góc hơn 15 độ về phía trước hoặc phía sau.
- Không nhìn thẳng vào ống kính máy chiếu trong khi hoạt động. Chùm tia sáng mạnh có thể làm tổn thương mắt của bạn.
- Luôn luôn mở cửa trap ống kính hoặc tháo nắp ống kính khi bóng đèn máy chiếu bật.
- Không chặn ống kính chiếu bằng bất kỳ vật thể nào khi máy chiếu đang hoạt động vì điều này có thể khiến vật thể đó nóng lên và biến dạng hoặc thậm chí gây ra hỏa hoạn.
- Bóng đèn trở nên cực kỳ nóng trong quá trình hoạt động. Để máy chiếu nguội khoảng 45 phút trước khi tháo cụm bóng đèn để thay thế.
- Không sử dụng bóng đèn vượt quá tuổi thọ bóng đèn định mức. Việc sử dụng quá mức bóng đèn khi vượt quá tuổi thọ định mức có thể khiến bóng đèn bị bể trong một số trường hợp hiếm hoi.
- Không bao giờ được thay thế cụm bóng đèn hoặc bất kỳ bộ phận điện tử nào trừ khi đã rút phích cắm máy chiếu.
- Không cố gắng tháo rời máy chiếu. Bên trong có điện áp cao nguy hiểm có thể gây tử vong nếu bạn tiếp xúc với các bộ phận có điện.
- Khi di chuyển máy chiếu, cẩn thận không làm rơi hoặc va đập máy chiếu vào bất cứ thứ gì.
- Không đặt bất kỳ vật nặng nào trên máy chiếu hoặc cáp kết nối.
- Không được dựng đứng máy chiếu theo chiều dọc. Làm như vậy có thể khiến máy chiếu bị đổ, gây thương tích cho người hoặc trục trặc máy chiếu.
- Tránh để máy chiếu tiếp xúc với ánh sáng mặt trời trực tiếp hoặc các nguồn nhiệt duy trì khác. Không lắp đặt gần bất kỳ nguồn nhiệt nào như bộ tản nhiệt, cửa gió, bếp hoặc các thiết bị khác (bao gồm bộ khuếch đại) có thể làm tăng nhiệt độ của máy chiếu đến mức nguy hiểm.

- Không đặt chất lỏng gần hoặc trên máy chiếu. Chất lỏng tràn vào máy chiếu có thể khiến nó bị hỏng. Nếu máy chiếu bị ướt, hãy ngắt kết nối nó khỏi nguồn điện và gọi cho trung tâm bảo hành địa phương của bạn để bảo hành máy chiếu.
- Khi máy chiếu đang hoạt động, bạn có thể cảm nhận được một chút hơi nóng và mùi từ khe thông gió của máy. Điều này là bình thường và không phải là một khiếm khuyết.
- Không tìm cách phá vỡ các quy định an toàn của phích cắm phân cực hoặc kiểu nối đất. Phích cắm phân cực có hai chấu dẹt, một chấu rộng hơn chấu kia. Phích cắm kiểu nối đất có hai chấu dẹt và một chấu thứ ba nối đất. Chấu dẹt thứ ba nhằm đảm bảo an toàn cho bạn. Nếu phích cắm không vừa với ổ cắm của bạn, hãy lấy một phích cắm chuyển và không cố ấn phích cắm vào ổ cắm.
- Khi kết nối với ổ cắm điện, KHÔNG được gỡ bỏ chấu nối đất. Vui lòng đảm bảo KHÔNG BAO GIỜ ĐƯỢC GỠ BỎ các chấu nối đất.
- Bảo vệ dây điện để không bị dẫm lên hoặc bị kẹp, đặc biệt tại phích cắm, và tại nơi dây điện đi ra từ máy chiếu.
- Tại một số quốc gia, điện áp KHÔNG ổn định. Máy chiếu này được thiết kế để hoạt động an toàn trong phạm vi điện áp từ 100 đến 240 vôn AC, nhưng có thể bị hỏng nếu xảy ra cắt điện hoặc tăng giảm đột ngột ± 10 vôn. Ở những nơi điện áp có thể dao động hoặc bị cắt, bạn nên kết nối máy chiếu thông qua bộ ổn định nguồn, thiết bị chống sét hoặc bộ lưu điện (UPS).
- Nếu có khói, tiếng ồn bất thường hoặc mùi lạ, hãy tắt máy chiếu ngay lập tức và gọi cho đại lý của bạn hoặc ViewSonic®. Sẽ nguy hiểm nếu tiếp tục sử dụng máy chiếu.
- Chỉ sử dụng những đồ đi kèm/phụ kiện được quy định bởi nhà sản xuất.
- Rút dây nguồn khỏi ổ điện AC nếu máy chiếu không được sử dụng trong một thời gian dài.
- Tham khảo tất cả về bảo trì từ chuyên viên bảo trì được chứng nhận.



THẬN TRỌNG: Sản phẩm này phát ra bức xạ quang học có thể gây nguy hiểm. Như với bất kỳ nguồn ánh sáng chói nào, không được nhìn thẳng vào chùm sáng, RG2 IEC 62471-5:2015.

Phòng ngừa an toàn - Gắn trần

Vui lòng đọc mục **Phòng ngừa an toàn** sau đây trước khi bạn bắt đầu sử dụng máy chiếu.

Nếu bạn có ý định gắn máy chiếu lên trần nhà, chúng tôi khuyên bạn nên sử dụng bộ giá treo trần máy chiếu phù hợp và bạn cần đảm bảo nó được lắp đặt chắc chắn và an toàn.

Nếu bạn sử dụng một bộ giá treo trần máy chiếu không phù hợp thì máy chiếu có rủi ro rơi xuống từ trần nhà do gắn không đúng cách khi sử dụng sai kích thước hoặc chiều dài vít.

Bạn có thể mua một bộ giá treo máy chiếu tại nơi bạn mua máy chiếu. Chúng tôi khuyên bạn cũng nên mua một dây cáp chống trộm riêng biệt và gắn chắc chắn vào cả khe khóa chống trộm trên máy chiếu và đế của giá treo trần. Nó sẽ có nhiệm vụ thứ hai là giữ máy chiếu nếu chỗ gắn máy chiếu với giá đỡ bị lỏng.

Mục lục

Phòng ngừa an toàn - Chung	3
Giới thiệu	9
Thành phần trong gói sản phẩm - LS710HD	9
Thành phần trong gói sản phẩm - LS751HD	10
Tổng quan về sản phẩm.....	11
Máy chiếu.....	11
Bàn phím	12
Đèn báo	12
Cổng ra/vào.....	13
Điều khiển từ xa	14
Thiết lập ban đầu	18
Chọn vị trí - Hướng máy chiếu.....	18
Kích thước máy chiếu - LS710HD.....	19
Kích thước máy chiếu - LS751HD.....	23
Lắp đặt máy chiếu	27
Sử dụng thanh bảo vệ.....	27
Thực hiện các kết nối.....	28
Kết nối nguồn điện	28
Kết nối thiết bị ngoại vi.....	29
Kết nối HDMI	29
Kết Nối Âm Thanh	30
USB và Kết Nối Mạng.....	31
Kết Nối RS-232.....	32

Sử dụng máy chiếu	33
Khởi động máy chiếu	33
Chọn Nguồn Vào	34
Điều chỉnh hình chiếu	35
Điều chỉnh chiều cao máy chiếu và góc chiếu	35
Điều chỉnh Tiêu cự, Keystone và Ống kính	36
Tắt máy chiếu	37
Vận hành máy chiếu	38
Menu màn hình (OSD)	38
Menu điều hướng	39
Cây menu màn hình (OSD)	40
Thao tác menu	48
Menu hiển thị	48
Menu Audio	54
Menu Setup	55
Menu Network	58
Điều khiển máy chiếu qua mạng	59
Menu Information	60
Phụ lục	61
Thông số kỹ thuật	61
Kích thước máy chiếu	62
Biểu đồ định giờ	63
HDMI PC Timing (Định giờ máy tính HDMI)	63
Định giờ hỗ trợ 3D	64
Khắc phục sự cố	65
Đèn báo LED	67
Bảo dưỡng	68
Biện pháp phòng ngừa chung	68
Vệ sinh ống kính	68
Lau vỏ máy chiếu	68
Cất giữ máy chiếu	68

Thông Tin Dịch Vụ và Quy Định.....	69
Thông tin tuân thủ	69
Tuyên bố Tuân thủ FCC	69
Tuyên bố của Bộ Công nghiệp Canada	69
Tuân thủ CE đối với các nước châu Âu	69
Tuyên bố tuân thủ RoHS2	70
Hạn chế của Ấn Độ về các chất độc hại.....	71
Thải bỏ sản phẩm khi hết tuổi thọ	71
Thông Tin Bản Quyền	72
Dịch vụ Khách hàng	73
Bảo hành hạn chế.....	74

Giới thiệu

Thành phần trong gói sản phẩm - LS710HD

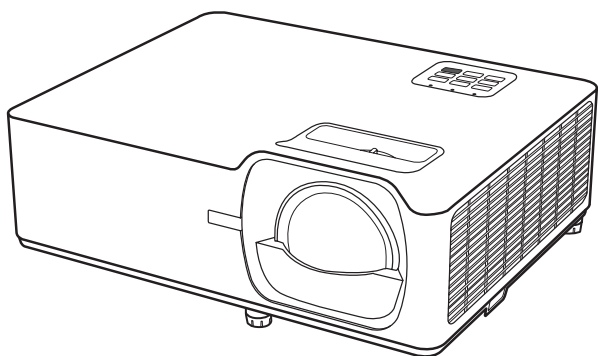

①



②



③



④

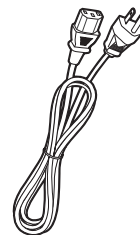

⑤

Số	Mô tả
1	Máy chiếu
2	Điều khiển từ xa
3	Pin
4	Hướng dẫn khởi động nhanh
5	Dây nguồn

LƯU Ý: Dây nguồn và bộ điều khiển từ xa đi kèm sản phẩm có thể khác nhau tùy vào quốc gia của bạn. Vui lòng liên hệ với đại lý bán hàng tại địa phương để biết thêm thông tin.

Thành phần trong gói sản phẩm - LS751HD

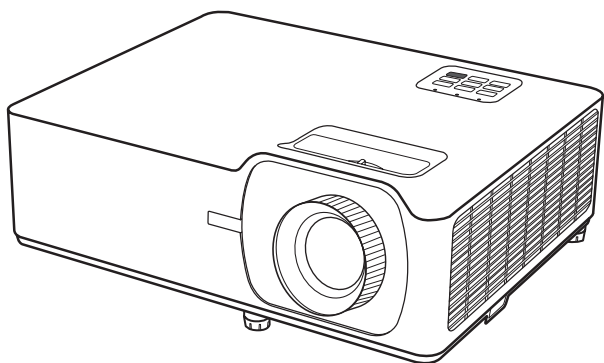

①



②



③



④

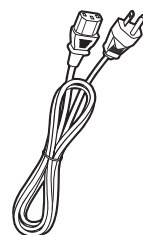

⑤

Số	Mô tả
1	Máy chiếu
2	Điều khiển từ xa
3	Pin
4	Hướng dẫn khởi động nhanh
5	Dây nguồn

LƯU Ý: Dây nguồn và bộ điều khiển từ xa đi kèm sản phẩm có thể khác nhau tùy vào quốc gia của bạn. Vui lòng liên hệ với đại lý bán hàng tại địa phương để biết thêm thông tin.

Tổng quan về sản phẩm

Máy chiếu

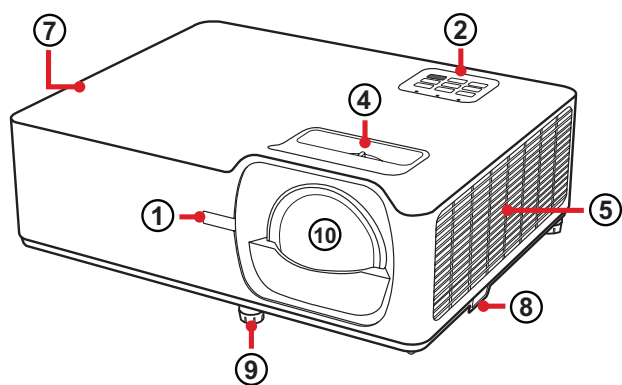

LS710HD

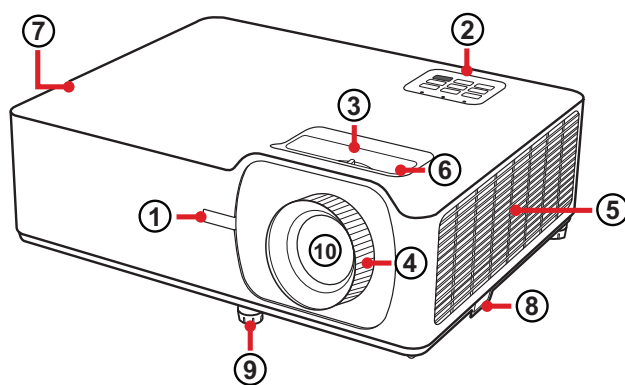

LS751HD

Số	Mô tả
1	Cảm biến IR từ xa
2	Bàn phím
3	Bộ dịch chuyển ống kính
4	Vòng điều tiêu
5	Thông gió (đầu vào)
6	Vòng zoom
7	Thông gió (đầu ra)
8	Thanh bảo vệ
9	Chân điều chỉnh
10	Ống kính máy chiếu

LƯU Ý: Không chặn cửa hút và thoát khí của máy chiếu.

Bàn phím

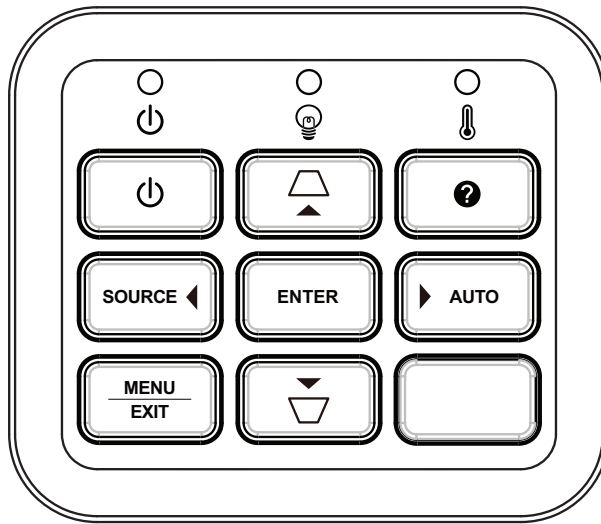

Phím	Mô tả
	Nguồn điện Chuyển đổi máy chiếu giữa chế độ chờ và bật.
	Chỉnh vuông hình Chỉnh sửa thủ công các hình ảnh bị biến dạng do chiếu theo góc.
	Điều hướng Chọn các mục menu mong muốn và thực hiện các điều chỉnh khi Menu màn hình (OSD) được kích hoạt.
	Menu/Exit Bật hoặc tắt Menu màn hình (OSD).
SOURCE	Nguồn tín hiệu Hiển thị thanh lựa chọn nguồn tín hiệu vào.
	Thông tin Hiển thị menu THÔNG TIN
ENTER	Truy nhập Thực thi mục Menu màn hình (OSD) đã chọn khi Menu OSD được kích hoạt.
AUTO	Tự động Tự động xác định thời điểm trình chiếu tốt nhất cho hình ảnh được hiển thị.

Đèn báo

Đèn báo	Mô tả
	Đèn báo nguồn điện
	Đèn báo nguồn sáng
	Đèn báo nhiệt độ

Cổng ra/vào

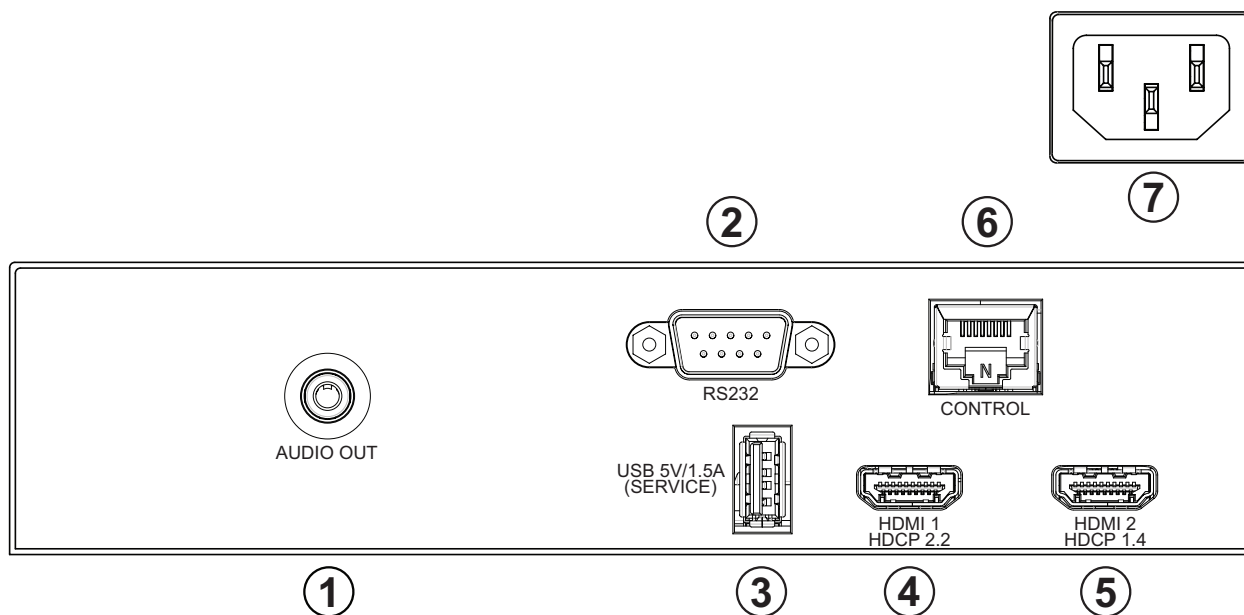







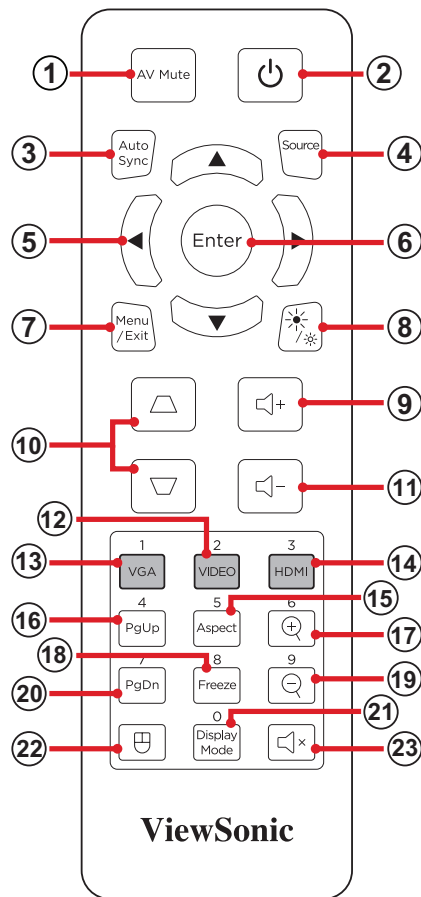

Cổng nối		Mô tả
1	Đầu ra âm thanh	Ngõ ra tín hiệu âm thanh.
2	RS-232	Cổng điều khiển RS-232.
3	USB (Đầu ra 5V/1,5A) (Bảo dưỡng)	Cổng USB Loại A cho nguồn điện và bảo dưỡng.
4	HDMI 1 ¹	Cổng HDMI
5	HDMI 2 ²	Cổng HDMI
6	RJ-45	Cổng LAN
7	Đầu vào điện AC	Ổ cắm đầu vào điện AC

¹ Hỗ trợ HDCP 2.2.

² Hỗ trợ HDCP 1.4.

Điều khiển từ xa



Nút		Mô tả	
1	Tắt âm và màn hình		Ẩn màn hình chiếu và tắt âm thanh
2	Nguồn điện		Bật hoặc Tắt máy chiếu
3	Đồng bộ tự động		Tự động xác định thời điểm trình chiếu tốt nhất cho hình ảnh được hiển thị.
4	Nguồn tín hiệu		Hiển thị thanh lựa chọn nguồn tín hiệu vào.
5	Nút điều hướng		Điều hướng và chọn các mục menu mong muốn và thực hiện các điều chỉnh.
6	Truy nhập		Xác nhận lựa chọn.
7	Menu/Exit		<ul style="list-style-type: none"> Bật hoặc tắt Menu màn hình (OSD). Quay lại Menu OSD trước đó. Thoát và Lưu cài đặt menu.
8	Độ sáng		Hiển thị thanh lựa chọn chế độ sáng.

Nút			Mô tả
9	Tăng âm lượng		Tăng mức âm lượng.
10	Chỉnh vuông hình	 	Hiệu chỉnh thủ công cho hình ảnh biến dạng.
11	Giảm âm lượng		Giảm mức âm lượng.
12	Video		<i>Nút không được hỗ trợ</i>
13	VGA		<i>Nút không được hỗ trợ</i>
14	HDMI		Chọn nguồn đầu vào HDMI 1 hoặc HDMI 2 .
15	Tính năng		Hiển thị thanh lựa chọn tỷ lệ khung hình.
16	Cuộn trang lên		<i>Nút không được hỗ trợ</i>
17	Phóng to		Tăng kích thước hình ảnh chiếu.
18	Tạm dừng hình		Làm dừng hình ảnh chiếu.
19	Thu nhỏ		Giảm kích thước hình ảnh chiếu.
20	Cuộn trang xuống		<i>Nút không được hỗ trợ</i>
21	Chế độ hiển thị		Hiển thị thanh lựa chọn chế độ màu
22	Chế độ chuột		<i>Nút không được hỗ trợ</i>
23	Tắt âm		Tắt âm/Bật âm.

Điều Khiển Từ Xa - Phạm Vi Hoạt Động Bộ Nhận Tín Hiệu

Để đảm bảo chức năng điều khiển từ xa hoạt động thích hợp, hãy thực hiện theo các bước sau:

1. Điều khiển từ xa phải được giữ ở một góc 30 độ vuông góc với (các) cảm biến điều khiển từ xa IR (hồng ngoại) trên máy chiếu.
2. Khoảng cách giữa điều khiển từ xa và (các) cảm biến không được vượt quá:
 - Hồng ngoại mặt trước: 10 m (32,8 ft.)
 - Hồng ngoại mặt trên: 7 m (23 ft.)

LƯU Ý: Tham khảo hình minh họa về vị trí của (các) cảm biến điều khiển từ xa hồng ngoại.

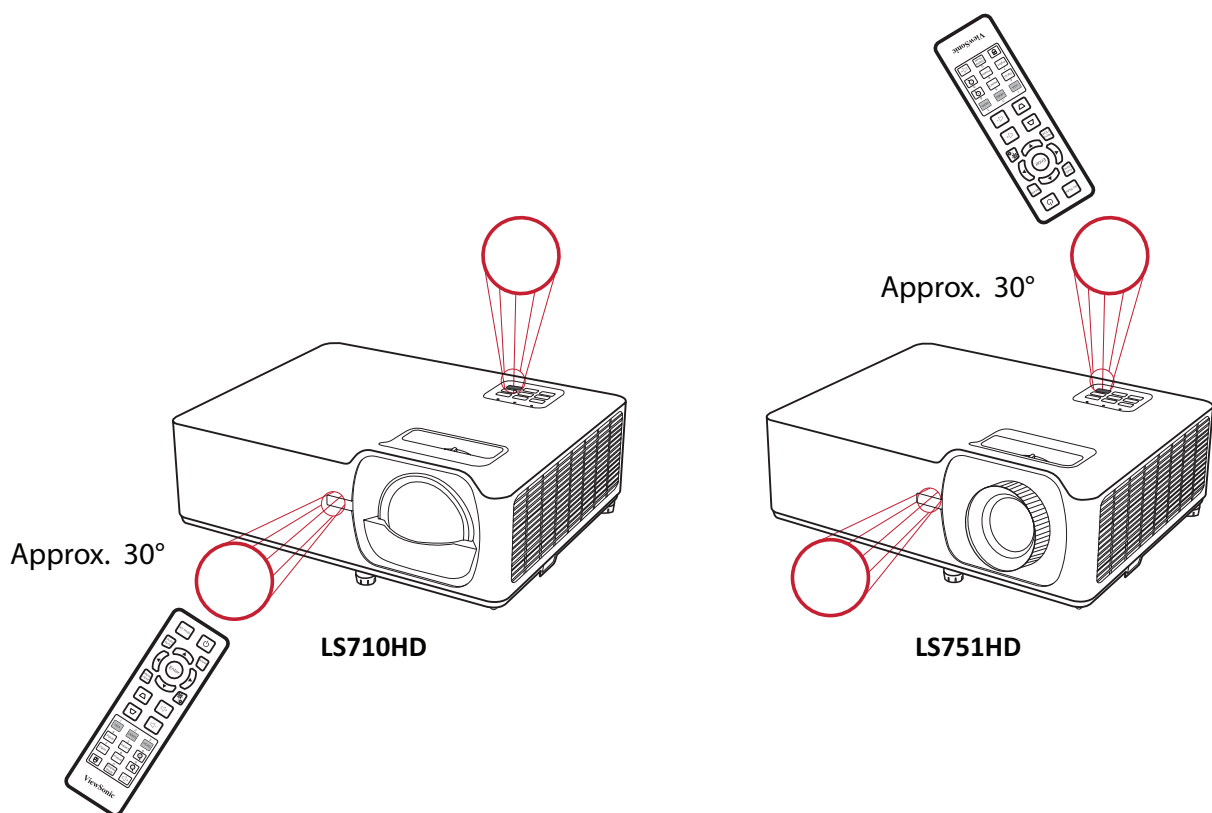

Điều khiển từ xa - Thay pin

1. Tháo nắp pin ra khỏi phần dưới điều khiển từ xa bằng cách ấn bầu chặt ngón tay và trượt ra.
2. Tháo mọi viên pin hiện có (nếu cần) và lắp hai viên pin AAA.

LƯU Ý: Quan sát các cực pin như chỉ định.

3. Đậy nắp pin lại bằng cách căn nó thẳng với đế và đẩy trở về đúng vị trí.

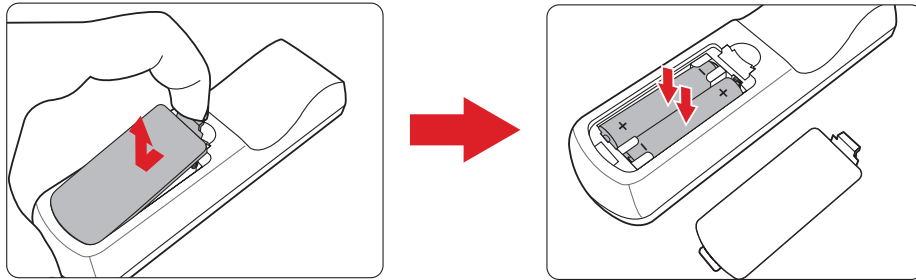

LƯU Ý:

- Tránh để điều khiển từ xa và pin trong môi trường quá nóng hoặc ẩm ướt.
- Chỉ thay thế bằng loại pin giống nhau hoặc tương đương được nhà sản xuất pin khuyến dùng.
- Nếu các viên pin bị cạn kiệt hoặc nếu bạn không sử dụng điều khiển từ xa trong một thời gian dài, hãy tháo chúng ra để tránh làm hỏng điều khiển từ xa.
- Thải bỏ pin đã qua sử dụng theo hướng dẫn của nhà sản xuất và các quy định về môi trường tại địa phương cho khu vực của bạn.

Thiết lập ban đầu

Phần này cung cấp hướng dẫn chi tiết về cách thiết lập ban đầu cho máy chiếu của bạn.

Chọn vị trí - Hướng máy chiếu

Sở thích cá nhân và cách bố trí phòng sẽ quyết định vị trí lắp đặt. Hãy xem xét những điều sau:

- Kích thước và vị trí màn hình của bạn.
- Vị trí ổ cắm điện phù hợp.
- Vị trí và khoảng cách giữa máy chiếu và các thiết bị khác.

Máy chiếu được thiết kế để được cài đặt tại một trong các vị trí sau:

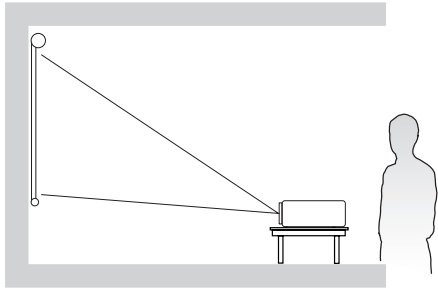
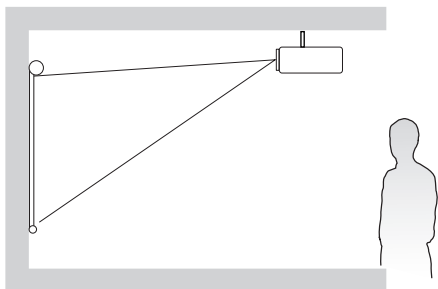
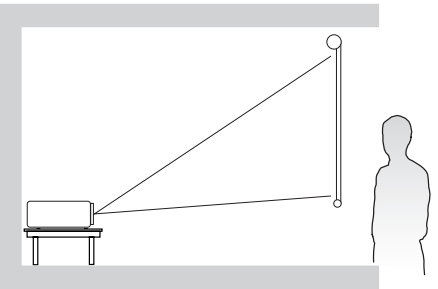
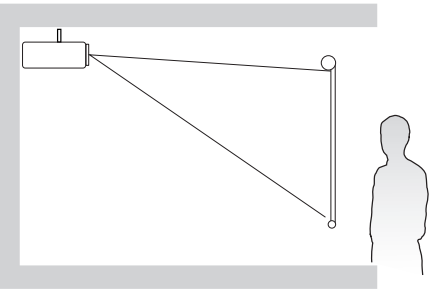
Vị trí	
<p>Maët trồòuc Máy chiếu được đặt gần sàn nhà phía trước màn hình.</p>	
<p>Trần - Phía trên Máy chiếu được treo ngược từ trần nhà xuống phía trước màn hình.</p>	
<p>Phía sau¹ Máy chiếu được đặt gần sàn nhà phía sau màn hình.</p>	
<p>Trần phía sau¹ Máy chiếu được treo ngược từ trần nhà phía sau màn hình.</p>	

Kích thước máy chiếu - LS710HD

- Hình 16:9 trên màn hình 16:9

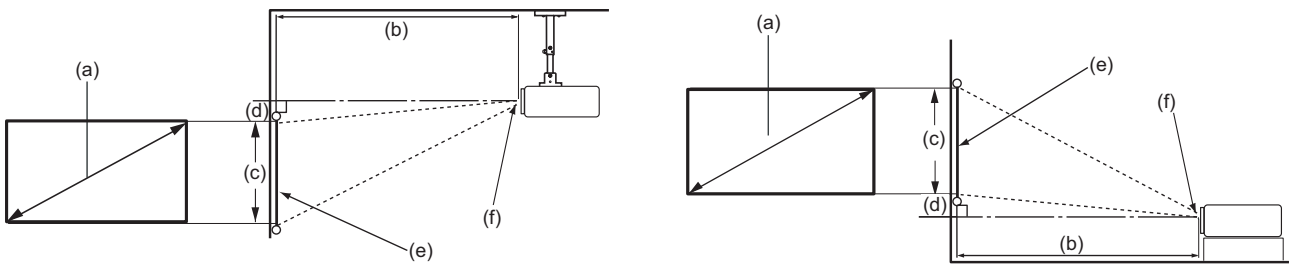

LƯU Ý:

- (e) = Màn hình
- (f) = Tâm thấu kính

Hình 16:9 trên màn hình 16:9

(a) Kích thước màn hình		(b) Khoảng cách chiếu				(c) Chiều cao hình		(d) Độ Lệch Dọc	
		Tối thiểu		Tối đa					
inch	mm	inch	mm	inch	mm	inch	mm	inch	mm
40	1016	17,29	439	17,29	439	19,61	498	3,14	80
50	1270	21,62	549	21,62	549	24,50	622	3,92	100
60	1524	25,94	659	25,94	659	29,40	747	4,70	119
70	1778	30,26	769	30,26	769	34,30	871	5,49	139
80	2032	34,58	878	34,58	878	39,20	996	6,27	159
90	2286	38,91	988	38,91	988	44,10	1120	7,06	179
100	2540	43,23	1098	43,23	1098	49,00	1245	7,84	199

(a) Kích thước màn hình		(b) Khoảng cách chiếu				(c) Chiều cao hình		(d) Độ Lệch Dọc	
		Tối thiểu		Tối đa					
inch	mm	inch	mm	inch	mm	inch	mm	inch	mm
110	2794	47,55	1208	47,55	1208	53,90	1369	8,62	219
120	3048	51,88	1318	51,88	1318	58,80	1494	9,41	239
130	3302	56,20	1427	56,20	1427	63,70	1618	10,19	259
140	3556	60,52	1537	60,52	1537	68,60	1742	10,98	279
150	3810	64,85	1647	64,85	1647	73,50	1867	11,76	299
200	5080	86,46	2196	86,46	2196	98,10	2492	15,70	399
250	6350	108,08	2745	108,08	2745	122,60	3114	19,62	498
300	7633	129,92	3300	129,92	3300	147,30	3741	23,57	599

LƯU Ý:

- Các hình ảnh này chỉ để tham chiếu. Vui lòng xem máy chiếu thực tế để biết kích thước chính xác.
- Theo khuyến nghị, nếu bạn có ý định lắp đặt máy chiếu cố định, hãy kiểm tra thực tế kích thước và khoảng cách chiếu bằng cách sử dụng một máy chiếu thực sự đặt tại vị trí trước khi lắp đặt cố định.

- Hình ảnh kích thước 16:9 trên màn hình 4:3

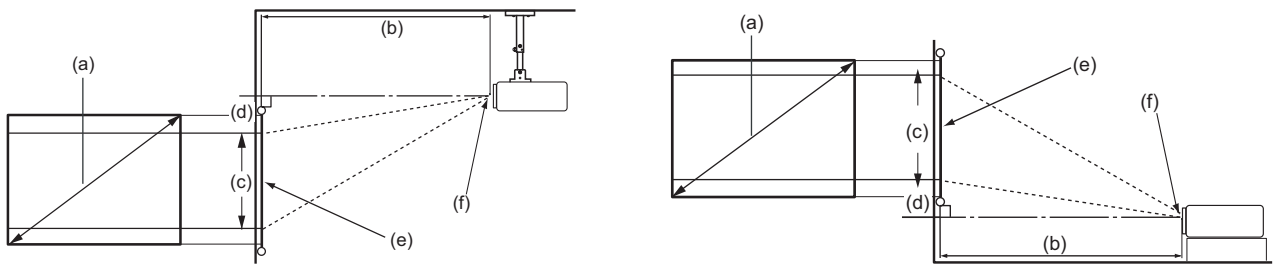

LƯU Ý:

- (e) = Màn hình
- (f) = Tâm thấu kính

Hình ảnh kích thước 16:9 trên màn hình 4:3

(a) Kích thước màn hình		(b) Khoảng cách chiếu				(c) Chiều cao hình		(d) Độ Lệch Dọc	
		Tối thiểu		Tối đa					
inch	mm	inch	mm	inch	mm	inch	mm	inch	mm
40	1016	15,87	403	15,87	403	18,00	457	2,88	73
50	1270	19,84	504	19,84	504	22,50	572	3,60	91
60	1524	23,81	605	23,81	605	27,00	686	4,32	110
70	1778	27,78	706	27,78	706	31,50	800	5,04	128
80	2032	31,74	806	31,74	806	36,00	914	5,76	146
90	2286	35,71	907	35,71	907	40,50	1029	6,48	165

(a) Kích thước màn hình		(b) Khoảng cách chiếu				(c) Chiều cao hình		(d) Độ Lệch Dọc	
		Tối thiểu		Tối đa					
inch	mm	inch	mm	inch	mm	inch	mm	inch	mm
100	2540	39,68	1008	39,68	1008	45,00	1143	7,20	183
110	2794	43,65	1109	43,65	1109	49,50	1257	7,92	201
120	3048	47,62	1209	47,62	1209	54,00	1372	8,64	219
130	3302	51,58	1310	51,58	1310	58,50	1486	9,36	238
140	3556	55,55	1411	55,55	1411	63,00	1600	10,08	256
150	3810	59,52	1512	59,52	1512	67,50	1715	10,80	274
200	5080	79,36	2016	79,36	2016	90,00	2286	14,40	366
250	6350	99,20	2520	99,20	2520	112,50	2858	18,00	457
300	7633	119,25	3029	119,25	3029	135,24	3435	21,64	550

LƯU Ý:

- Các hình ảnh này chỉ để tham chiếu. Vui lòng xem máy chiếu thực tế để biết kích thước chính xác.
- Theo khuyến nghị, nếu bạn có ý định lắp đặt máy chiếu cố định, hãy kiểm tra thực tế kích thước và khoảng cách chiếu bằng cách sử dụng một máy chiếu thực sự đặt tại vị trí trước khi lắp đặt cố định.

Kích thước máy chiếu - LS751HD

- Hình 16:9 trên màn hình 16:9

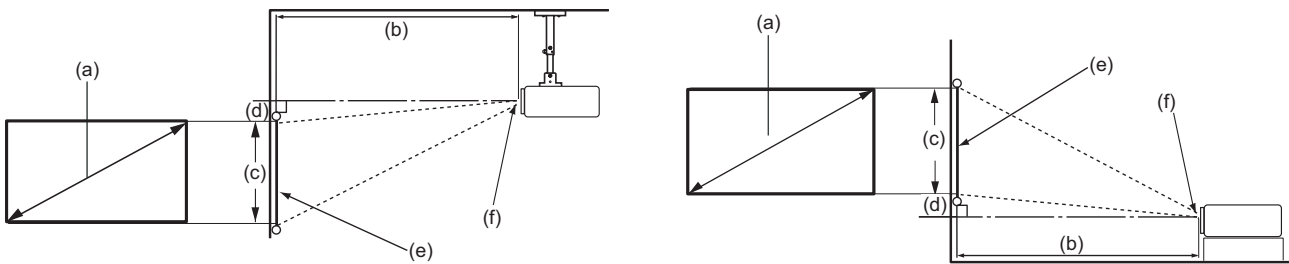

LƯU Ý:

- (e) = Màn hình
- (f) = Tâm thấu kính

Hình 16:9 trên màn hình 16:9

(a) Kích thước màn hình		(b) Khoảng cách chiếu				(c) Chiều cao hình		(d) Độ Lệch Dọc			
		Tối thiểu		Tối đa				Tối thiểu		Tối đa	
inch	mm	inch	mm	inch	mm	inch	mm	inch	mm	inch	mm
30	763	36,67	931	58,67	1490	14,73	374	0	0	2,65	67
40	1016	48,81	1240	78,09	1984	19,61	498	0	0	3,53	90
50	1270	61,01	1550	97,62	2479	24,51	623	0	0	4,41	112
60	1524	73,21	1860	117,14	2975	29,42	747	0	0	5,29	134
70	1778	85,41	2170	136,66	3471	34,32	872	0	0	6,18	157
80	2032	97,62	2479	156,19	3967	39,22	996	0	0	7,06	179
90	2286	109,82	2789	175,71	4463	44,12	1121	0	0	7,94	202

(a) Kích thước màn hình		(b) Khoảng cách chiếu				(c) Chiều cao hình		(d) Độ Lệch Dọc			
		Tối thiểu		Tối đa				Tối thiểu		Tối đa	
inch	mm	inch	mm	inch	mm	inch	mm	inch	mm	inch	mm
100	2540	122,02	3099	195,23	4959	49,03	1245	0	0	8,82	224
110	2794	134,22	3409	214,76	5455	53,93	1370	0	0	9,71	247
120	3048	146,42	3719	234,28	5951	58,83	1494	0	0	10,59	269
130	3302	158,63	4029	253,80	6447	63,73	1619	0	0	11,47	291
140	3556	170,83	4339	273,33	6942	68,64	1743	0	0	12,35	314
150	3810	183,03	4649	292,85	7438	73,54	1868	0	0	13,24	336
200	5080	244,04	6199	390,47	9918	98,05	2491	0	0	17,65	448
250	6350	305,05	7748	488,08	12397	122,57	3113	0	0	22,06	560
300	7622	366,15	9300	585,84	14880	147,11	3737	0	0	26,48	673

LƯU Ý:

- Các hình ảnh này chỉ để tham chiếu. Vui lòng xem máy chiếu thực tế để biết kích thước chính xác.
- Theo khuyến nghị, nếu bạn có ý định lắp đặt máy chiếu cố định, hãy kiểm tra thực tế kích thước và khoảng cách chiếu bằng cách sử dụng một máy chiếu thực sự đặt tại vị trí trước khi lắp đặt cố định.

- Hình ảnh kích thước 16:9 trên màn hình 4:3

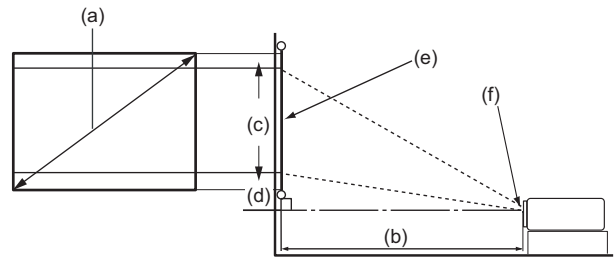
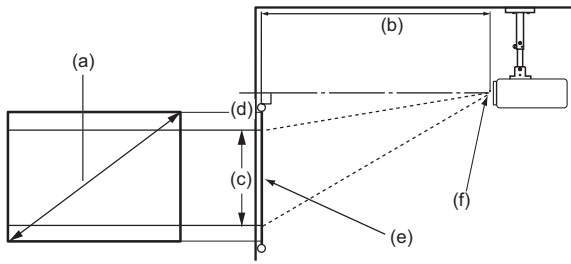

LƯU Ý:

- (e) = Màn hình
- (f) = Tâm thấu kính

Hình ảnh kích thước 16:9 trên màn hình 4:3

(a) Kích thước màn hình		(b) Khoảng cách chiếu				(c) Chiều cao hình	(d) Độ Lệch Dọc				
		Tối thiểu		Tối đa			Tối thiểu		Tối đa		
inch	mm	inch	mm	inch	mm	inch	mm	inch	mm	inch	mm
30	763	34,16	868	54,66	1388	13,52	343	0	0	2,43	62
40	1016	44,80	1138	71,68	1821	18,00	457	0	0	3,24	82
50	1270	56,00	1422	89,60	2276	22,50	572	0	0	4,05	103
60	1524	67,20	1707	107,52	2731	27,00	686	0	0	4,86	123
70	1778	78,40	1991	125,44	3186	31,50	800	0	0	5,67	144
80	2032	89,60	2276	143,36	3641	36,00	914	0	0	6,48	165
90	2286	100,80	2560	161,28	4097	40,50	1029	0	0	7,29	185

(a) Kích thước màn hình		(b) Khoảng cách chiếu				(c) Chiều cao hình		(d) Độ Lệch Dọc			
		Tối thiểu		Tối đa				Tối thiểu		Tối đa	
inch	mm	inch	mm	inch	mm	inch	mm	inch	mm	inch	mm
100	2540	112,00	2845	179,20	4552	45,00	1143	0	0	8,10	206
110	2794	123,20	3129	197,12	5007	49,50	1257	0	0	8,91	226
120	3048	134,40	3414	215,04	5462	54,00	1372	0	0	9,72	247
130	3302	145,60	3698	232,96	5917	58,50	1486	0	0	10,53	267
140	3556	156,80	3983	250,88	6372	63,00	1600	0	0	11,34	288
150	3810	168,00	4267	268,80	6828	67,50	1715	0	0	12,15	309
200	5080	224,00	5690	358,40	9103	90,00	2286	0	0	16,20	411
250	6350	280,00	7112	448,00	11379	112,50	2858	0	0	20,25	514
300	7622	336,08	8536	537,60	13655	135,03	3430	0	0	24,31	617

LƯU Ý:

- Các hình ảnh này chỉ để tham chiếu. Vui lòng xem máy chiếu thực tế để biết kích thước chính xác.
- Theo khuyến nghị, nếu bạn có ý định lắp đặt máy chiếu cố định, hãy kiểm tra thực tế kích thước và khoảng cách chiếu bằng cách sử dụng một máy chiếu thực sự đặt tại vị trí trước khi lắp đặt cố định.

Lắp đặt máy chiếu

LƯU Ý: Nếu bạn mua giá treo của bên thứ ba, hãy sử dụng kích thước vít chính xác. Cỡ vít sẽ khác nhau tùy thuộc vào độ dày của tấm treo.

1. Để đảm bảo lắp đặt máy chiếu an toàn nhất, hãy sử dụng giá treo tường hoặc trần ViewSonic®.
2. Đảm bảo sử dụng các vít để gắn giá treo vào máy chiếu đáp ứng các thông số kỹ thuật sau:
 - Loại vít: M4 x 10
 - Chiều dài vít tối đa: 10 mm

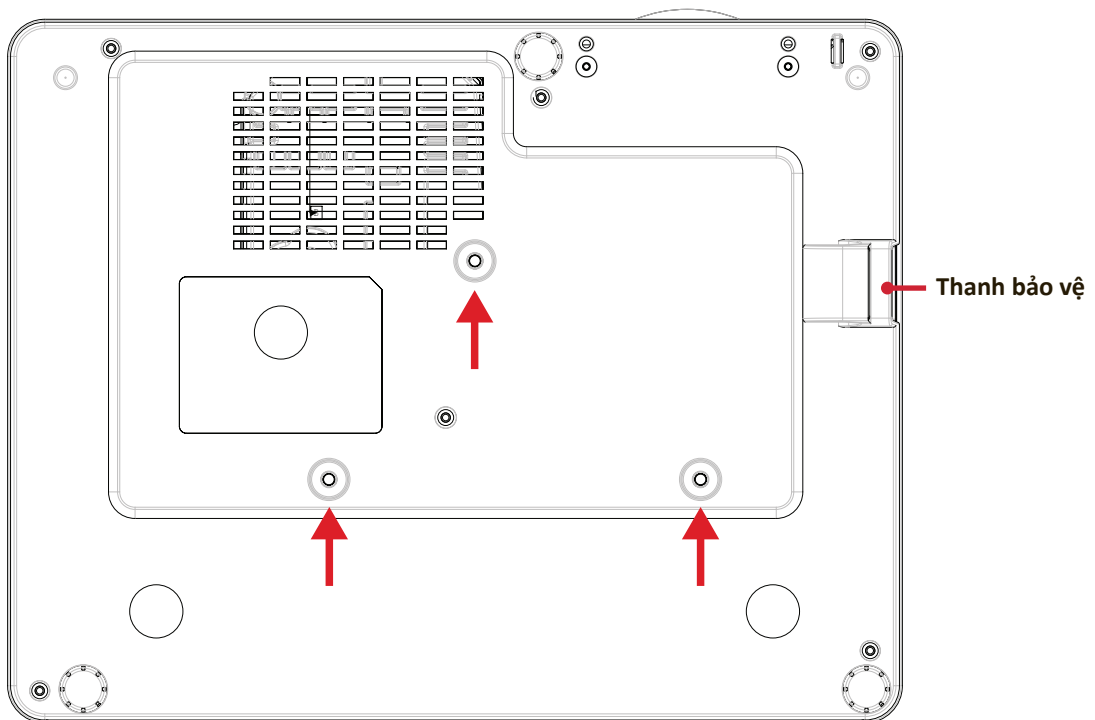

THẬN TRỌNG:

- Không lắp máy chiếu gần nguồn nhiệt hoặc máy điều hòa.
- Luôn chừa lại một khoảng hở ít nhất 10 cm (3,9 inch) giữa trần nhà và đáy máy chiếu.

Sử dụng thanh bảo vệ

Để tránh máy chiếu bị đánh cắp, hãy sử dụng thiết bị khóa khe cắm an toàn để cố định máy chiếu vào một vật cố định.

Thực hiện các kết nối

Kết nối nguồn điện

1. Kết nối dây nguồn với jack AC IN ở phía sau của máy chiếu.
2. Cắm dây nguồn vào ổ cắm điện.

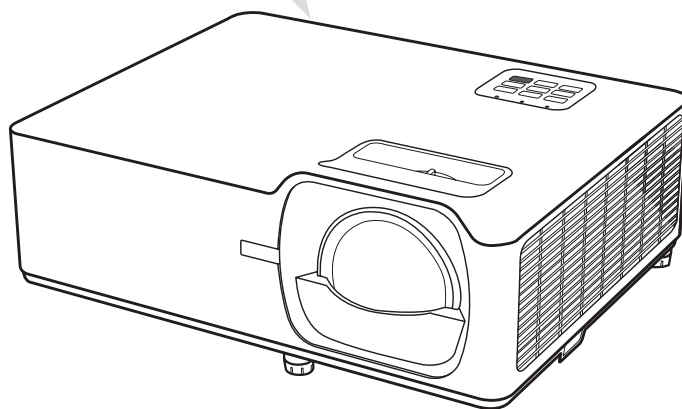
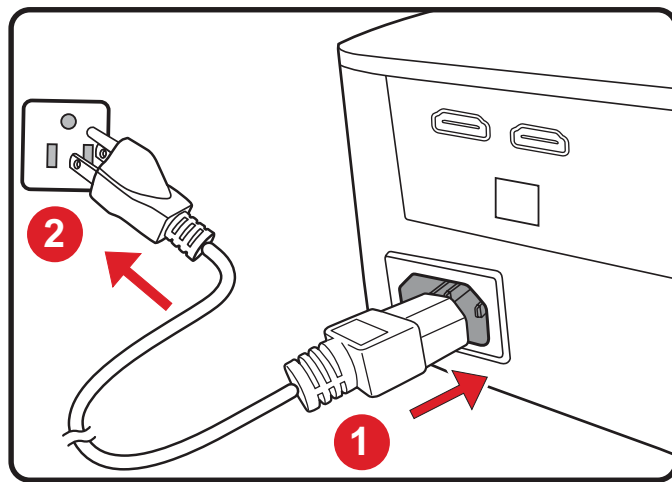

LƯU Ý: Khi lắp đặt máy chiếu, kết hợp thiết bị ngắt kết nối dễ tiếp cận nhanh trong hệ thống dây điện cố định hoặc cắm phích điện vào ổ cắm dễ tiếp cận gần thiết bị. Nếu xảy ra lỗi trong quá trình vận hành máy chiếu, hãy sử dụng thiết bị ngắt kết nối để tắt nguồn điện hoặc ngắt kết nối phích điện.

Kết nối thiết bị ngoại vi

Kết nối HDMI

Cắm một đầu cáp HDMI vào cổng HDMI trên thiết bị video. Sau đó cắm đầu cáp còn lại vào cổng **HDMI 1/2** trên máy chiếu.

LƯU Ý:

- Người dùng iPhone/iPad sẽ cần mua thêm một bộ chuyển đổi.
- Cổng **HDMI 1** hỗ trợ HDCP 2.2.
- Cổng **HDMI 2** hỗ trợ HDCP 1.4.

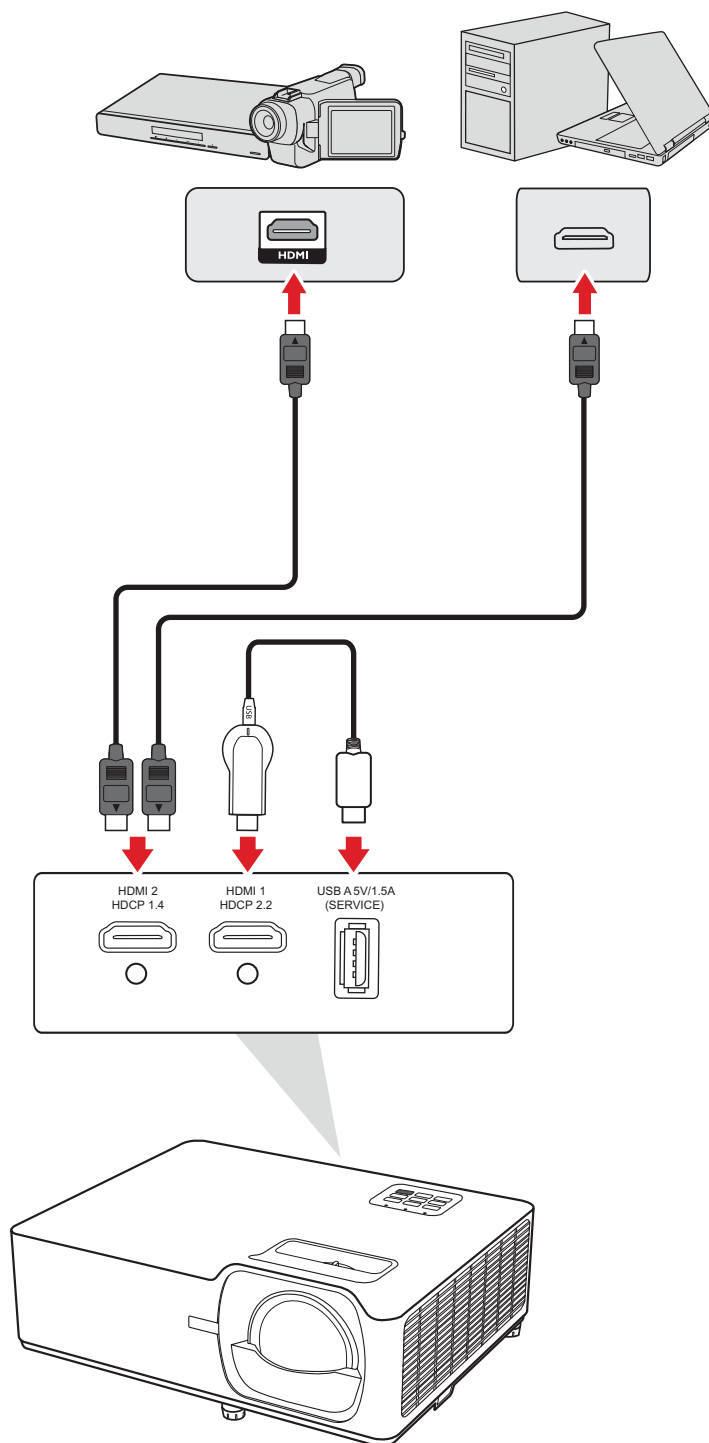

Kết Nối Âm Thanh

Bạn có thể kết nối với nhiều thiết bị phát âm thanh bên ngoài khác nhau qua các cổng **AUDIO OUT**.

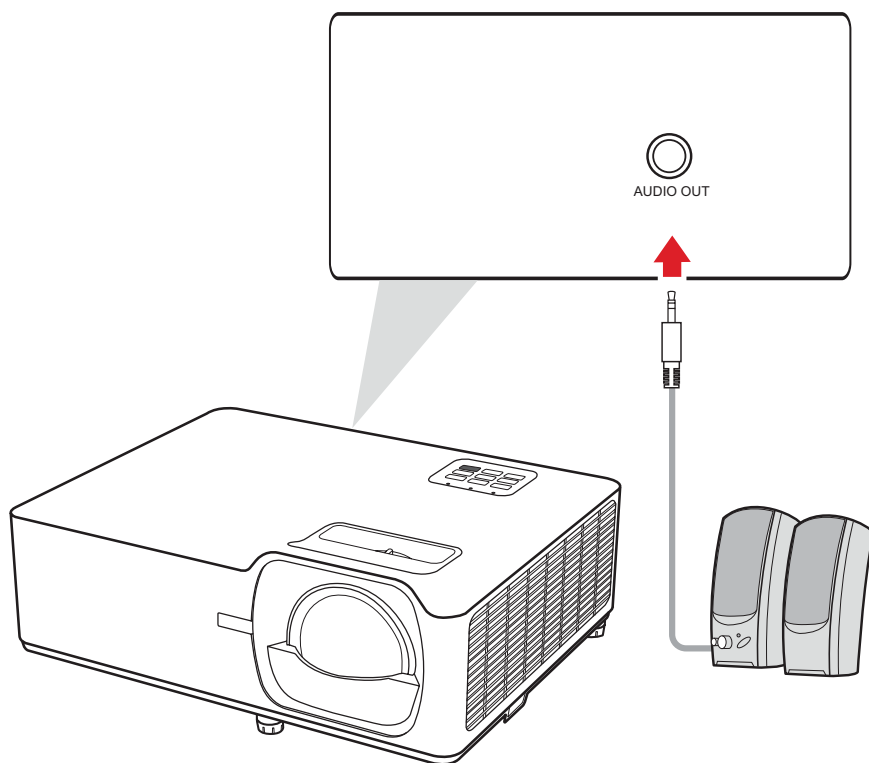

USB và Kết Nối Mạng

Kết Nối qua USB Type A

Cổng USB được dùng cho cấp điện và bảo dưỡng.

Kết nối mạng

Cắm dây mạng vào cổng LAN.

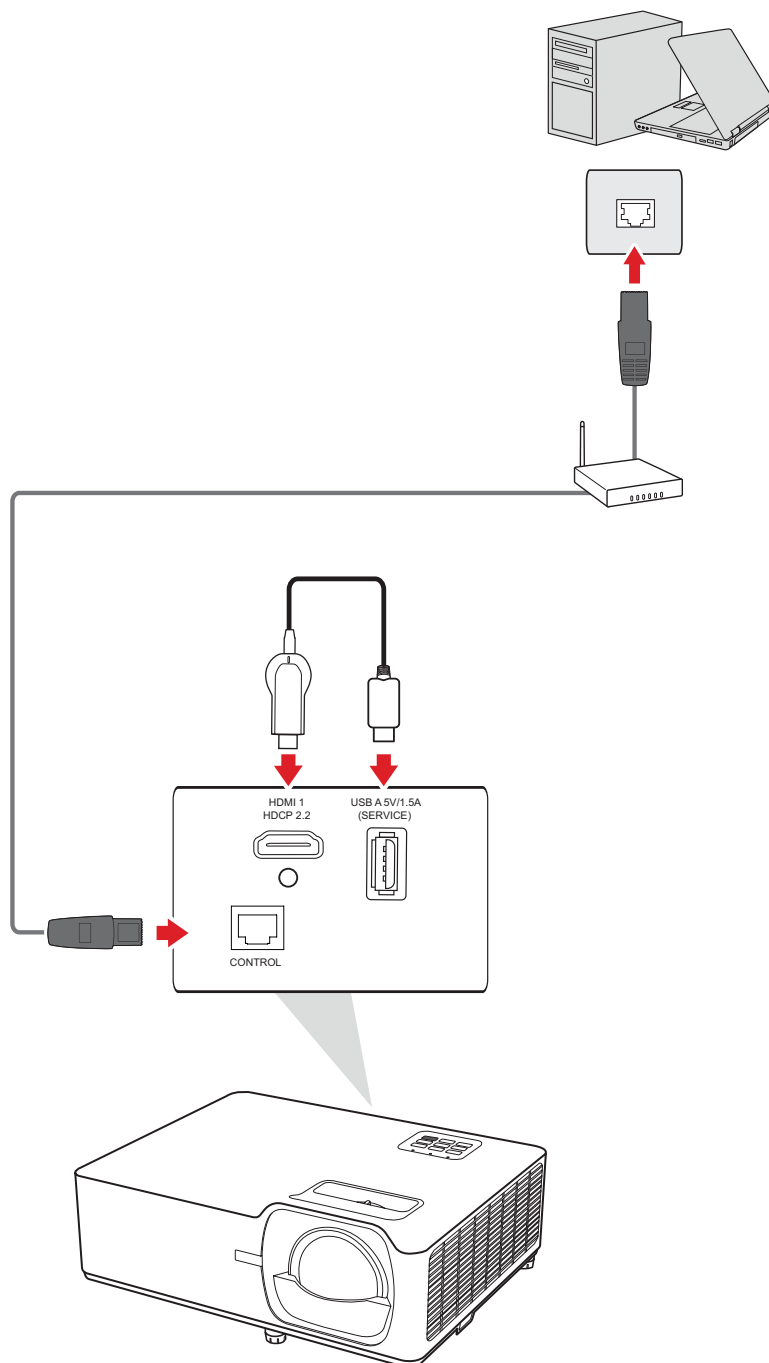

Kết Nối RS-232

Khi sử dụng cáp RS-232 để kết nối máy chiếu với máy tính ngoài, một số chức năng có thể được điều khiển từ xa bằng máy tính, ví dụ như Bật/Tắt Nguồn, điều chỉnh Âm Lượng, chọn Ngõ Vào, Độ Sáng và một số chức năng khác.

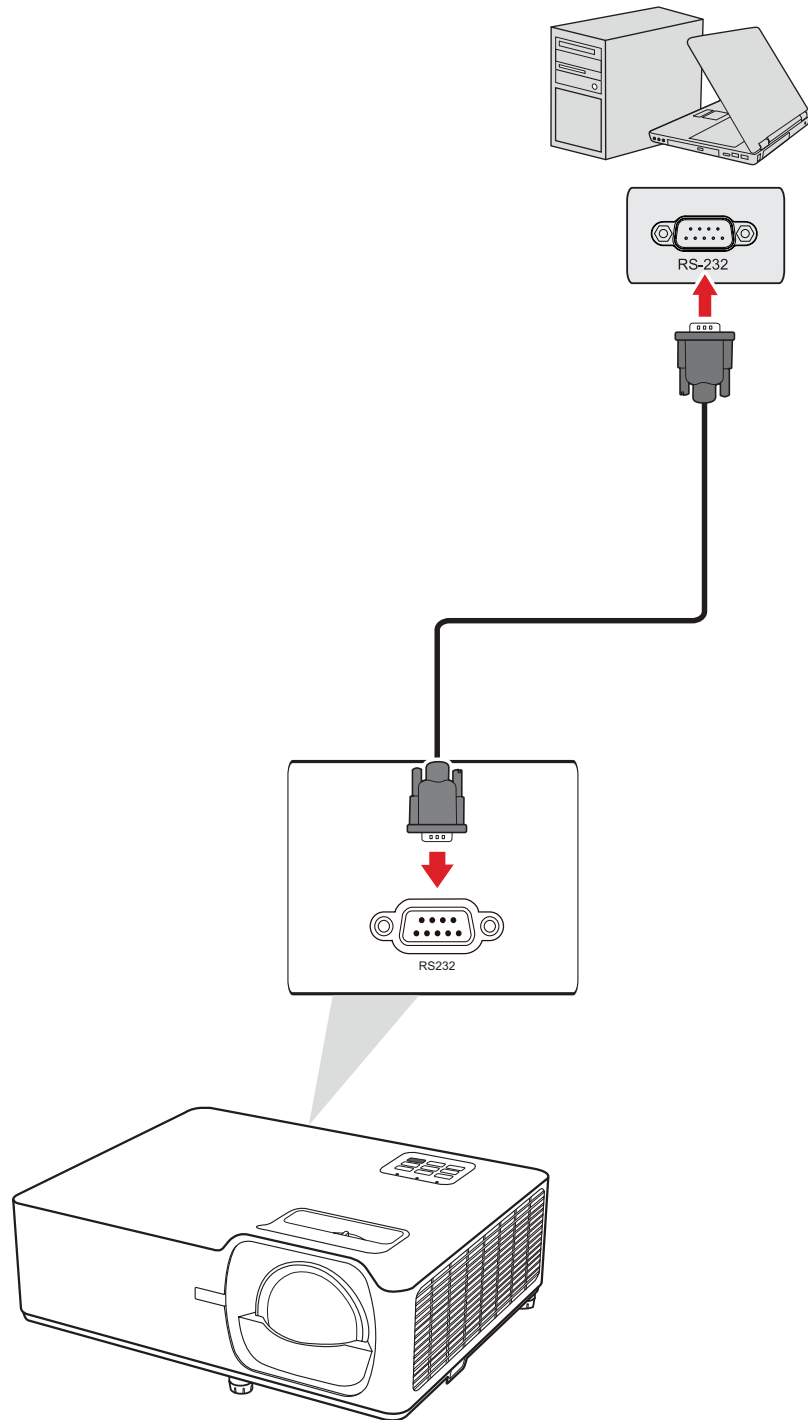

Sử dụng máy chiếu

Khởi động máy chiếu

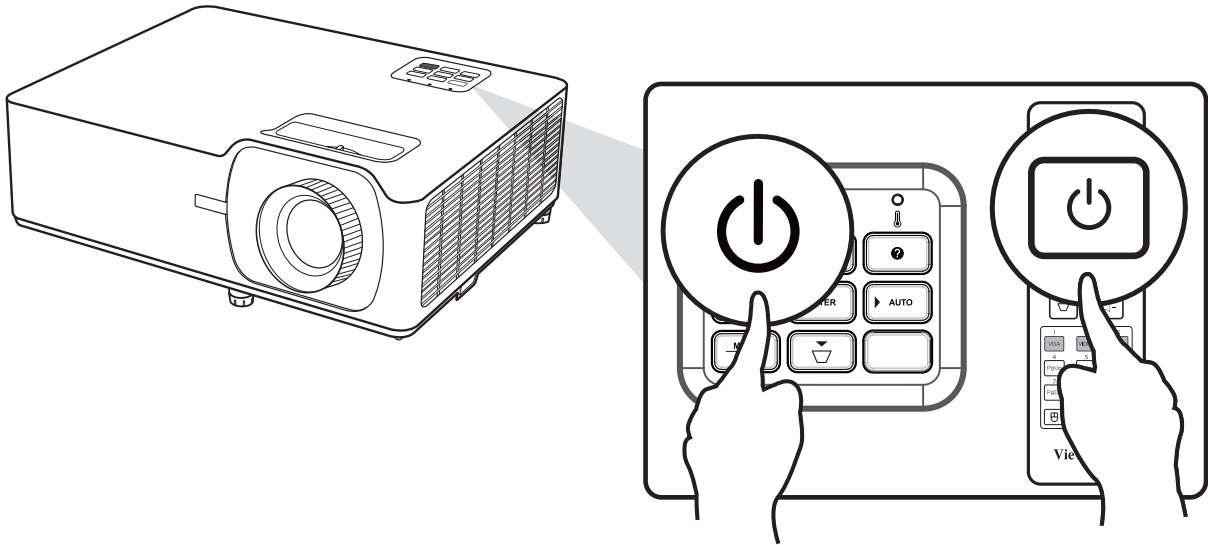

1. Đảm bảo dây nguồn máy chiếu được kết nối đúng cách với ổ cắm điện.
2. Nhấn nút **Power (Nguồn)** trên máy chiếu hoặc điều khiển từ xa để bật máy chiếu.

LƯU Ý: Đèn báo nguồn sẽ nhấp nháy màu xanh lam trong khi khởi động.

Chọn Nguồn Vào

Có thể kết nối máy chiếu với nhiều thiết bị cùng một lúc. Tuy nhiên, mỗi lần nó chỉ có thể hiển thị một màn hình đầy đủ.

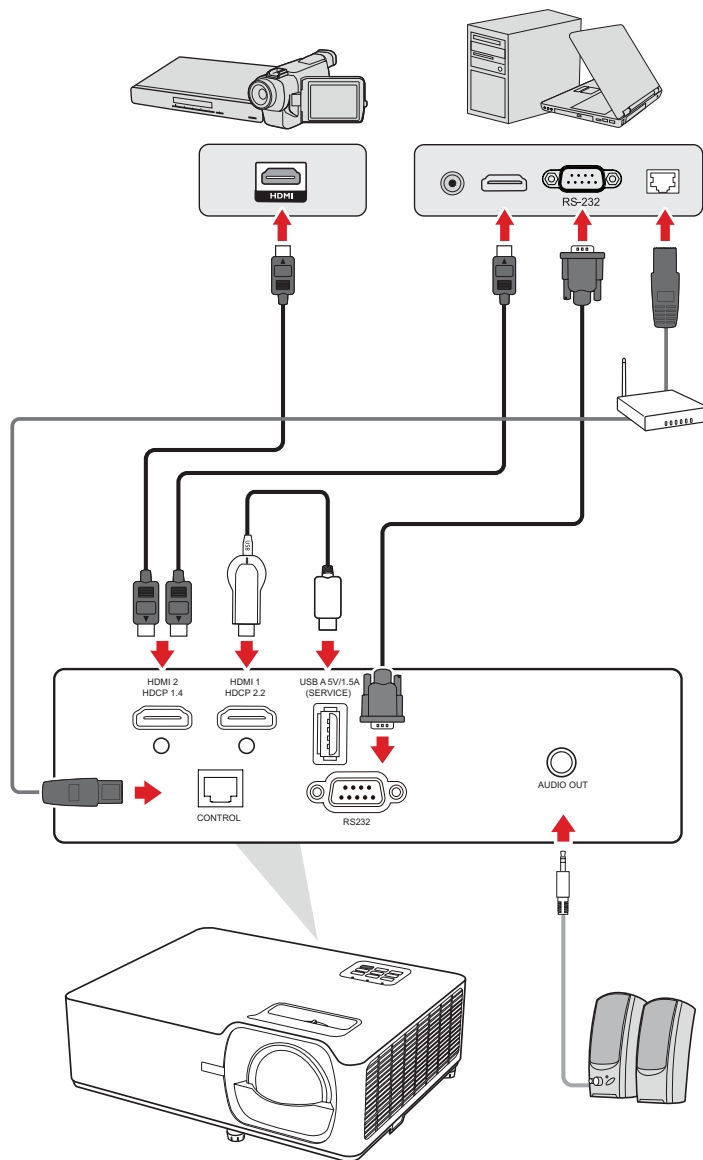

Máy chiếu sẽ tự động dò tìm các nguồn đầu vào. Nếu đang kết nối với nhiều nguồn, nhấn nút **Source** trên máy chiếu hoặc điều khiển từ xa để chọn đầu vào mong muốn.

LƯU Ý: Ngoài ra, cũng đảm bảo đã bật các nguồn tín hiệu vừa kết nối.

Điều chỉnh hình chiếu

Điều chỉnh chiều cao máy chiếu và góc chiếu

Máy chiếu được trang bị ba (3) chân điều chỉnh. Khi điều chỉnh chân sẽ làm thay đổi chiều cao của máy chiếu và góc chiếu dọc.

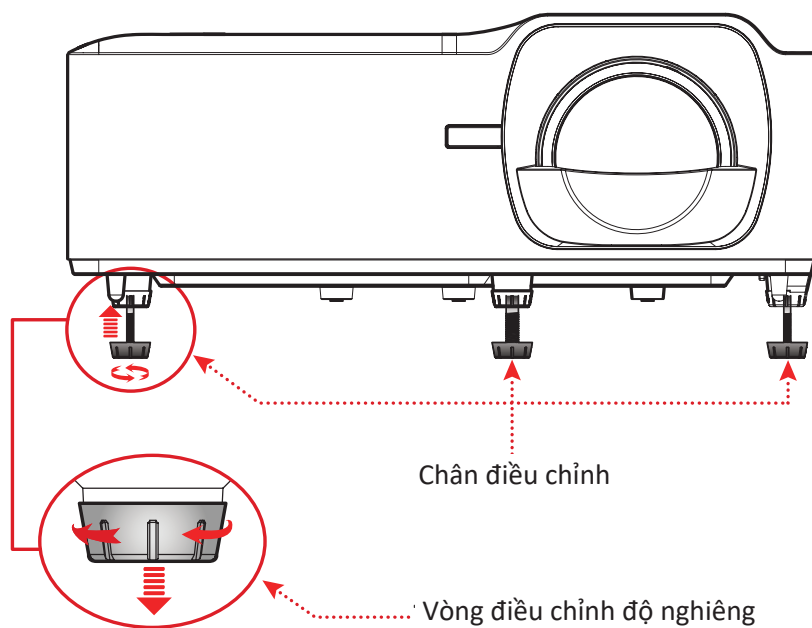

Điều chỉnh Tiêu cự, Keystone và Ống kính

Bạn có thể cải thiện và điều chỉnh độ rõ nét cũng như vị trí của hình ảnh bằng cách điều chỉnh **Vòng lấy nét**, **Phím Keystone**, **Vòng chỉnh ống kính**¹ hoặc **Vòng Zoom**¹.

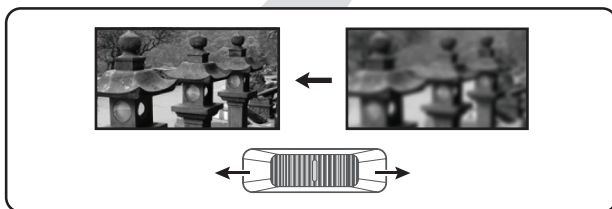
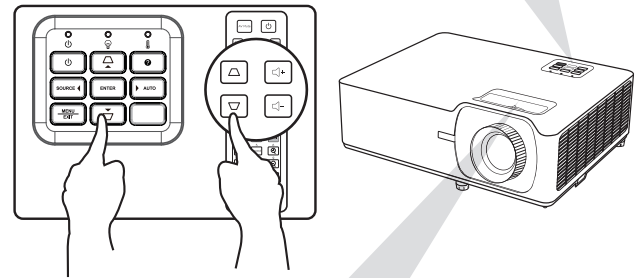
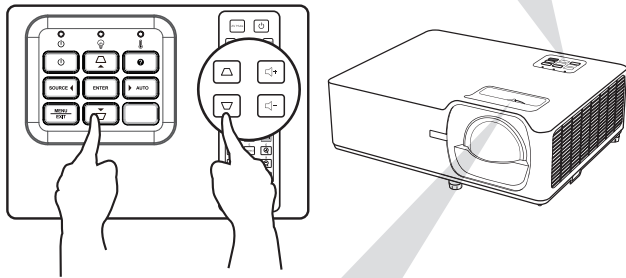
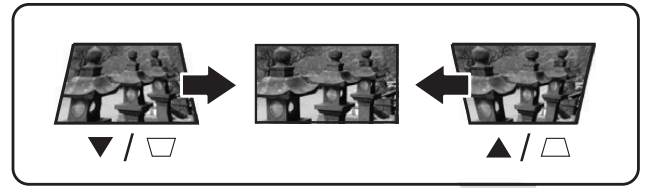
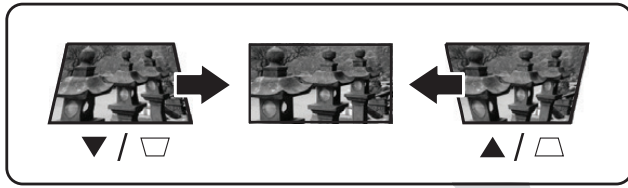

LS710HD

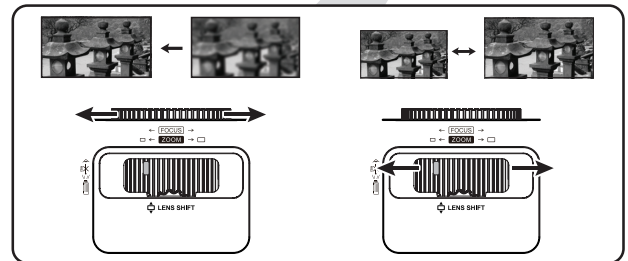

LS751HD

Tắt máy chiếu

1. Nhấn nút **Power (Nguồn)** trên máy chiếu hoặc điều khiển từ xa và thông báo “power off” (tắt nguồn) sẽ xuất hiện.

2. Nhấn lại nút **Power (Nguồn)** để xác nhận và tắt máy chiếu.

LƯU Ý: Các quạt làm mát sẽ tiếp tục hoạt động trong khoảng 10 giây cho chu kỳ làm mát hiện tại và Đèn báo nguồn sẽ nhấp nháy màu xanh lam.

3. Đèn báo nguồn sẽ chuyển sang màu đỏ cố định và chuyển sang chế độ chờ.



LƯU Ý: Nếu bạn muốn bật lại máy chiếu, bạn phải đợi cho đến khi chu kỳ làm mát kết thúc và máy chiếu đã chuyển sang chế độ chờ. Khi máy chiếu ở chế độ chờ, chỉ cần nhấn lại nút **Power (Nguồn)** để bật máy chiếu.

Vận hành máy chiếu

Menu màn hình (OSD)

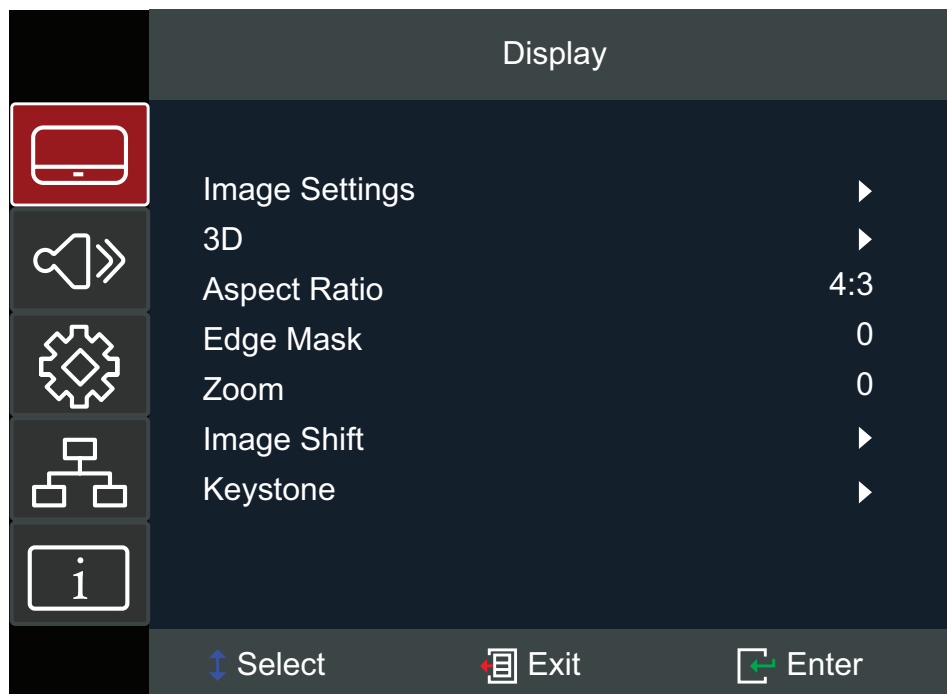
Máy chiếu có các menu hiển thị trên màn hình đa ngôn ngữ cho phép bạn điều chỉnh hình ảnh và thay đổi nhiều cài đặt khác nhau.

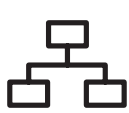
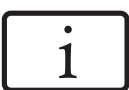

Menu		Mô tả
Hồ òung		Điều chỉnh cài đặt Hình ảnh, 3D, Tỷ lệ khung hình, Edge Mask, Zoom, Dịch chuyển hình ảnh và Keystone.
Âm thanh		Chỉnh mức âm lượng hoặc tắt âm
Cài đặt		Điều chỉnh các cài đặt Máy chiếu, Nguồn, Bảo mật, Ngôn ngữ, Menu, Nguồn đầu vào, v.v.
Mạng		Điều chỉnh cài đặt mạng LAN và RS-232.
Thông tin		Xem thông tin máy chiếu và mạng.

Menu điều hướng

Máy chiếu có các menu hiển thị trên màn hình đa ngôn ngữ cho phép điều chỉnh hình ảnh và cài đặt.

1. Để mở Menu màn hình (OSD), nhấn nút Menu/Exit trên máy chiếu hoặc điều khiển từ xa.
2. Khi OSD được hiển thị, hãy sử dụng các nút **Điều hướng** (▲▼) để chọn bất kỳ mục nào trong menu chính. Khi thực hiện lựa chọn trên một trang cụ thể, hãy nhấn nút **Enter** trên máy chiếu hoặc điều khiển từ xa để vào menu con.
3. Sử dụng các nút **Điều hướng** (◀▶) để chọn mục mong muốn trong menu con rồi nhấn **Enter** để xem các cài đặt khác. Điều chỉnh cài đặt bằng cách sử dụng các nút **Điều hướng** (◀▶).
4. Chọn mục tiếp theo cần điều chỉnh trong menu con và điều chỉnh như mô tả ở trên.
5. Nhấn **Enter** để xác nhận và màn hình sẽ trở lại menu chính.
6. Để thoát, nhấn lại nút **Menu/Exit**. Menu OSD sẽ đóng lại và máy chiếu sẽ tự động lưu cài đặt mới.

Cây menu màn hình (OSD)

Menu chính	Menu phụ	Tùy chọn menu	
Display (Höòung)	Image Settings (Cài đặt hình ảnh)	Display Mode (Chế độ hiển thị)	Presentation (Trình chiếu)
			Bright (Sáng)
			HDR SIM
			Cinema (chiếu phim)
			Game (chơi game)
			sRGB
			DICOM SIM
			User (Người dùng)
			3D
		Wall Color (Màu tường)	Off (Tắt)
			Blackboard (Bảng đen)
			Light Yellow (Vàng nhạt)
			Light Green (Xanh lục nhạt)
			Light Blue (Xanh lam nhạt)
			Pink (Hồng)
	Gray (Xám)		
	Brightness (Độ sáng)	(-/+ , -50~50)	
	Contrast (Độ tương phản)	(-/+ , -50~50)	
	Sharpness (Độ sắc nét)	(-/+ , 1~15)	
	Color (Màu sắc)	(-/+ , -50~50)	
	Tint (Sắc độ)	(-/+ , -50~50)	
	Gamma	Film (Phim)	
		Video	
		Graphics (Đồ họa)	
		Standard (Tiêu chuẩn) (2.2)	
		1.8	
2.0			
2.4			
2.6			

Menu chính	Menu phụ	Tùy chọn menu				
Display (Höòung)	Image Settings (Cài đặt hình ảnh)	Color Settings (Cài đặt màu sắc)	Brilliant Color™ (Độ rực rỡ)	(-/+ , 1~10)		
			Color Temperature (Nhiệt độ màu)	Warm (Nóng)		
				Standard (Chuẩn)		
				Cool (Nguội)		
				Cold (Tông màu lạnh)		
			Color Matching (Khớp màu)	Color (Màu sắc)	Red (Đỏ)	
					Green (Lục)	
					Blue (Lam)	
					Cyan (Xanh ngọc)	
					Yellow (Vàng)	
					Magenta (Đỏ thẫm)	
					White (Trắng)	
				Hue/R	(-/+ , -50~50)	
				Saturation/G	(-/+ , -50~50)	
				Gain/B	(-/+ , -50~50)	
			Reset (Khởi động lại)			
			Exit (Thoát)			
			RGB Gain/Bias (Độ tăng/ Độ thiên lệch RGB)	Red Gain (Tăng sắc đỏ)	(-/+ , -50~50)	
				Green Gain (Tăng sắc lục)	(-/+ , -50~50)	
				Blue Gain (Tăng sắc lam)	(-/+ , -50~50)	
				Red Bias (Thiên về Đỏ)	(-/+ , -50~50)	
				Green Bias (Thiên về Xanh lục)	(-/+ , -50~50)	
				Blue Bias (Thiên về Xanh lam)	(-/+ , -50~50)	
Reset (Khởi động lại)						
Exit (Thoát)						

Menu chính	Menu phụ	Tùy chọn menu				
Display (Höông)	Image Settings (Cài đặt hình ảnh)	Color Settings (Cài đặt màu sắc)	Color Space (Khoảng màu)	Auto (Tự động)		
				RGB (0~255)		
				RGB (16~235)		
				YUV		
	Image Settings (Cài đặt hình ảnh)	Brightness Mode (Chế độ sáng)	Dynamic Black	Eco (T.kiệm)		
				Power (Nguồn) 100%~50%		
				Reset (Khởi động lại)		
	3D	3D Mode (Chế độ 3D)	Off (Tắt)	DLP-Link		
			DLP-Link			
		3D - 2D	3D			
			L			
			R			
		3D Format (Định dạng 3D)	Auto (Tự động)	SBS		Top and Bottom (Đỉnh & Đáy)
			SBS			
			Frame Sequential (Khung tuần tự)			
			3D Sync Invert (Đảo ngược đồng bộ 3D)			
		Aspect Ratio (Tỷ lệ khung hình)	4:3			
	16:9					
	LBX					
	Native (Gốc)					
	Auto (Tự động)					
	Edge Mask	(-/+ , 0~10)				
	Zoom	(-/+ , -5~25)				
	Image Shift (Dịch hình ảnh)	Horizontal (Ngang) (H.)	(-/+ , -100~100)			
		Vertical (Dọc) (V.)	(-/+ , -100~100)			

Menu chính	Menu phụ	Tùy chọn menu				
Display (Höông)	Keystone (Chỉnh vuông hình)	Four Corners (Bốn góc)	Top-Left (Trái trên)			
			Top-Right (Phải trên)			
			Bottom-Left (Trái Dưới)			
			Bottom-Right (Phải Dưới)			
		H. Keystone (Ngang)	(-/+, -30~30)			
		V. Keystone (Dọc)	(-/+, -30~30)			
		Auto Keystone (Tự chỉnh vuông hình)				
Reset (Khởi động lại)						
Audio (Âm thanh)	Mute (Tắt âm)	Off (Tắt)				
		On (Bật)				
	Âm lượng	(-/+, 0~10)				
Setup (Cài đặt)	Projection (Trình chiếu)	Front (Mặt trước)				
		Rear (Mặt sau)				
		Ceiling-Top (Trần phía trên)				
		Rear-Top (Trần phía sau)				
	Power Settings (Cài đặt nguồn)	Direct Power On (Bật nguồn trực tiếp)	Off (Tắt)			
			On (Bật)			
		Signal Power On (Bật nguồn bằng tín hiệu)	Off (Tắt)			
			On (Bật)			
		Auto Power Off (Tắt nguồn tự động)	(-/+, 0~180 minutes (phút))			
		Power Mode (Chế độ năng lượng)	Eco (T.kiệm)			
			Active (Chủ động)			
	USB Power (nguồn USB)		Off (Tắt)			
			On (Bật)			
	Security (Bảo mật)	Security (Bảo mật)	Off (Tắt)			
			On (Bật)			
		Security Timer (Hẹn giờ bảo mật)	Month (Tháng)	(-/+, 0~12)		
			Day (Ngày)	(-/+, 0~30)		
	Hour (Giờ)		(-/+, 0~24)			

Menu chính	Menu phụ	Tùy chọn menu			
Setup (Cài đặt)	Security (Bảo mật)	Change Password (Đổi mật khẩu)			
	HDMI CEC	HDMI CEC	Off (Tắt) On (Bật)		
	Test Pattern (Hình Thức Kiểm Tra)	Test Pattern (Hình Thức Kiểm Tra)	Off (Tắt)		
			Green Grid (lưới xanh)		
			Magenta Grid (lưới đỏ tươi)		
			White Grid (lưới trắng)		
			White (Trắng)		
	Options (Tùy chọn)	Language (Ngôn ngữ)	English		
			Deutsch		
			Français		
			Italiano		
			Español		
			Português		
			Polski		
			Nederlands		
			Svenska		
			Norsk/Dansk		
			Suomi		
			ελληνικά		
			繁體中文		
			簡體中文		
			日本語		
			☒☒☒		
			Русский		
			Magyar		
			Čeština		
			يبرع		
ไทย					
Türkçe					
یسرائف					
Tiếng Việt					
Bahasa Indonesia					
Română					
Slovenčina					

Menu chính	Menu phụ	Tùy chọn menu			
Setup (Cài đặt)	Options (Tùy chọn)	Menu Settings (Menu Cài Đặt)	Menu Location (Vị trí menu)	Top-Left (Trái trên)	
				Top-Right (Phải trên)	
				Center (Giữa)	
				Bottom-Left (Trái Dưới)	
				Bottom-Right (Phải Dưới)	
			Menu Timer (Menu hẹn giờ)	Off (Tắt)	
		5 seconds (5 giây)			
		10 seconds (10 giây)			
		Auto Source (Nguồn tự động)	Off (Tắt)		
			On (Bật)		
		Input Source (Nguồn đầu vào)	HDMI 1		
			HDMI 2		
		High Altitude (Cao trình)	Off (Tắt)		
	On (Bật)				
	Logo	Default (Mặc định)			
		Neutral (Trung tính)			
	Background Color (Màu nền)	Black (Đen)			
		Blue (Lam)			
		Red (Đỏ)			
		Green (Lục)			
		Gray (Xám)			
Logo					
Reset (Khởi động lại)	Reset To Default (Cài về mặc định gốc)				

Menu chính	Menu phụ	Tùy chọn menu		
Network (Mạng)	LAN	Network Status (Trạng thái mạng)		
		MAC Address		
		DHCP	Off (Tắt)	
			On (Bật)	
		IP Address (Địa chỉ IP)	xxx.xxx.xxx	
		Subnet Mask (Mặt nạ mạng phụ)	xxx.xxx.xxx	
		Gateway (Cổng)	xxx.xxx.xxx	
		DNS	xxx.xxx.xxx	
	Reset (Khởi động lại)			
	Control (Điều khiển)	Crestron	Off (Tắt)	
			On (Bật)	
		Extron	Off (Tắt)	
			On (Bật)	
		PJ Link	Off (Tắt)	
			On (Bật)	
		AMX Device Discovery	Off (Tắt)	
			On (Bật)	
		Telnet	Off (Tắt)	
On (Bật)				
HTTP	Off (Tắt)			
	On (Bật)			

Menu chính	Menu phụ	Tùy chọn menu	
Information (Thông tin)	Serial Number (Số Seri)		
	Source (Nguồn tín hiệu)		
	Resolution (Độ phân giải)		
	Refresh Rate (Tốc độ làm mới)		
	Display Mode (Chế độ hiển thị)		
	Power Mode (Chế độ năng lượng)		
	Light Source Hours (Số giờ đèn)		
	Network Status (Trạng thái mạng)		
	IP Address (Địa chỉ IP)		
	Brightness Mode (Chế độ sáng)		
	Firmware Version (P.bản firmware)	System (Hệ thống)	
		LAN	
		MCU	

Thao tác menu

Menu hiển thị

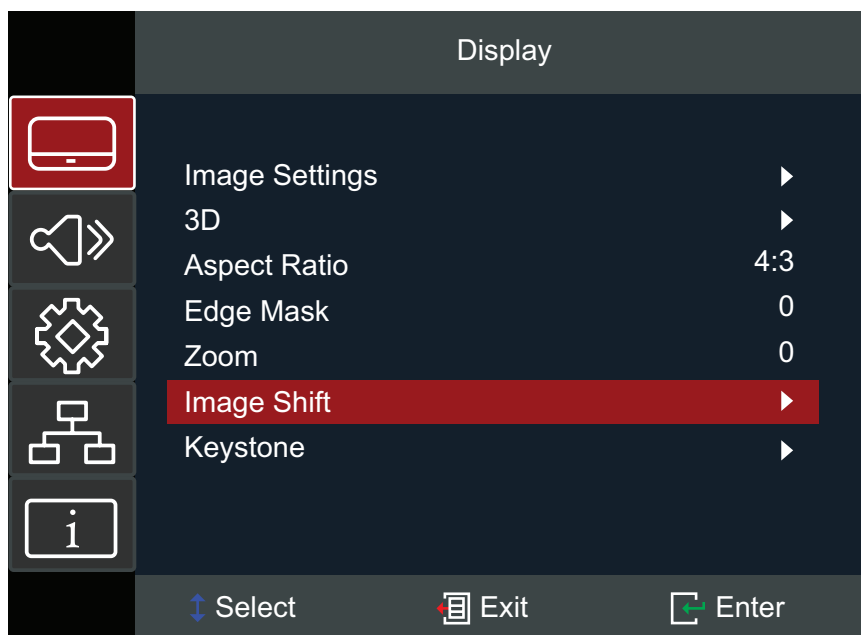

Menu	Mô tả																				
Image Settings (Cài đặt hình ảnh)	<u>Display Mode (Chế độ hiển thị)</u> Có một số chế độ hiển thị được thiết lập trước mà bạn có thể chọn để phù hợp với sở thích xem của mình.																				
	<table border="1"><thead><tr><th>Chế độ</th><th>Mô tả</th></tr></thead><tbody><tr><td>Presentation (Trình chiếu)</td><td>Phù hợp với hầu hết các nhu cầu trình chiếu cho môi trường doanh nghiệp và giáo dục.</td></tr><tr><td>Bright (Sáng)</td><td>Thích hợp cho môi trường tươi sáng, nhiều ánh sáng.</td></tr><tr><td>HDR SIM</td><td>Giải mã và hiển thị nội dung có Dải tương phản rộng (HDR) để có màu đen sâu nhất, màu trắng sáng nhất và màu sắc điện ảnh sống động bằng cách sử dụng gam màu REC.2020. Có thể chọn chế độ này để tăng cường nội dung không phải HDR bằng Dải tương phản rộng (HDR) mô phỏng.</td></tr><tr><td>Cinema (chiếu phim)</td><td>Cung cấp sự cân bằng tốt nhất về chi tiết và màu sắc để xem phim.</td></tr><tr><td>Game (chơi game)</td><td>Tối ưu hóa máy chiếu của bạn để có độ tương phản tối đa và màu sắc sống động cho phép bạn xem chi tiết bóng đổ khi chơi trò chơi.</td></tr><tr><td>sRGB</td><td>Gam màu sRGB chuẩn hóa.</td></tr><tr><td>DICOM SIM</td><td>Thích hợp để chiếu hình ảnh đơn sắc.</td></tr><tr><td>User (Người dùng)</td><td>Cài đặt tùy chỉnh của người dùng.</td></tr><tr><td>3D</td><td>Tối ưu hóa cho nội dung 3D. LƯU Ý: Cần có kính 3D</td></tr></tbody></table>	Chế độ	Mô tả	Presentation (Trình chiếu)	Phù hợp với hầu hết các nhu cầu trình chiếu cho môi trường doanh nghiệp và giáo dục.	Bright (Sáng)	Thích hợp cho môi trường tươi sáng, nhiều ánh sáng.	HDR SIM	Giải mã và hiển thị nội dung có Dải tương phản rộng (HDR) để có màu đen sâu nhất, màu trắng sáng nhất và màu sắc điện ảnh sống động bằng cách sử dụng gam màu REC.2020. Có thể chọn chế độ này để tăng cường nội dung không phải HDR bằng Dải tương phản rộng (HDR) mô phỏng.	Cinema (chiếu phim)	Cung cấp sự cân bằng tốt nhất về chi tiết và màu sắc để xem phim.	Game (chơi game)	Tối ưu hóa máy chiếu của bạn để có độ tương phản tối đa và màu sắc sống động cho phép bạn xem chi tiết bóng đổ khi chơi trò chơi.	sRGB	Gam màu sRGB chuẩn hóa.	DICOM SIM	Thích hợp để chiếu hình ảnh đơn sắc.	User (Người dùng)	Cài đặt tùy chỉnh của người dùng.	3D	Tối ưu hóa cho nội dung 3D. LƯU Ý: Cần có kính 3D
	Chế độ	Mô tả																			
	Presentation (Trình chiếu)	Phù hợp với hầu hết các nhu cầu trình chiếu cho môi trường doanh nghiệp và giáo dục.																			
	Bright (Sáng)	Thích hợp cho môi trường tươi sáng, nhiều ánh sáng.																			
	HDR SIM	Giải mã và hiển thị nội dung có Dải tương phản rộng (HDR) để có màu đen sâu nhất, màu trắng sáng nhất và màu sắc điện ảnh sống động bằng cách sử dụng gam màu REC.2020. Có thể chọn chế độ này để tăng cường nội dung không phải HDR bằng Dải tương phản rộng (HDR) mô phỏng.																			
	Cinema (chiếu phim)	Cung cấp sự cân bằng tốt nhất về chi tiết và màu sắc để xem phim.																			
	Game (chơi game)	Tối ưu hóa máy chiếu của bạn để có độ tương phản tối đa và màu sắc sống động cho phép bạn xem chi tiết bóng đổ khi chơi trò chơi.																			
	sRGB	Gam màu sRGB chuẩn hóa.																			
	DICOM SIM	Thích hợp để chiếu hình ảnh đơn sắc.																			
User (Người dùng)	Cài đặt tùy chỉnh của người dùng.																				
3D	Tối ưu hóa cho nội dung 3D. LƯU Ý: Cần có kính 3D																				

Menu	Mô tả
<p>Image Settings (Cài đặt hình ảnh)</p>	<p><u>Wall Color (Màu tường)</u> Được thiết kế để điều chỉnh màu sắc của hình ảnh chiếu khi chiếu lên tường không có màn hình. LƯU Ý: Khuyến nghị dùng màn hình để tái tạo màu sắc chính xác hơn.</p> <p><u>Brightness (Độ sáng)</u> Giá trị càng cao, hình ảnh càng sáng. Giá trị càng thấp thì hình ảnh càng tối.</p> <p><u>Contrast (Độ tương phản)</u> Sử dụng tính năng này để cài mức trắng tối đa sau khi bạn đã điều chỉnh cài đặt Brightness (Độ sáng) cho phù hợp với đầu vào và môi trường xem đã chọn.</p> <p><u>Sharpness (Độ sắc nét)</u> Giá trị cao sẽ tạo ra hình ảnh sắc nét hơn và giá trị thấp sẽ làm dịu hình ảnh.</p> <p><u>Color (Màu sắc)</u> Điều chỉnh hình ảnh từ đen trắng sang màu bão hòa hoàn toàn.</p> <p><u>Tint (Sắc độ)</u> Giá trị càng cao thì hình ảnh càng xanh. Giá trị càng thấp thì hình ảnh càng đỏ.</p> <p><u>Gamma</u> Phản ánh sự liên hệ giữa nguồn tín hiệu vào và độ sáng hình ảnh.</p>

Menu	Mô tả												
Image Settings (Cài đặt hình ảnh)	<u>Color Settings (Cài đặt màu sắc)</u> <table border="1" style="width: 100%; border-collapse: collapse;"> <thead> <tr> <th style="background-color: #c00000; color: white;">Cài đặt</th> <th style="background-color: #c00000; color: white;">Mô tả</th> </tr> </thead> <tbody> <tr> <td style="text-align: center;">Brilliant Color™ (Độ rực rỡ)</td> <td>Một thuật toán xử lý màu và các cải tiến để cho phép độ sáng cao hơn đồng thời mang lại màu sắc trung thực, rực rỡ hơn trong trình chiếu.</td> </tr> <tr> <td style="text-align: center;">Color Temperature (Nhiệt độ màu)</td> <td>Chọn từ Warm (Ấm áp), Standard (Tiêu chuẩn), Cool (Nguội), hoặc Cold (Lạnh)</td> </tr> <tr> <td style="text-align: center;">Color Matching (Khớp màu)</td> <td> <p>Chỉ trong những nơi lắp đặt cố định với mức chiếu sáng có kiểm soát như: phòng họp, giảng đường hoặc rạp hát, thì mới phải cân nhắc sử dụng chế độ Color Matching (Khớp màu).</p> <p>Tính năng Color Matching (Khớp màu) cung cấp khả năng điều chỉnh kiểm soát màu tốt để cho phép tái tạo màu chính xác hơn, nếu bạn cần.</p> <p>Nếu đã mua một đĩa thử nghiệm chứa nhiều mẫu thử màu khác nhau và có thể dùng để thử nghiệm trình chiếu màu sắc trên màn hình, TV, máy chiếu, v.v..., bạn có thể chiếu bất kỳ hình ảnh nào từ đĩa lên màn hình và vào menu Color Matching (Khớp màu) để thực hiện các điều chỉnh.</p> </td> </tr> <tr> <td style="text-align: center;">RGB Gain/Bias (Độ tăng/Độ thiên lệch RGB)</td> <td>Cấu hình độ sáng (tăng) và độ tương phản (độ thiên lệch).</td> </tr> <tr> <td style="text-align: center;">Color Space (Khoảng màu)</td> <td>Chọn từ khoảng màu Auto, RGB (0~255), RGB (16~235) và YUV.</td> </tr> </tbody> </table>	Cài đặt	Mô tả	Brilliant Color™ (Độ rực rỡ)	Một thuật toán xử lý màu và các cải tiến để cho phép độ sáng cao hơn đồng thời mang lại màu sắc trung thực, rực rỡ hơn trong trình chiếu.	Color Temperature (Nhiệt độ màu)	Chọn từ Warm (Ấm áp), Standard (Tiêu chuẩn), Cool (Nguội), hoặc Cold (Lạnh)	Color Matching (Khớp màu)	<p>Chỉ trong những nơi lắp đặt cố định với mức chiếu sáng có kiểm soát như: phòng họp, giảng đường hoặc rạp hát, thì mới phải cân nhắc sử dụng chế độ Color Matching (Khớp màu).</p> <p>Tính năng Color Matching (Khớp màu) cung cấp khả năng điều chỉnh kiểm soát màu tốt để cho phép tái tạo màu chính xác hơn, nếu bạn cần.</p> <p>Nếu đã mua một đĩa thử nghiệm chứa nhiều mẫu thử màu khác nhau và có thể dùng để thử nghiệm trình chiếu màu sắc trên màn hình, TV, máy chiếu, v.v..., bạn có thể chiếu bất kỳ hình ảnh nào từ đĩa lên màn hình và vào menu Color Matching (Khớp màu) để thực hiện các điều chỉnh.</p>	RGB Gain/Bias (Độ tăng/Độ thiên lệch RGB)	Cấu hình độ sáng (tăng) và độ tương phản (độ thiên lệch).	Color Space (Khoảng màu)	Chọn từ khoảng màu Auto, RGB (0~255), RGB (16~235) và YUV.
	Cài đặt	Mô tả											
	Brilliant Color™ (Độ rực rỡ)	Một thuật toán xử lý màu và các cải tiến để cho phép độ sáng cao hơn đồng thời mang lại màu sắc trung thực, rực rỡ hơn trong trình chiếu.											
	Color Temperature (Nhiệt độ màu)	Chọn từ Warm (Ấm áp), Standard (Tiêu chuẩn), Cool (Nguội), hoặc Cold (Lạnh)											
	Color Matching (Khớp màu)	<p>Chỉ trong những nơi lắp đặt cố định với mức chiếu sáng có kiểm soát như: phòng họp, giảng đường hoặc rạp hát, thì mới phải cân nhắc sử dụng chế độ Color Matching (Khớp màu).</p> <p>Tính năng Color Matching (Khớp màu) cung cấp khả năng điều chỉnh kiểm soát màu tốt để cho phép tái tạo màu chính xác hơn, nếu bạn cần.</p> <p>Nếu đã mua một đĩa thử nghiệm chứa nhiều mẫu thử màu khác nhau và có thể dùng để thử nghiệm trình chiếu màu sắc trên màn hình, TV, máy chiếu, v.v..., bạn có thể chiếu bất kỳ hình ảnh nào từ đĩa lên màn hình và vào menu Color Matching (Khớp màu) để thực hiện các điều chỉnh.</p>											
	RGB Gain/Bias (Độ tăng/Độ thiên lệch RGB)	Cấu hình độ sáng (tăng) và độ tương phản (độ thiên lệch).											
	Color Space (Khoảng màu)	Chọn từ khoảng màu Auto, RGB (0~255), RGB (16~235) và YUV.											
	<u>Brightness Mode (Chế độ sáng)</u> <table border="1" style="width: 100%; border-collapse: collapse;"> <thead> <tr> <th style="background-color: #c00000; color: white;">Chế độ</th> <th style="background-color: #c00000; color: white;">Mô tả</th> </tr> </thead> <tbody> <tr> <td style="text-align: center;">Dynamic Black</td> <td>Tự động điều chỉnh độ sáng của hình ảnh để mang lại hiệu suất tương phản tối ưu.</td> </tr> <tr> <td style="text-align: center;">Eco (T.kiệm)</td> <td>Giảm cường độ ánh sáng phát ra để giảm mức tiêu thụ điện năng.</td> </tr> <tr> <td style="text-align: center;">Power (Nguồn điện)</td> <td>Chọn phần trăm công suất (50%~100%) cho chế độ sáng.</td> </tr> </tbody> </table>	Chế độ	Mô tả	Dynamic Black	Tự động điều chỉnh độ sáng của hình ảnh để mang lại hiệu suất tương phản tối ưu.	Eco (T.kiệm)	Giảm cường độ ánh sáng phát ra để giảm mức tiêu thụ điện năng.	Power (Nguồn điện)	Chọn phần trăm công suất (50%~100%) cho chế độ sáng.				
	Chế độ	Mô tả											
	Dynamic Black	Tự động điều chỉnh độ sáng của hình ảnh để mang lại hiệu suất tương phản tối ưu.											
Eco (T.kiệm)	Giảm cường độ ánh sáng phát ra để giảm mức tiêu thụ điện năng.												
Power (Nguồn điện)	Chọn phần trăm công suất (50%~100%) cho chế độ sáng.												

Menu	Mô tả																		
Image Settings (Cài đặt hình ảnh)	<p><u>Reset (Khởi động lại)</u> Quay lại cài đặt chế độ hiển thị hiện tại (Độ sáng, Độ tương phản, Độ sắc nét, Màu sắc, Tông màu, Gamma, Màu rực rỡ, Nhiệt độ màu, Khớp màu, Độ tăng/Độ thiên lệch RGB, Khoảng màu, Chế độ sáng) thành các giá trị mặc định.</p>																		
3D	<p><u>3D Mode (Chế độ 3D)</u> Bật hoặc tắt chức năng 3D.</p> <p><u>3D-2D</u> Chọn cách nội dung 3D sẽ xuất hiện trên màn hình.</p> <table border="1" style="width: 100%; border-collapse: collapse;"> <thead> <tr> <th style="background-color: #c00000; color: white;">Tùy chọn</th> <th style="background-color: #c00000; color: white;">Mô tả</th> </tr> </thead> <tbody> <tr> <td style="text-align: center;">3D</td> <td>Hiển thị tín hiệu 3D.</td> </tr> <tr> <td style="text-align: center;">L (Trái)</td> <td>Hiển thị khung bên trái của nội dung 3D.</td> </tr> <tr> <td style="text-align: center;">R (Phải)</td> <td>Hiển thị khung bên phải của nội dung 3D.</td> </tr> </tbody> </table> <p><u>3D Format (Định dạng 3D)</u> Chọn định dạng nội dung 3D. LƯU Ý: Nguồn 3D Blu-ray sẽ được phát hiện tự động và các tùy chọn sẽ không thể chọn được.</p> <table border="1" style="width: 100%; border-collapse: collapse;"> <thead> <tr> <th style="background-color: #c00000; color: white;">Tùy chọn</th> <th style="background-color: #c00000; color: white;">Mô tả</th> </tr> </thead> <tbody> <tr> <td style="text-align: center;">Auto (Tự động)</td> <td>Khi tín hiệu nhận dạng 3D được phát hiện, định dạng 3D sẽ được chọn tự động.</td> </tr> <tr> <td style="text-align: center;">SBS</td> <td>Hiển thị ở dạng Side-by-Side (Kề bên)</td> </tr> <tr> <td style="text-align: center;">Top and Bottom (Đỉnh & Đáy)</td> <td>Hiển thị ở dạng Trên và Dưới</td> </tr> <tr> <td style="text-align: center;">Frame Sequential (Khung tuần tự)</td> <td>Hiển thị ở dạng Khung tuần tự</td> </tr> </tbody> </table> <p><u>3D Sync Invert (Đảo ngược đồng bộ 3D)</u> Bật hoặc tắt chức năng Đảo ngược Đồng bộ hóa 3D.</p>	Tùy chọn	Mô tả	3D	Hiển thị tín hiệu 3D.	L (Trái)	Hiển thị khung bên trái của nội dung 3D.	R (Phải)	Hiển thị khung bên phải của nội dung 3D.	Tùy chọn	Mô tả	Auto (Tự động)	Khi tín hiệu nhận dạng 3D được phát hiện, định dạng 3D sẽ được chọn tự động.	SBS	Hiển thị ở dạng Side-by-Side (Kề bên)	Top and Bottom (Đỉnh & Đáy)	Hiển thị ở dạng Trên và Dưới	Frame Sequential (Khung tuần tự)	Hiển thị ở dạng Khung tuần tự
Tùy chọn	Mô tả																		
3D	Hiển thị tín hiệu 3D.																		
L (Trái)	Hiển thị khung bên trái của nội dung 3D.																		
R (Phải)	Hiển thị khung bên phải của nội dung 3D.																		
Tùy chọn	Mô tả																		
Auto (Tự động)	Khi tín hiệu nhận dạng 3D được phát hiện, định dạng 3D sẽ được chọn tự động.																		
SBS	Hiển thị ở dạng Side-by-Side (Kề bên)																		
Top and Bottom (Đỉnh & Đáy)	Hiển thị ở dạng Trên và Dưới																		
Frame Sequential (Khung tuần tự)	Hiển thị ở dạng Khung tuần tự																		

LƯU Ý: Máy chiếu này đã hỗ trợ 3D với giải pháp DLP-Link 3D. Vui lòng đảm bảo rằng kính 3D của bạn dành cho DLP-Link 3D. Máy chiếu này hỗ trợ khung hình 3D tuần tự (lật trang) qua các cổng **HDMI 1/HDMI 2**. Để có hiệu năng tốt nhất, nên sử dụng độ phân giải 1920 x 1080. Xin lưu ý rằng độ phân giải 4K (3840 x 2160) không được hỗ trợ ở chế độ 3D.

Menu	Mô tả												
<p style="text-align: center;">Aspect Ratio (Tỷ lệ khung hình)</p>	<p>Chọn tỷ lệ khung hình của hình ảnh chiếu.</p>												
	<table border="1"> <thead> <tr> <th data-bbox="560 232 842 277">Tỷ lệ khung hình</th> <th data-bbox="842 232 1406 277">Mô tả</th> </tr> </thead> <tbody> <tr> <td data-bbox="560 277 842 555" style="text-align: center;">4:3</td> <td data-bbox="842 277 1406 555"> <p>Chỉnh tỷ lệ hình ảnh để được hiển thị ở giữa màn hình với tỷ lệ khung hình 4:3. Điều này phù hợp nhất đối với hình ảnh 4:3 như màn hình máy tính, tivi độ nét chuẩn và phim DVD tỷ lệ khung hình 4:3 vì chúng hiển thị mà không cần thay đổi tỷ lệ khung hình.</p> </td> </tr> <tr> <td data-bbox="560 555 842 719" style="text-align: center;">16:9</td> <td data-bbox="842 555 1406 719"> <p>Chỉnh tỷ lệ hình ảnh để được hiển thị ở giữa màn hình với tỷ lệ khung hình 16:9. Điều này phù hợp nhất cho các hình ảnh đã ở tỷ lệ 16:9, như TV độ nét cao.</p> </td> </tr> <tr> <td data-bbox="560 719 842 916" style="text-align: center;">Gốc</td> <td data-bbox="842 719 1406 916"> <p>Chiếu hình ảnh như độ phân giải gốc và chỉnh lại kích thước để khớp vào vùng màn hình. Đối với các tín hiệu đầu vào có độ phân giải thấp hơn, hình chiếu sẽ hiển thị theo kích thước gốc.</p> </td> </tr> <tr> <td data-bbox="560 916 842 1077" style="text-align: center;">LBX</td> <td data-bbox="842 916 1406 1077"> <p>Dành cho nguồn chiếu không phải 16:9 và nếu bạn sử dụng thấu kính 16:9 bên ngoài để hiển thị tỷ lệ khung hình 2,35:1 ở độ phân giải đầy đủ.</p> </td> </tr> <tr> <td data-bbox="560 1077 842 1355" style="text-align: center;">Auto (Tự động)</td> <td data-bbox="842 1077 1406 1355"> <p>Chỉnh tỷ lệ hình ảnh cân xứng để khớp với độ phân giải gốc của máy chiếu theo chiều rộng ngang. Điều này phù hợp với hình ảnh gửi vào không thuộc tỷ lệ khung hình 4:3 hoặc 16:9 và bạn muốn tận dụng tối đa màn hình mà không cần thay đổi tỷ lệ khung hình chiếu.</p> </td> </tr> </tbody> </table>	Tỷ lệ khung hình	Mô tả	4:3	<p>Chỉnh tỷ lệ hình ảnh để được hiển thị ở giữa màn hình với tỷ lệ khung hình 4:3. Điều này phù hợp nhất đối với hình ảnh 4:3 như màn hình máy tính, tivi độ nét chuẩn và phim DVD tỷ lệ khung hình 4:3 vì chúng hiển thị mà không cần thay đổi tỷ lệ khung hình.</p>	16:9	<p>Chỉnh tỷ lệ hình ảnh để được hiển thị ở giữa màn hình với tỷ lệ khung hình 16:9. Điều này phù hợp nhất cho các hình ảnh đã ở tỷ lệ 16:9, như TV độ nét cao.</p>	Gốc	<p>Chiếu hình ảnh như độ phân giải gốc và chỉnh lại kích thước để khớp vào vùng màn hình. Đối với các tín hiệu đầu vào có độ phân giải thấp hơn, hình chiếu sẽ hiển thị theo kích thước gốc.</p>	LBX	<p>Dành cho nguồn chiếu không phải 16:9 và nếu bạn sử dụng thấu kính 16:9 bên ngoài để hiển thị tỷ lệ khung hình 2,35:1 ở độ phân giải đầy đủ.</p>	Auto (Tự động)	<p>Chỉnh tỷ lệ hình ảnh cân xứng để khớp với độ phân giải gốc của máy chiếu theo chiều rộng ngang. Điều này phù hợp với hình ảnh gửi vào không thuộc tỷ lệ khung hình 4:3 hoặc 16:9 và bạn muốn tận dụng tối đa màn hình mà không cần thay đổi tỷ lệ khung hình chiếu.</p>
	Tỷ lệ khung hình	Mô tả											
	4:3	<p>Chỉnh tỷ lệ hình ảnh để được hiển thị ở giữa màn hình với tỷ lệ khung hình 4:3. Điều này phù hợp nhất đối với hình ảnh 4:3 như màn hình máy tính, tivi độ nét chuẩn và phim DVD tỷ lệ khung hình 4:3 vì chúng hiển thị mà không cần thay đổi tỷ lệ khung hình.</p>											
	16:9	<p>Chỉnh tỷ lệ hình ảnh để được hiển thị ở giữa màn hình với tỷ lệ khung hình 16:9. Điều này phù hợp nhất cho các hình ảnh đã ở tỷ lệ 16:9, như TV độ nét cao.</p>											
	Gốc	<p>Chiếu hình ảnh như độ phân giải gốc và chỉnh lại kích thước để khớp vào vùng màn hình. Đối với các tín hiệu đầu vào có độ phân giải thấp hơn, hình chiếu sẽ hiển thị theo kích thước gốc.</p>											
LBX	<p>Dành cho nguồn chiếu không phải 16:9 và nếu bạn sử dụng thấu kính 16:9 bên ngoài để hiển thị tỷ lệ khung hình 2,35:1 ở độ phân giải đầy đủ.</p>												
Auto (Tự động)	<p>Chỉnh tỷ lệ hình ảnh cân xứng để khớp với độ phân giải gốc của máy chiếu theo chiều rộng ngang. Điều này phù hợp với hình ảnh gửi vào không thuộc tỷ lệ khung hình 4:3 hoặc 16:9 và bạn muốn tận dụng tối đa màn hình mà không cần thay đổi tỷ lệ khung hình chiếu.</p>												
Edge Mask	Loại bỏ nhiễu mã hóa video ở rìa video nguồn												
Zoom	Thu nhỏ hoặc phóng to hình ảnh chiếu.												
Image Shift (Dịch hình ảnh)	Điều chỉnh hình ảnh chiếu theo chiều ngang hoặc chiều dọc.												

Menu	Mô tả	
<p style="text-align: center;">Keystone (Chỉnh vuông hình)</p>	<p style="text-align: center;">Tùy chọn</p>	<p style="text-align: center;">Mô tả</p>
	<p style="text-align: center;">Four Corners (Bốn góc)</p>	<p>Điều chỉnh từng góc để tạo hình ảnh vuông khi bề mặt chiếu không bằng phẳng.</p> <p>LƯU Ý: Trong khi điều chỉnh Four Corners, các menu Aspect Ratio, Edge Mask, Image Shift và Zoom sẽ bị tắt. Để bật chúng, hãy reset cài đặt Keystone về mặc định.</p>
	<p style="text-align: center;">H. Keystone (Ngang)</p>	<p>Điều chỉnh biến dạng hình ảnh theo chiều ngang.</p>
	<p style="text-align: center;">V. Keystone (Dọc)</p>	<p>Điều chỉnh biến dạng hình ảnh theo chiều dọc.</p>
	<p style="text-align: center;">Auto Keystone (Tự chỉnh vuông hình)</p>	<p>Tự động sửa keystone.</p>
<p style="text-align: center;">Reset (Khởi động lại)</p>	<p>Chuyển các cài đặt Keystone về các giá trị mặc định.</p>	

Menu Audio

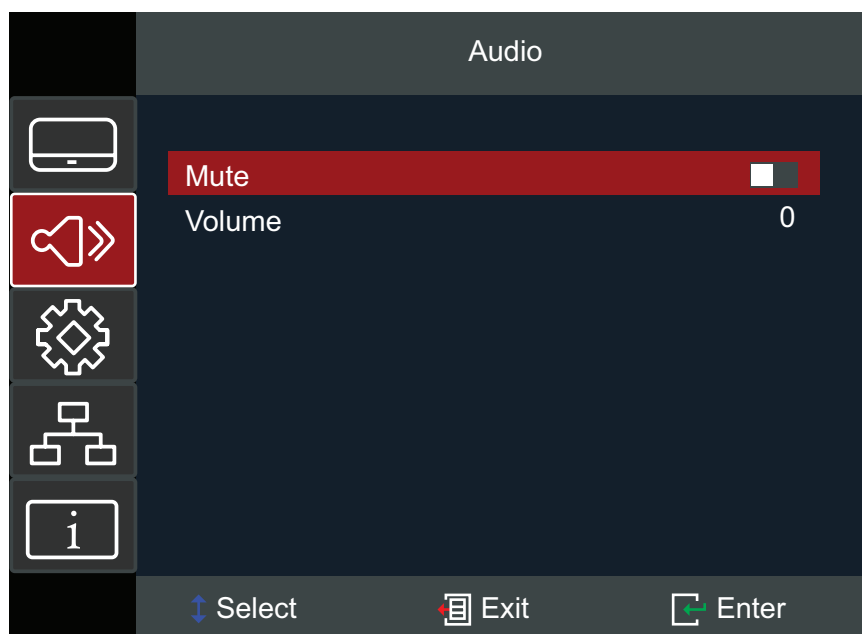

Menu	Mô tả
Mute (Tắt âm)	Tạm thời tắt âm thanh.
Volume (Âm lượng)	Điều chỉnh mức âm lượng.

Menu Setup

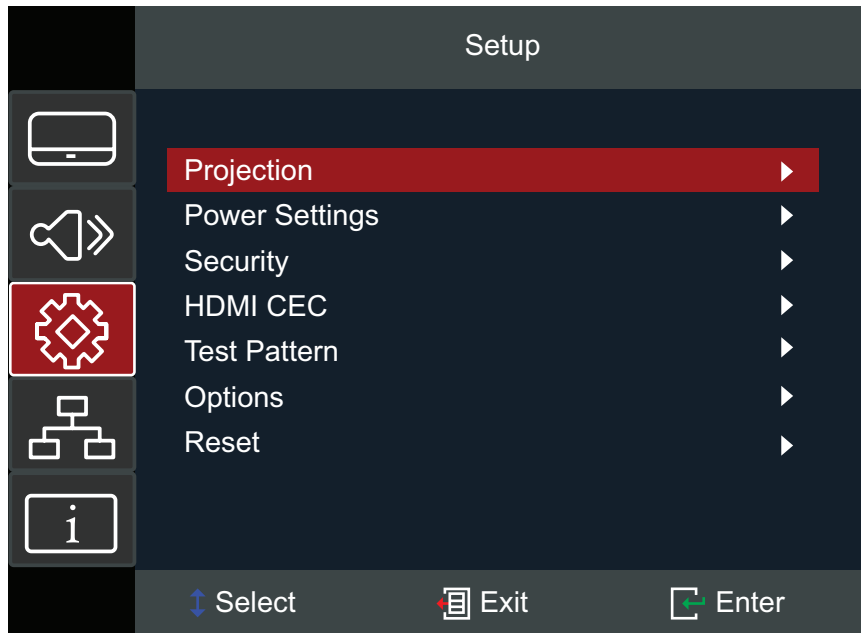

Menu	Mô tả						
Projection (Trình chiếu)	Chọn góc chiếu ưa thích: Front, Rear, Ceiling-Top, and Rear-Top.						
Power Settings (Cài đặt nguồn)	<p><u>Direct Power On (Bật nguồn trực tiếp)</u> Tự động bật nguồn máy chiếu khi được cấp nguồn AC mà không cần nhấn nút Power trên máy chiếu hoặc điều khiển từ xa.</p> <p><u>Signal Power On (Bật nguồn bằng tín hiệu)</u> Tự động bật nguồn máy chiếu khi phát hiện thấy tín hiệu mà không cần nhấn nút Power trên máy chiếu hoặc trên điều khiển từ xa.</p> <p><u>Auto Power Off (Tắt nguồn tự động)</u> Đồng hồ đếm ngược sẽ bắt đầu khi không có tín hiệu nào được gửi đến máy chiếu. Máy chiếu sẽ tự động tắt nguồn khi quá trình đếm ngược kết thúc (tính bằng phút).</p> <p><u>Power Mode (Standby)</u></p> <table border="1"> <thead> <tr> <th>Mode (Chế độ)</th> <th>Mô tả</th> </tr> </thead> <tbody> <tr> <td>Active (Chủ động)</td> <td>Chế độ chờ bình thường (> 0,5W) có sẵn Nguồn USB.</td> </tr> <tr> <td>Eco (T.kiệm)</td> <td>Giảm mức sử dụng năng lượng (< 0,5W) khi không có nguồn USB.</td> </tr> </tbody> </table> <p><u>USB Power (Standby)</u> Bật hoặc tắt chức năng nguồn USB khi máy chiếu ở chế độ chờ.</p>	Mode (Chế độ)	Mô tả	Active (Chủ động)	Chế độ chờ bình thường (> 0,5W) có sẵn Nguồn USB.	Eco (T.kiệm)	Giảm mức sử dụng năng lượng (< 0,5W) khi không có nguồn USB.
Mode (Chế độ)	Mô tả						
Active (Chủ động)	Chế độ chờ bình thường (> 0,5W) có sẵn Nguồn USB.						
Eco (T.kiệm)	Giảm mức sử dụng năng lượng (< 0,5W) khi không có nguồn USB.						

Menu	Mô tả
Security (Bảo mật)	<p><u>Security (Bảo mật)</u> Bật hoặc tắt lời nhắc mật khẩu trước khi sử dụng máy chiếu. LƯU Ý: Mật khẩu mặc định là : 1234</p> <p><u>Security Timer (Hẹn giờ bảo mật)</u> Đặt thời lượng mà máy chiếu có thể được sử dụng. Khi thời gian này trôi qua, bạn sẽ được yêu cầu nhập lại mật khẩu của mình.</p> <p><u>Change Password (Đổi mật khẩu)</u> Đặt hoặc sửa đổi mật khẩu.</p>
HDMI CEC	<p>Khi bạn kết nối các thiết bị tương thích HDMI CEC với máy chiếu bằng cáp HDMI, bạn có thể điều khiển chúng ở cùng trạng thái bật hoặc tắt nguồn bằng cách sử dụng tính năng điều khiển HDMI CEC trong menu OSD của máy chiếu. Điều này cho phép bật hoặc tắt nguồn một hoặc nhiều thiết bị trong một nhóm qua HDMI CEC trong một cấu hình thông thường.</p> <p>LƯU Ý:</p> <ul style="list-style-type: none"> • Để chức năng CEC hoạt động bình thường, hãy đảm bảo rằng thiết bị được kết nối đúng cách với đầu vào HDMI của máy chiếu qua cáp HDMI và chức năng CEC của thiết bị đã được bật. • Tùy thuộc vào thiết bị được kết nối, chức năng CEC có thể không hoạt động.
Test Pattern (Hình Thức Kiểm Tra)	<p>Chọn hình thức kiểm tra là lưới xanh lục, lưới đồ tươi, lưới trắng, trắng hoặc tắt chức năng này (tắt).</p>

Menu	Mô tả
Options (Tùy chọn)	<p><u>Language (Ngôn ngữ)</u> Chọn ngôn ngữ cho Menu màn hình (OSD).</p> <p><u>Menu Cài Đặt</u> Thiết lập vị trí menu trên màn hình và cấu hình cài đặt hẹn giờ menu.</p> <p><u>Auto Source (Nguồn tự động)</u> Tự động tìm nguồn đầu vào khả dụng.</p> <p><u>Input Source (Nguồn đầu vào)</u> Chọn tín hiệu đầu vào: HDMI1 hoặc HDMI2.</p> <p><u>High Altitude (Cao trình)</u> Khi Bật, quạt sẽ quay nhanh hơn để làm mát và hoạt động hiệu quả hơn. Điều này rất hữu ích cho môi trường ở độ cao lớn, nơi không khí loãng.</p> <p><u>Logo</u> Thiết lập "màn hình khởi động". Nếu các thay đổi được thực hiện, chúng sẽ có hiệu lực vào lần bật máy chiếu tiếp theo.</p> <p><u>Background Color (Màu nền)</u> Hiển thị màn hình là blue, red, green, hoặc gray, none, hoặc logo khi không có tín hiệu.</p> <p>LƯU Ý: Nếu màu nền được đặt thành None thì màu nền sẽ là màu đen.</p>
Reset (Khởi động lại)	<p>Chuyển các cài đặt về giá trị mặc định.</p> <p>LƯU Ý: Khi reset, các cài đặt sau sẽ vẫn còn duy trì: Zoom, Keystone Settings, Language, Projection, USB Power (Standby), Power Mode (Standby), High Altitude Mode, Security Settings, Network Settings, Light Source Hours Information.</p>

Menu Network

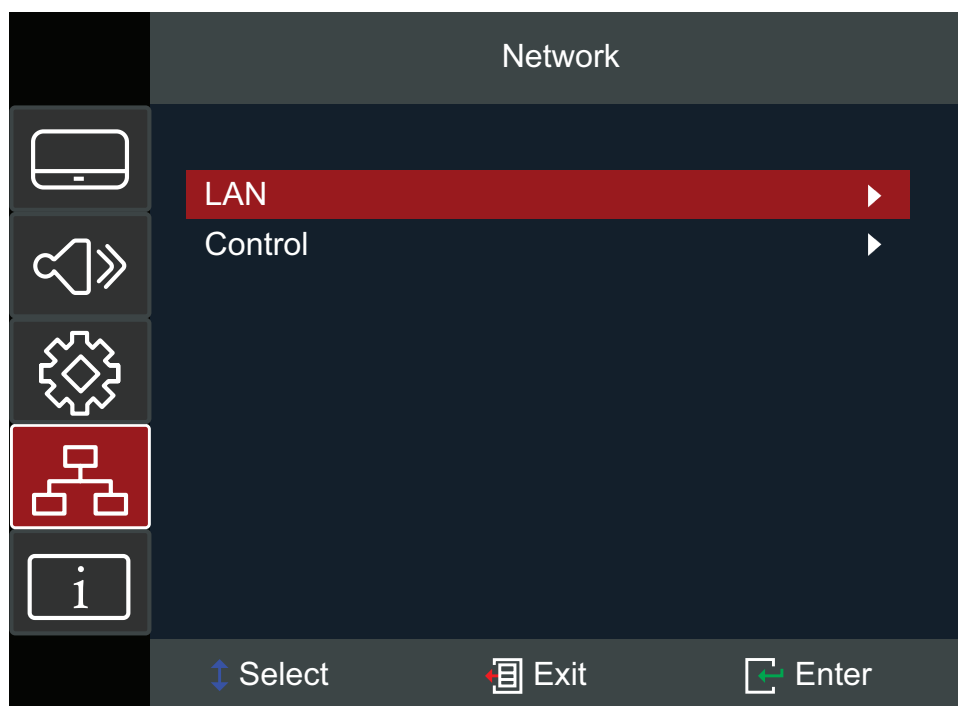

Menu	Mô tả
LAN	Xem thông tin mạng và bật/tắt DHCP.
Control (Điều khiển)	<p>Bật hoặc tắt bộ điều khiển mạng.</p> <p>LƯU Ý: Để kết nối thành công, bộ điều khiển phải được bật.</p> <p>The screenshot shows the 'Network' menu with the following options and their status:</p> <ul style="list-style-type: none"> Control (highlighted in red) Crestron (toggle switch is on) Extron (toggle switch is on) PJ Link (toggle switch is on) AMX Device Discovery (toggle switch is on) Telnet (toggle switch is off) HTTP (toggle switch is on) <p>Navigation icons at the bottom: Select (blue double arrow), Exit (red square with white arrow), and Enter (green square with white arrow).</p>

Điều khiển máy chiếu qua mạng

Máy chiếu này cung cấp các tính năng quản lý từ xa và kết nối mạng đa dạng. Chức năng LAN /RJ45 của máy chiếu có thể quản lý từ xa thông qua mạng các cài đặt: Bật/Tắt nguồn, Điều chỉnh âm lượng, Chọn đầu vào, Độ sáng, v.v.

LƯU Ý: Vui lòng đảm bảo tùy chọn **Network (Mạng) > Control (Điều khiển) > HTTP** đã được bật.

1. Kết nối máy chiếu với mạng qua cổng LAN/RJ45.

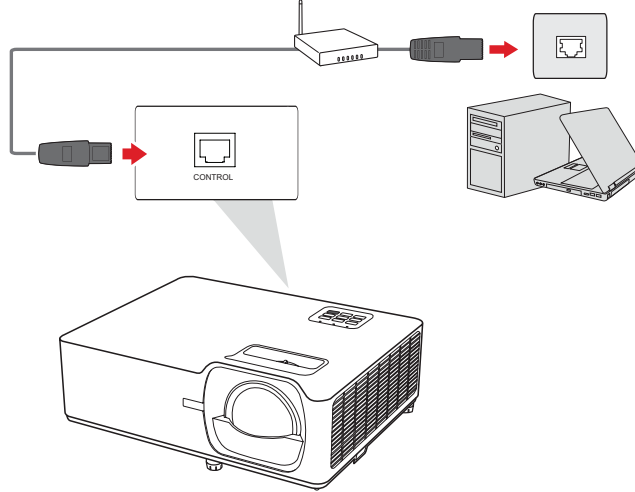

2. Mở Menu OSD và đi đến: **Network (Mạng) > LAN.**

3. Chọn **DHCP** và bật (**On**) nó lên để tự động lấy địa chỉ IP; hoặc chọn Tắt (**Off**) để nhập thông tin mạng theo cách thủ công.

LƯU Ý: Vui lòng đợi khoảng 15~20 giây, sau đó vào lại trang cài đặt mạng **LAN**. Bây giờ, các cài đặt Địa Chỉ IP, Subnet Mask, Cổng Mặc Định và Máy Chủ DNS của máy chiếu sẽ được hiển thị. Ghi lại Địa Chỉ IP được hiển thị trong mục Địa Chỉ IP Máy Chiếu.

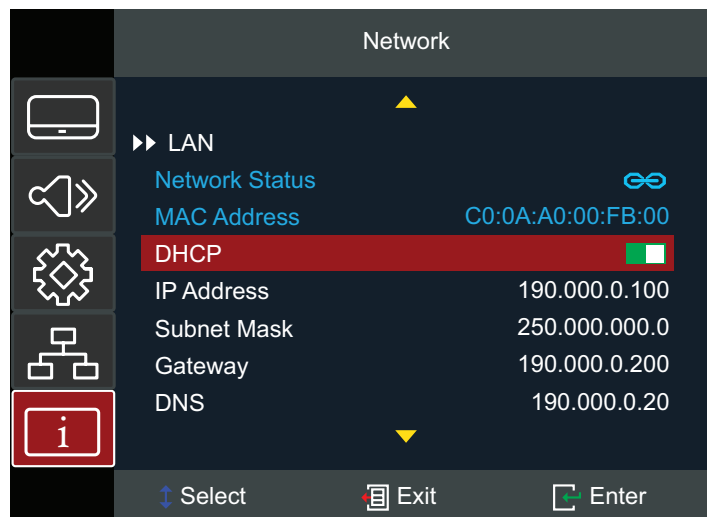

4. Sử dụng trình duyệt web và trong cùng một mạng, hãy nhập địa chỉ IP của máy chiếu.

5. Nhập tên người dùng và mật khẩu, sau đó nhấn vào **Log in**.

LƯU Ý: Tên người dùng và mật khẩu mặc định là *admin*.

Menu Information

Xem thông tin Serial Number, Source, Resolution, Refresh Rate, Display Mode, Power Mode, Light Source Hours, Network Status, IP Address, Brightness Mode, và Firmware Version

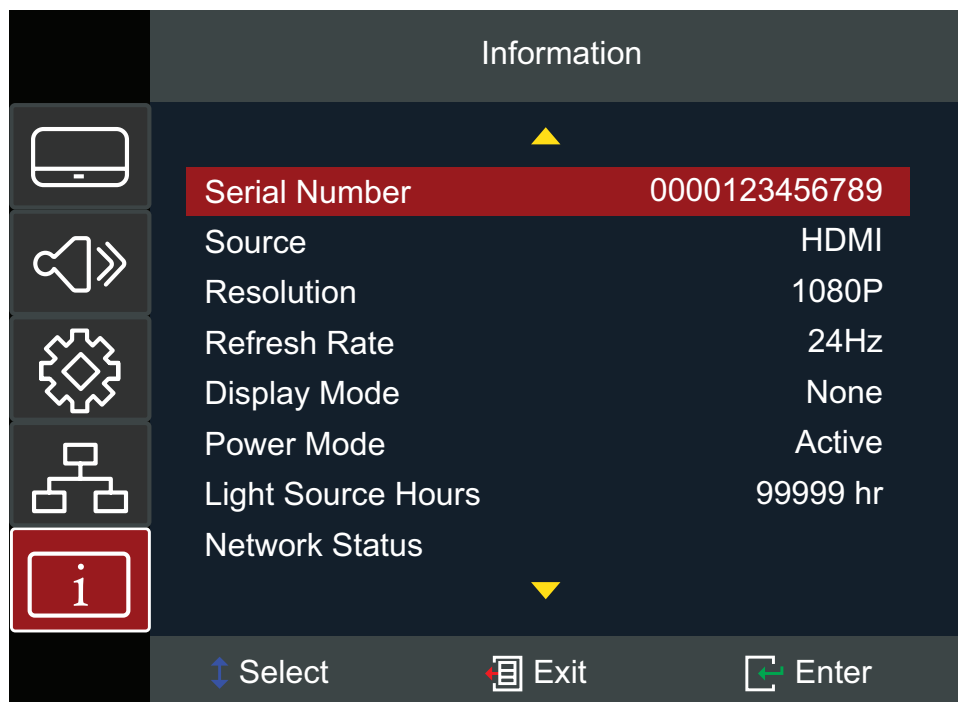

Phụ lục

Thông số kỹ thuật

Mục	Hạng mục	Thông số kỹ thuật	
		LS710HD	LS751HD
Máy chiếu	Loại	Laser	
	Kích thước màn hình	40"~300"	30"~300"
	Tỷ lệ lệch tâm	0.49±3% (100"@1.08m)	1.4~2.24±3% (100" @3.10m)
	Zoom quang học	Cố định	1.6x
	Hệ thống Màn hình	1-CHIP DMD	
Tín hiệu vào	HDMI	f_h : 15~102 kHz, f_v : 23~120 Hz, Tốc độ điểm ảnh: 170MHz	
Độ phân giải	Gốc	1920 x 1080	
Nguồn điện	Điện áp đầu vào	AC 100-240V, 50/60 Hz (tự chuyển đổi)	
Các điều kiện hoạt động	Nhiệt độ	0°C - 40°C (32°F - 104°F)	
	Độ ẩm	10% đến 80% (không ngưng tụ)	
	Độ cao	0 đến 2.500 ft. ở 0°C đến 40°C 2.500 đến 5.000 ft. ở 0°C đến 35°C 5.000 đến 12.000 ft. ở 0°C đến 30°C	
Điều kiện bảo quản	Nhiệt độ	-10°C - 60°C (14°F - 140°F)	
	Độ ẩm	10% đến 90% (không ngưng tụ)	
	Độ cao	0 đến 12,1 km (0 đến 40.000 ft.)	
Kích thước	Thực tế (Rộng x Cao x Dày)	337 x 265 x 131,5 mm (13,27" x 10,43" x 5,18")	
Trọng lượng	Thực tế	4,5 kg (9,92 pound)	
Mức tiêu thụ điện	On (Bật) ¹	245W (chuẩn)	
	Off (Tắt)	< 0,5W (Chế độ chờ)	

¹ Điều kiện thử nghiệm tuân theo tiêu chuẩn EEI.

Kích thước máy chiếu

337 mm (Rộng) x 131,5 mm (Cao) x 265 mm (Dày)

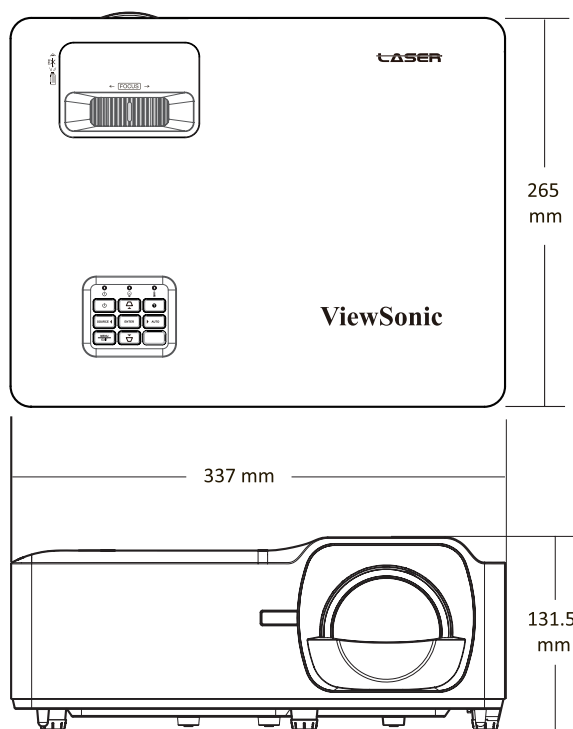

LS710HD

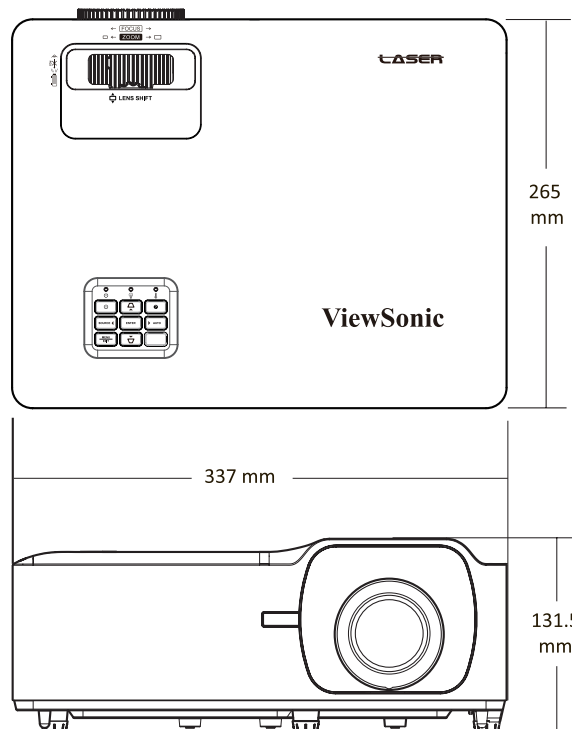

LS751HD

Biểu đồ định giờ

Định giờ video HDMI

Định giờ	Độ phân giải (chấm)	Tốc độ làm mới (Hz)
SDTV (480p)	720 x 480	60
SDTV (576i)	720 x 576	50
SDTV (576p)	720 x 576	50
HDTV (720p) ²	1280 x 720	50 / 60
HDTV (1080p) ²	1920 x 1080	24 / 30 / 50 / 60
HDTV (1080i)	1920 x 1080	50 / 60

HDMI PC Timing (Định giờ máy tính HDMI)

Tín hiệu	Độ phân giải	Tốc độ làm mới (Hz)	Lưu ý với máy Mac
VGA	640 x 480	60/120	Mac 60/72/85
SVGA	800 x 600	60/72/85/120	Mac 60/72/85
XGA	1024 x 768	50/60/70/75/85/120	Mac 60/70/75/85
480i	720 x 480	60	
WSVGA	1024 x 600	60	
WXGA	1280 x 768	60/75/85	Mac 75
WXGA	1280 x 800	60/120	Mac 60
WXGA	1366 x 768	60	
WXGA+	1440 x 900	60	
SXGA	1280 x 1024	60/75/85	Mac 60/75
SXGA+	1400 x 1050	60	
UXGA	1600 x 1200	60	
WUXGA	1920 x 1200 ³	60	Mac 60
UHD (2160p)	3840 x 2160	244/254/304/50/60	
4K2K (2160p)	4096 x 2160	244/25/50/60	

² Mac 60

³ 1920 x 1200 @ 60Hz chỉ hỗ trợ RB (Giảm khoảng trống)

⁴ Chỉ hỗ trợ định giờ HDMI 1 UHD/4K2K

Định giờ hỗ trợ 3D

Tín hiệu	Độ phân giải	Tốc độ làm mới (Hz)	Định dạng	Lưu ý:
720p	1280 x 720p	50/60	Đỉnh & Đáy	với thông tin 3D InfoFrame
	1280 x 720p	50/60	Gói khung	
1080i	1920 x 1080i	50/60	Liên kề (Một nửa)	
1080p	1920 x 1080p	24	Đỉnh & Đáy	
	1920 x 1080p	24	Gói khung	
720p	1280 x 720p	50/60	Liên kề (Một nửa) Chế độ SBS được BẬT	Không có thông tin 3D InfoFrame
1080i	1920 x 1080i	50/60	Liên kề (Một nửa) Chế độ SBS được BẬT	
720p	1280 x 720p	50/60	Đỉnh & Đáy Chế độ TAB được BẬT	Không có thông tin 3D InfoFrame
1080i	1920 x 1080i	50/60	Đỉnh & Đáy Chế độ TAB được BẬT	

LƯU Ý:

- 1080i@25hz và 720p@50hz sẽ chạy ở 100 Hz; định giờ 3D khác sẽ chạy ở 120 Hz.
- 1080P@24hz sẽ chạy 144Hz (XGA, WXGA, 1080p)/96Hz (WUXGA).
- Nếu tốc độ khung hình đầu vào là 48 Hz trở lên, thì tốc độ khung hình đầu ra được thiết lập bằng hai lần tốc độ khung hình đầu vào (chế độ FRC = 2X).
- Nếu tốc độ khung hình đầu vào 3D là 25Hz trở lên, thì tốc độ khung hình đầu ra được thiết lập bằng bốn lần tốc độ khung hình đầu vào (chế độ FRC = 4X).
- Nếu tốc độ khung hình đầu vào 3D là 24Hz (bao gồm 23,9Hz), thì tốc độ khung hình đầu ra được thiết lập bằng sáu lần tốc độ khung hình đầu vào (chế độ FRC = 6X).

Khắc phục sự cố

Phần này mô tả một số vấn đề phổ biến mà bạn có thể gặp phải khi sử dụng máy chiếu.

Vấn đề hoặc sự cố	Giải pháp khả thi
Máy chiếu không hoạt động	<ul style="list-style-type: none">• Đảm bảo dây nguồn được cắm đúng cách vào máy chiếu và ổ cắm điện.• Nếu quá trình để nguội chưa kết thúc, hãy đợi cho đến khi kết thúc rồi thử bật lại máy chiếu.• Nếu cách trên không hiệu quả, hãy thử ổ cắm điện hoặc thiết bị điện khác có cùng ổ cắm điện.
Không có hình	<ul style="list-style-type: none">• Đảm bảo đã cắm cáp nguồn video đúng cách và đã bật nguồn video.• Nếu nguồn đầu vào không được chọn tự động, hãy chọn đúng nguồn bằng “Source Input” trên máy chiếu hoặc điều khiển từ xa.
Hình ảnh bị nhòe	<ul style="list-style-type: none">• Điều chỉnh lấy nét bằng Vòng lấy nét sẽ giúp lấy nét chính xác cho ống kính máy chiếu.• Đảm bảo máy chiếu và màn hình được căn chỉnh thích hợp. Nếu cần, điều chỉnh chiều cao máy chiếu cũng như góc và hướng chiếu.
Hình ảnh bị đảo ngược	<ul style="list-style-type: none">• Mở Menu OSD và đi tới: Setup > Projection và điều chỉnh tùy chọn trình chiếu.
Hình ảnh bị kéo dài khi chiếu DVD 16:9	<ul style="list-style-type: none">• Khi bạn phát đĩa DVD anamorphic hoặc DVD 16:9, máy chiếu sẽ hiển thị hình ảnh đẹp nhất ở 16:9.• Nếu bạn phát nội dung DVD định dạng 4:3, vui lòng thay đổi định dạng thành 4:3 trong Menu OSD của máy chiếu.• Vui lòng thiết lập định dạng hiển thị theo tỷ lệ khung hình 16:9 (rộng) trên đầu đĩa DVD.

Vấn đề hoặc sự cố	Giải pháp khả thi
<p>Nếu điều khiển từ xa không hoạt động</p>	<ul style="list-style-type: none"> • Đảm bảo không có các vật cản giữa điều khiển từ xa và máy chiếu, và chúng phải nằm trong khoảng <ul style="list-style-type: none"> » Hồng ngoại mặt trước: 10 m (32,8 ft). » Hồng ngoại mặt trên: 7 m (23 ft). • Pin có thể hết thời hạn sử dụng , hãy kiểm tra và thay thế nếu cần thiết.
<p>Máy chiếu ngừng phản hồi với tất cả các điều khiển</p>	<ul style="list-style-type: none"> • Tắt máy chiếu và rút dây nguồn. Đợi ít nhất 20 giây rồi kết nối lại và thử lại.

Đèn báo LED

Khi các đèn cảnh báo (xem bên dưới) sáng lên hoặc nhấp nháy, máy chiếu sẽ tự động tắt. Rút dây nguồn ra khỏi máy chiếu, đợi 30 giây rồi thử lại. Nếu các đèn cảnh báo tiếp tục sáng lên hoặc nhấp nháy, vui lòng liên hệ với trung tâm dịch vụ gần nhất để được hỗ trợ.

Trạng thái và mô tả	Đèn báo nguồn điện		Đèn báo nhiệt độ	Đèn báo nguồn sáng
	Đỏ	Lam	Đỏ	Đỏ
Trạng thái chờ (Đầu vào là dây nguồn)	Sáng cố định			
Bật nguồn (Cảnh báo)		Nhấp nháy (Tắt 0,5 giây/Bật 0,5 giây)		
Bật nguồn và đèn sáng		Sáng cố định		
Tắt nguồn (Ngủ)		Nhấp nháy (Tắt 0,5 giây/Bật 0,5 giây) Trở lại ánh sáng đỏ ổn định khi quạt làm mát tắt.		
Khôi phục nhanh (100 giây)		Nhấp nháy (Tắt 0,25 giây/Bật 0,25 giây)		
Lỗi (Đèn hỏng)	Nhấp nháy			Sáng cố định
Lỗi (Quạt hỏng)	Nhấp nháy		Nhấp nháy	
Lỗi (Quá nhiệt)	Nhấp nháy		Sáng cố định	

Bảo dưỡng

Biện pháp phòng ngừa chung

- Đảm bảo đã tắt máy chiếu và rút cáp nguồn ra khỏi ổ cắm điện.
- Đừng bao giờ tháo bất kỳ bộ phận nào khỏi máy chiếu. Liên hệ với ViewSonic® hoặc đại lý bán lẻ khi bạn cần thay thế bất kỳ bộ phận nào của máy chiếu.
- Đừng bao giờ xịt hoặc đổ bất kỳ chất lỏng nào trực tiếp lên vỏ máy.
- Hãy cầm nắm máy chiếu cẩn thận vì nó có màu tối hơn; nếu bị trầy xước, máy chiếu có thể hiển thị các dấu vết rõ hơn so với máy chiếu màu sáng hơn.

Vệ sinh ống kính

- Dùng bình khí nén thổi sạch bụi.
- Nếu ống kính vẫn chưa sạch, hãy dùng giấy vệ sinh ống kính hoặc thấm ướt khăn mềm bằng dung dịch vệ sinh ống kính và lau nhẹ lên bề mặt.

THẬN TRỌNG: Đừng bao giờ chà xát ống kính bằng chất liệu ăn mòn.

Lau vỏ máy chiếu

- Sử dụng khăn mềm khô không có xơ để loại bỏ bụi bẩn.
- Nếu vỏ máy vẫn chưa sạch, hãy bôi nhẹ một lượng nhỏ chất tẩy rửa không chứa amoniac, cồn và chất ăn mòn lên khăn mềm sạch không có xơ rồi lau sạch bề mặt.

THẬN TRỌNG: Đừng bao giờ sử dụng sáp, cồn, benzen, chất pha loãng hoặc chất tẩy rửa hóa học khác.

Cất giữ máy chiếu

Nếu bạn định cất giữ máy chiếu trong một thời gian dài:

- Đảm bảo nhiệt độ và độ ẩm tại khu vực cất giữ phải nằm trong phạm vi khuyến nghị.
- Rút gọn hoàn toàn chân điều chỉnh.
- Tháo pin ra khỏi điều khiển từ xa.
- Đóng gói máy chiếu bằng hộp đựng gốc hoặc hộp đựng tương đương.

Khước từ trách nhiệm

- ViewSonic® không khuyến khích dùng bất kỳ chất tẩy rửa có chứa amoniac hoặc cồn để lau ống kính hoặc vỏ máy chiếu. Một số chất tẩy rửa hóa học đã được báo cáo làm hỏng ống kính và/hoặc vỏ máy chiếu.
- ViewSonic® sẽ không chịu trách nhiệm pháp lý về thiệt hại do sử dụng bất kỳ chất tẩy rửa nào có chứa amoniac hoặc cồn.

Thông Tin Dịch Vụ và Quy Định

Thông tin tuân thủ

Phần này đề cập đến tất cả các yêu cầu và tuyên bố liên quan đến quy định. Các ứng dụng tương ứng đã được xác nhận sẽ đề cập đến nhãn tên và các dấu hiệu liên quan trên thiết bị.

Tuyên bố Tuân thủ FCC

Thiết bị này phù hợp với điều 15 của Quy định FCC. Hoạt động tùy thuộc vào hai điều kiện sau đây: (1) thiết bị này không được gây nhiễu có hại, và (2) thiết bị này phải chấp nhận bất kỳ nhiễu nào nhận được, bao gồm cả nhiễu có thể gây ra hoạt động không mong muốn. Thiết bị này đã được kiểm tra và tuân thủ các giới hạn cho thiết bị kỹ thuật số Hạng B, theo Phần 15 của quy định FCC.

Các giới hạn này được thiết kế để cung cấp bảo vệ hợp lý chống lại nhiễu có hại khi lắp đặt trong khu dân cư. Thiết bị này tạo ra, sử dụng, và có thể phát năng lượng tần số vô tuyến, nếu không được cài đặt và sử dụng phù hợp theo hướng dẫn, có thể gây nhiễu có hại cho thông tin vô tuyến. Tuy nhiên, không có đảm bảo rằng không xảy ra nhiễu ở một cài đặt cụ thể nào đó. Nếu thiết bị này gây nhiễu có hại cho việc thu sóng đài phát thanh hoặc truyền hình, có thể được xác định bằng cách bật và tắt thiết bị, khuyến khích người dùng thử sửa chữa nhiễu bằng một hoặc nhiều biện pháp sau đây:

- Đổi hướng hoặc đổi vị trí của ăng-ten thu sóng.
- Tăng khoảng cách giữa thiết bị và đầu thu.
- Kết nối thiết bị vào một ổ cắm trên mạch khác với mạch nối với đầu thu.
- Tham khảo ý kiến đại lý hoặc kỹ thuật viên đài phát thanh/truyền hình có kinh nghiệm để được trợ giúp.

CẢNH BÁO: Bạn được cảnh báo rằng các thay đổi hoặc sửa đổi nào không được chấp thuận rõ ràng bởi các bên chịu trách nhiệm về việc tuân thủ có thể làm mất hiệu lực quyền của người dùng để sử dụng thiết bị.

Tuyên bố của Bộ Công nghiệp Canada

CAN ICES-003(B) / NMB-003(B)

Tuân thủ CE đối với các nước châu Âu

CE Thiết bị này tuân thủ theo các điều khoản trong Hướng Dẫn EMC 2014/30/EC và Hướng Dẫn Điện Áp Thấp 2014/35/EC. Chỉ thị thiết kế sinh thái 2009/125/EC.

Thông tin sau chỉ dành cho các quốc gia thành viên EU:

Dấu ở bên phải là thể hiện sự tuân thủ với Chất Thải Điện và Chỉ thị về Thiết bị Điện tử 2012/19/EU (WEEE). Dấu này thể hiện yêu cầu KHÔNG vứt bỏ thiết bị ở dạng rác thải đô thị chưa được phân loại, nhưng phải sử dụng hệ thống thu hồi và thu gom theo luật địa phương.

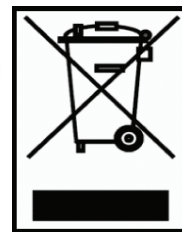

Tuyên bố tuân thủ RoHS2

Sản phẩm này đã được thiết kế và sản xuất theo Chỉ thị 2011/65/EU của Nghị viện Châu Âu và Hội đồng về việc hạn chế sử dụng một số chất độc hại trong thiết bị điện và điện tử (Chỉ thị RoHS2) và được coi là tuân thủ các giá trị nồng độ tối đa do Ủy Ban Thích Ứng Kỹ Thuật châu Âu (TAC) ban hành như dưới đây:

Chất	Nồng độ tối đa được đề xuất	Nồng độ thực tế
Cadmium (Cd)	0,01%	< 0,01%
Chì (Pb)	0,1%	< 0,1%
Thủy ngân (Hg)	0,1%	< 0,1%
Crom hóa trị sáu (Cr6+)	0,1%	< 0,1%
Polybrominated biphenyls (PBB)	0,1%	< 0,1%
Polybrominated diphenyl esthers (PBDE)	0,1%	< 0,1%
Bis(2-Ethylhexyl) phthalate (DEHP)	0,1%	< 0,1%
Benzyl butyl phthalate (BBP)	0,1%	< 0,1%
Dibutyl phthalate (DBP)	0,1%	< 0,1%
Diisobutyl phthalate (DIBP)	0,1%	< 0,1%

Một số thành phần của các sản phẩm như đã nêu ở trên được miễn theo Phụ lục III của Chỉ thị RoHS2 như ghi chú dưới đây:

- Thủy ngân trong đèn huỳnh quang catốt lạnh và đèn huỳnh quang điện cực bên ngoài (CCFL và EEFL) cho các mục đích đặc biệt không vượt quá (trên mỗi đèn):
 - » Chiều dài ngắn (500 mm): tối đa 3,5 mg mỗi đèn.
 - » Chiều dài trung bình (> 500 mm và 1.500 mm): tối đa 5 mg mỗi đèn.
 - » Chiều dài (> 1.500 mm): tối đa 13 mg mỗi đèn.
- Chì trong thủy tinh của ống tia catốt.
- Chì trong thủy tinh của ống huỳnh quang không vượt quá 0,2% trọng lượng.
- Chì là một nguyên tố hợp kim trong nhôm có chứa tới 0,4% chì theo trọng lượng.
- Hợp kim đồng chứa tới 4% chì tính theo trọng lượng.
- Chì trong các loại chất hàn có nhiệt độ nóng chảy cao (tức là hợp kim có chì chứa 85% trọng lượng hoặc nhiều chì hơn).
- Các thành phần điện và điện tử có chứa chì trong thủy tinh hoặc gốm khác với gốm điện môi trong các tụ điện, ví dụ như các thiết bị áp điện, hoặc trong hợp chất ma trận thủy tinh hoặc gốm.

Hạn chế của Ấn Độ về các chất độc hại

Thông báo về hạn chế các chất nguy hiểm độc hại (Ấn Độ). Sản phẩm này tuân thủ "Quy tắc xử lý chất thải điện tử của Ấn Độ 2011" cấm sử dụng chì, thủy ngân, crom hóa trị sáu, biphenyl đa bội hoặc ete diphenyl polybrominated ở nồng độ vượt quá 0,1% trọng lượng và 0,01% trọng lượng đối với cadmium, ngoại trừ các ngoại lệ trong Mục 2 của Quy tắc.

Thải bỏ sản phẩm khi hết tuổi thọ

ViewSonic® tôn trọng môi trường và cam kết làm việc và sống thân thiện với môi trường. Cảm ơn bạn đã tham gia vào chương trình Smarter, Greener Computing. Hãy truy cập trang web ViewSonic® để tìm hiểu thêm.

Mỹ & Canada:

<https://www.viewsonic.com/us/go-green-with-viewsonic>

Châu Âu:

<https://www.viewsonic.com/eu/go-green-with-viewsonic>

Thông Tin Bản Quyền

Copyright© ViewSonic® Corporation, 2023. Bảo lưu mọi quyền.

Microsoft, Windows, Windows logo là các thương hiệu đã được đăng ký của Microsoft Corporation tại Hoa Kỳ và các nước khác.

ViewSonic® và logo ba chú chim là thương hiệu đã đăng ký của ViewSonic® Corporation.

VESA là nhãn hiệu đã đăng ký của Video Electronics Standards Association. DPMS và DDC là thương hiệu của VESA.

Khước từ: ViewSonic® Corporation sẽ không chịu trách nhiệm đối với các lỗi kỹ thuật hoặc biên tập hoặc thiếu sót trong tài liệu này; cũng như đối với các thiệt hại ngẫu nhiên hoặc do hậu quả do việc cung cấp vật liệu này, hoặc hiệu suất hoặc việc sử dụng sản phẩm này.

Vì lợi ích của việc tiếp tục cải tiến sản phẩm, ViewSonic® Corporation có quyền thay đổi thông số kỹ thuật của sản phẩm mà không cần thông báo trước. Thông tin trong tài liệu này có thể thay đổi mà không cần thông báo.

Không được sao chép, tái tạo hoặc truyền bất kỳ phần nào của tài liệu này vì bất kỳ mục đích nào mà không có sự cho phép trước bằng văn bản của ViewSonic® Corporation.

Dịch vụ Khách hàng

Để được hỗ trợ kỹ thuật hoặc dịch vụ sản phẩm, xem bảng bên dưới hoặc liên hệ với đại lý bán lẻ của bạn.

LƯU Ý: Bạn sẽ cần số sê-ri của sản phẩm.

Quốc gia/ Khu vực	Trang web	Quốc gia/ Khu vực	Trang web
Châu Á Thái Bình Dương & Châu Phi			
Úc	www.viewsonic.com/au/	Bangladesh	www.viewsonic.com/bd/
中国 (Trung Quốc)	www.viewsonic.com.cn	香港 (繁體中文)	www.viewsonic.com/hk/
Hong Kong (English)	www.viewsonic.com/hk-en/	Ấn Độ	www.viewsonic.com/in/
Indonesia	www.viewsonic.com/id/	Israel	www.viewsonic.com/il/
日本 (Japan)	www.viewsonic.com/jp/	Hàn Quốc	www.viewsonic.com/kr/
Malaysia	www.viewsonic.com/my/	Trung đông	www.viewsonic.com/me/
My-an-ma	www.viewsonic.com/mm/	Nê-pan	www.viewsonic.com/np/
New Zealand	www.viewsonic.com/nz/	Pakistan	www.viewsonic.com/pk/
Philippin	www.viewsonic.com/ph/	Singapore	www.viewsonic.com/sg/
臺灣 (Đài Loan)	www.viewsonic.com/tw/	ประเทศไทย	www.viewsonic.com/th/
Việt Nam	www.viewsonic.com/vn/	Nam Phi & Mauritius	www.viewsonic.com/za/
Châu Mỹ			
Hoa Kỳ	www.viewsonic.com/us	Canada	www.viewsonic.com/us
Mỹ La-tinh	www.viewsonic.com/la		
Châu Âu			
Châu Âu	www.viewsonic.com/eu/	Pháp	www.viewsonic.com/fr/
Deutschland	www.viewsonic.com/de/	Қазақстан	www.viewsonic.com/kz/
Россия	www.viewsonic.com/ru/	España	www.viewsonic.com/es/
Türkiye	www.viewsonic.com/tr/	Україна	www.viewsonic.com/ua/
Vương quốc Anh	www.viewsonic.com/uk/		

Bảo hành hạn chế

Máy chiếu ViewSonic®

Những gì được bảo hành:

ViewSonic đảm bảo các sản phẩm không có khiếm khuyết về vật liệu và kỹ thuật chế tạo trong trường hợp sử dụng bình thường trong thời gian bảo hành. Nếu có sản phẩm được chứng minh bị lỗi về vật liệu hoặc kỹ thuật chế tạo trong thời gian bảo hành, ViewSonic sẽ, tùy chọn duy nhất, sửa chữa hoặc thay thế bằng sản phẩm tương tự. Sản phẩm hoặc bộ phận thay thế có thể bao gồm các bộ phận hoặc linh kiện tái sản xuất hoặc tân trang.

Bảo hành chung trong giới hạn (3) năm

Theo chế độ bảo hành hạn chế hơn một (1) năm được nêu dưới đây, ở Bắc và Nam Mỹ: Bảo hành ba (3) năm cho tất cả các bộ phận không bao gồm đèn, ba (3) năm bảo hành toàn bộ và một (1) năm bảo hành đèn nguyên bản kể từ ngày mua hàng đầu tiên của người tiêu dùng.

Các khu vực hoặc quốc gia khác: Vui lòng kiểm tra với đại lý địa phương hoặc văn phòng ViewSonic địa phương để biết thông tin bảo hành.

Bảo hành sử dụng nặng giới hạn một (1) năm:

Trong trường hợp sử dụng nhiều, sử dụng máy chiếu hơn mười bốn (14) giờ sử dụng trung bình hàng ngày, Bắc và Nam Mỹ: Bảo hành một (1) năm cho tất cả các bộ phận không bao gồm đèn, một (1) năm bảo hành toàn bộ và chín mươi (90) ngày bảo hành đèn nguyên bản kể từ ngày mua hàng đầu tiên của người tiêu dùng; Châu Âu: Bảo hành một (1) năm cho tất cả các bộ phận không bao gồm đèn, một (1) năm bảo hành toàn bộ và chín mươi (90) ngày cho đèn nguyên bản kể từ ngày mua hàng đầu tiên của người tiêu dùng.

Các khu vực hoặc quốc gia khác: Vui lòng kiểm tra với đại lý địa phương hoặc văn phòng ViewSonic địa phương để biết thông tin bảo hành.

Bảo hành đèn theo các điều khoản và điều kiện, xác minh và phê duyệt. Chỉ áp dụng cho đèn được lắp đặt của nhà sản xuất. Tất cả các đèn phụ kiện mua riêng được bảo hành trong 90 ngày.

Bảo hành này áp dụng cho ai:

Bảo hành này chỉ có hiệu lực cho người mua hàng đầu tiên.

Những trường hợp không được bảo hành:

1. Sản phẩm có số sê-ri đã bị xóa, sửa đổi hoặc loại bỏ.
2. Hư hại, hư hỏng, hỏng hóc hoặc trục trặc do:
 - a. Tai nạn, lạm dụng, sử dụng không đúng cách, bỏ bê, hỏa hoạn, nước, sét hoặc các hành vi tự nhiên khác, bảo trì không đúng cách, sửa đổi sản phẩm trái phép hoặc không tuân theo hướng dẫn được cung cấp kèm theo sản phẩm.
 - b. Sử dụng không theo các thông số kỹ thuật sản phẩm.
 - c. Sử dụng sản phẩm không theo mục đích sử dụng thông thường hoặc không theo điều kiện bình thường.
 - d. Sửa chữa hoặc cố gắng sửa chữa bởi người không được ViewSonic ủy quyền.
 - e. Hư hỏng do vận chuyển.
 - f. Việc tháo lắp sản phẩm.
 - g. Nguyên nhân bên ngoài sản phẩm, chẳng hạn như dao động điện áp hoặc mất điện.
 - h. Sử dụng phụ kiện hoặc bộ phận không đáp ứng thông số kỹ thuật của ViewSonic.
 - i. Hao mòn thông thường.
 - j. Bất kỳ nguyên nhân nào khác không liên quan đến lỗi sản phẩm.
3. Áp dụng phí dịch vụ tháo, lắp và cài đặt.

Cách nhận được dịch vụ:

1. Để biết thông tin về việc bảo hành theo chế độ, hãy liên hệ với bộ phận Hỗ trợ khách hàng của ViewSonic (vui lòng tham khảo trang "Hỗ trợ khách hàng"). Bạn cần cung cấp số sê-ri sản phẩm.
2. Để được bảo hành, bạn cần cung cấp (a) phiếu bán hàng ban đầu, (b) tên, (c) địa chỉ của bạn, (d) mô tả sự cố và (e) số sê-ri của sản phẩm.
3. Mang hoặc vận chuyển hàng hóa trả cước trước trong hộp đựng ban đầu đến trung tâm dịch vụ ủy quyền của ViewSonic hoặc ViewSonic.
4. Để biết thêm thông tin hoặc tên của trung tâm dịch vụ ViewSonic gần nhất, liên hệ với ViewSonic.

Giới hạn bảo hành ngụ ý:

Không có bảo hành, rõ ràng hay ngụ ý, vượt ra ngoài mô tả trong tài liệu này bao gồm bảo hành ngụ ý về tính thương mại và sự phù hợp cho một mục đích cụ thể.

Loại trừ thiệt hại:

ViewSonic chỉ chịu trách nhiệm về chi phí sửa chữa hoặc thay thế sản phẩm.

ViewSonic sẽ không chịu trách nhiệm về:

1. Thiệt hại đối với tài sản khác do bất kỳ lỗi nào của sản phẩm, thiệt hại do sự bất tiện, mất khả năng sử dụng sản phẩm, mất thời gian, mất lợi nhuận, mất cơ hội kinh doanh, mất thiện chí, can thiệp vào các mối quan hệ kinh doanh hoặc tổn thất thương mại khác, ngay cả khi được thông báo về khả năng thiệt hại như vậy.
2. Bất kỳ thiệt hại nào khác, cho dù là ngẫu nhiên, hậu quả hoặc cách khác.
3. Khiếu nại chống lại khách hàng của bất kỳ bên nào khác.

Hiệu lực của luật địa phương:

Bảo hành này cho phép bạn có các quyền pháp lý cụ thể và bạn cũng có thể có các quyền khác tùy theo tiểu bang hoặc quốc gia. Một số chính quyền địa phương không cho phép các giới hạn đối với các bảo đảm ngụ ý và/hoặc không cho phép loại trừ các thiệt hại ngẫu nhiên hoặc do hậu quả, do đó các hạn chế và loại trừ trên có thể không áp dụng cho bạn.

Sản phẩm bán bên ngoài Hoa Kỳ và Canada:

Để biết thông tin bảo hành và dịch vụ trên các sản phẩm ViewSonic được bán bên ngoài Hoa Kỳ và Canada, hãy liên hệ với ViewSonic hoặc đại lý ViewSonic tại địa phương của bạn.

Thời hạn bảo hành cho sản phẩm này tại Trung Quốc đại lục (Không bao gồm Hồng Kông, Macao và Đài Loan) tuân theo các điều khoản và điều kiện của Thẻ bảo hành bảo trì.

Đối với người dùng ở Châu Âu và Nga, có thể xem chi tiết đầy đủ về bảo hành được cung cấp trong www.viewsoniceurope.com trong mục Thông tin Hỗ trợ/Bảo hành.



ViewSonic®