

# LS710HD

# LS751HD

Projektor

Benutzerhandbuch

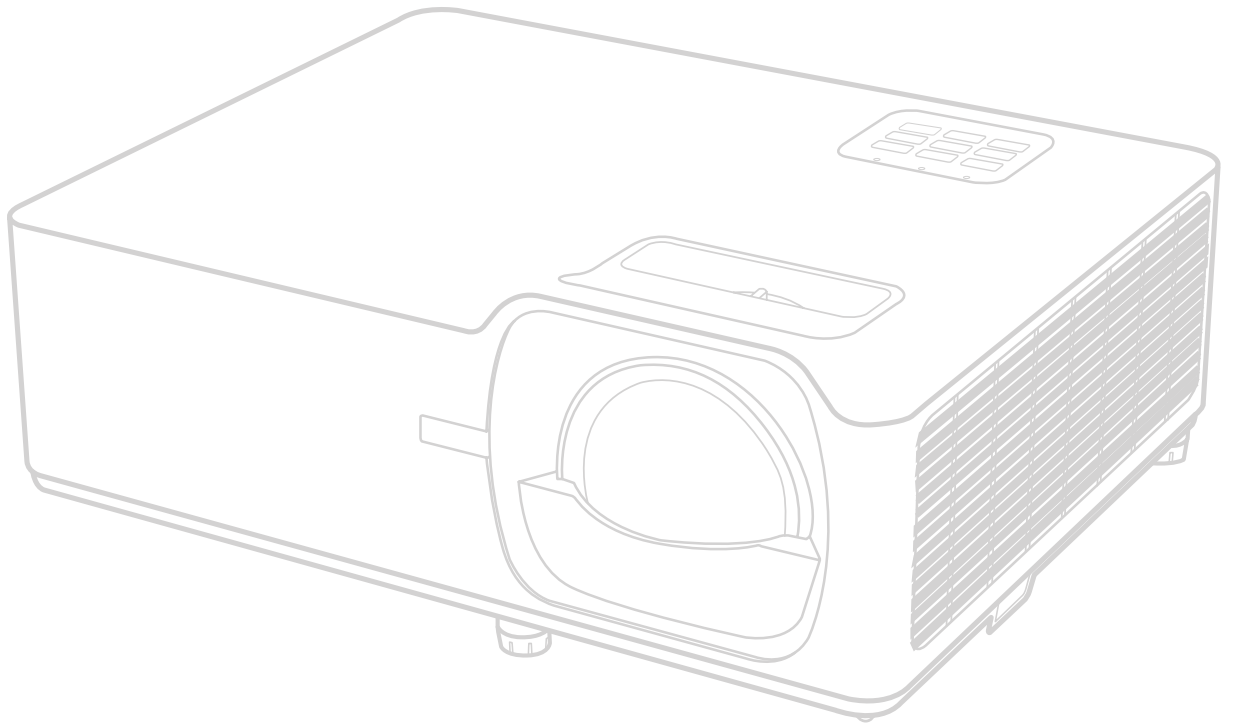

## **Vielen Dank für Ihre Wahl von ViewSonic®**

Als weltweit führender Anbieter von visuellen Lösungen ist ViewSonic® bestrebt, die Erwartungen der Welt an technologische Entwicklung, Innovation und Einfachheit zu übertreffen. Wir bei ViewSonic® glauben, dass unsere Produkte das Potenzial haben, einen positiven Einfluss auf die Welt zu entfalten, und wir sind zuversichtlich, dass das von Ihnen gewählte ViewSonic® Produkt Sie gut unterstützen wird.

Nochmals vielen Dank, dass Sie sich für ViewSonic® entschieden haben!

# Sicherheitshinweise - Allgemeines

Bitte lesen Sie die folgenden **Sicherheitshinweise**, bevor Sie den Projektor in Betrieb nehmen.

- Bewahren Sie diese Bedienungsanleitung zum späteren Nachschlagen an einem sicheren Ort auf.
- Lesen Sie alle Warnhinweise und befolgen Sie alle Anweisungen.
- Halten Sie einen Abstand von mindestens 20“ (50 cm) um den Projektor herum ein, um eine ausreichende Belüftung zu gewährleisten.
- Stellen Sie den Projektor an einem gut belüfteten Ort auf. Stellen Sie nichts auf den Projektor, was die Wärmeabfuhr verhindert.
- Stellen Sie den Projektor nicht auf eine unebene oder instabile Oberfläche. Der Projektor kann umkippen und Verletzungen oder Fehlfunktionen des Projektors verursachen.
- Verwenden Sie den Projektor nicht, wenn er in einem Winkel von mehr als 10° Grad nach links oder rechts geneigt ist, oder in einem Winkel von mehr als 15° Grad nach vorne oder hinten.
- Sehen Sie während des Betriebs nicht direkt in die Projektorlinse. Durch das helle Licht können Ihre Augen geschädigt werden.
- Öffnen Sie immer die Blende der Linse oder entfernen Sie die Schutzkappe von der Linse, wenn die Projektorlampe eingeschaltet ist.
- Sorgen Sie dafür, dass die Projektionslinse bei Betrieb frei ist, da andernfalls Beschädigungen durch Wärme entstehen können oder Brandgefahr besteht.
- Die Lampe wird während des Betriebs extrem heiß. Lassen Sie bei einem Lampenwechsel zunächst den Projektor ca. 45 Minuten lang abkühlen, bevor Sie das Lampenelement entfernen.
- Verwenden Sie keine Lampen, welche die Nennlebensdauer überschritten haben. Übermäßige Nutzung der Lampen über die angegebene Lebensdauer hinaus kann in seltenen Fällen zum Zerschlagen führen.
- Wechseln Sie erst dann das Lampenmodul oder andere elektronische Komponenten aus, wenn der Projektor vom Netz getrennt ist.
- Versuchen Sie nicht, den Projektor auseinanderzubauen. Im Inneren des Gerätes stehen Teile unter Spannung. Der Kontakt mit diesen Teilen kann zu lebensgefährlichen Verletzungen führen.
- Wenn Sie den Projektor bewegen, achten Sie darauf, dass Sie den Projektor nicht fallen lassen oder stoßen.
- Stellen Sie keine schweren Gegenstände auf den Projektor oder die Anschlusskabel.
- Stellen Sie das Gerät nicht senkrecht auf eine Seite. Andernfalls kann der Projektor umkippen, Verletzungen verursachen oder zu Fehlfunktionen des Projektors führen.
- Setzen Sie den Projektor keiner direkten Sonneneinstrahlung oder anderen dauerhaften Wärmequellen aus. Installieren Sie den Projektor nicht in der Nähe von Wärmequellen wie Heizkörpern, Heizrippen, Öfen oder anderen Geräten (einschließlich Verstärkern), bei denen die Temperatur des Projektors auf ein gefährliches Niveau steigen kann.

- Stellen Sie keine Flüssigkeiten auf den Projektor oder in seine Nähe. Wenn Flüssigkeiten in das Projektorinnere eindringen, kann dies zu Fehlfunktionen des Projektors führen. Wenn Flüssigkeit in den Projektor eingedrungen ist, trennen Sie das Netzkabel ab, und setzen Sie sich mit dem lokalen Kundendienst in Verbindung, um den Projektor reparieren zu lassen.
- Während das Gerät in Betrieb ist, treten möglicherweise aus dem Belüftungsgitter heiße Luft oder auffallende Gerüche aus. Das ist normal und weist nicht auf einen Defekt des Gerätes hin.
- Versuchen Sie nicht, die Sicherheitsvorkehrungen des polarisierten oder geerdeten Steckers zu umgehen. Ein polarisierter Stecker besitzt zwei Kontakte, wobei einer breiter als der andere ist. Ein geerdeter Stecker besitzt zwei Kontakte und einen dritten Erdungsstecker. Der breite und dritte Stift sind zu Ihrer Sicherheit vorgesehen. Wenn der Stecker nicht in Ihre Steckdose passt, besorgen Sie sich einen Adapter und versuchen Sie nicht, den Stecker in die Steckdose zu drücken.
- Beim Anschluss an eine Steckdose darf der Erdungsstift NICHT entfernt werden. Bitte stellen Sie sicher, dass die Erdungsstifte NIEMALS entfernt werden.
- Schützen Sie das Netzkabel vor Tritten oder Einklemmen, insbesondere am Stecker und an der Stelle, an der es aus dem Projektor austritt.
- In manchen Ländern ist die Netzspannung NICHT stabil. Dieser Projektor kann innerhalb eines Spannungsbereichs von 100 bis 240 Volt Wechselstrom betrieben werden. Er kann jedoch bei Stromausfällen oder Spannungsschwankungen von  $\pm 10$  Volt ausfallen. In Bereichen, in denen die Spannung schwanken oder unterbrochen werden kann, wird empfohlen, den Projektor über einen Netzstabilisator, Überspannungsschutz oder eine unterbrechungsfreie Stromversorgung (USV) anzuschließen.
- Wenn Rauch, ein ungewöhnliches Geräusch oder ein seltsamer Geruch vorhanden ist, schalten Sie den Projektor sofort aus und rufen Sie Ihren Händler oder ViewSonic® an. Es ist gefährlich, den Projektor weiter zu benutzen.
- Verwenden Sie nur vom Hersteller spezifizierte Aufsätze/Zubehörteile.
- Ziehen Sie den Netzstecker aus der Steckdose, wenn der Projektor über einen längeren Zeitraum nicht benutzt wird.
- Wenden Sie sich bei allen Wartungsarbeiten an Fachpersonal.



**ACHTUNG:** Möglicherweise gefährliche optische Strahlung könnte von diesem Produkt emittiert werden. Wie bei jeder hellen Lichtquelle nicht in den Strahl blicken, RG2 IEC 62471-5:2015.

# Sicherheitshinweise - Deckenmontage

Bitte lesen Sie die folgenden **Sicherheitshinweise**, bevor Sie den Projektor in Betrieb nehmen.

Wenn Sie den Projektor an der Decke befestigen möchten, sollten Sie unbedingt einen gut passenden Deckenmontagesatz verwenden und sicherstellen, dass dieser fachgerecht und sicher installiert wurde.

Falls Sie für den Projektor einen ungeeigneten Deckenmontagesatz verwenden, besteht die Gefahr, dass der Projektor aufgrund einer unsachgemäßen Befestigung mit falschen/zu kurzen Schrauben von der Decke fällt.

Der Deckenmontagesatz für den Projektor ist im selben Fachgeschäft erhältlich, in dem Sie auch den Projektor erworben haben. Wir empfehlen, dass Sie außerdem ein separates Sicherheitskabel kaufen und dieses ordnungsgemäß in der Aussparung für das Kensington-Schloss am Projektor und an der Grundplatte des Deckenmontagegestells anbringen. Neben dem Diebstahlschutz bietet dies einen Fallschutz, sollte sich der Projektor aus seiner Befestigung am Montagegestell lösen.

# Inhaltsverzeichnis

<b>Sicherheitshinweise - Allgemeines</b> .....	<b>3</b>
<b>Einleitung</b> .....	<b>9</b>
Lieferumfang - LS710HD .....	9
Lieferumfang - LS751HD .....	10
Übersicht .....	11
Projektor .....	11
Bedienfeld .....	12
Anzeigeleuchten.....	12
I/O-Anschlüsse .....	13
Fernbedienung.....	14
<b>Grundeinstellungen</b> .....	<b>18</b>
Eine Position wählen – Projektionsausrichtung .....	18
Projektionsabmessungen - LS710HD.....	19
Projektionsabmessungen - LS751HD.....	23
Projektor montieren.....	27
Sicherheitsleiste verwenden .....	27
<b>Verbindungen herstellen</b> .....	<b>28</b>
An Stromversorgung anschließen.....	28
Externe Geräte anschließen .....	29
HDMI-Verbindung .....	29
Audioverbindung.....	30
USB- und Netzwerkverbindung.....	31
RS-232-Verbindung .....	32

<b>Projektor verwenden .....</b>	<b>33</b>
Projektor starten .....	33
Eingangsquelle wählen .....	34
Projiziertes Bild anpassen .....	35
Höhe und Projektionswinkel des Projektors anpassen .....	35
Fokus, Trapezverzerrung und Objektivversatz anpassen .....	36
Projektor abschalten .....	37
<b>Projektor bedienen .....</b>	<b>38</b>
OSD-Menü .....	38
Menünavigation .....	39
Bildschirmmenübaum .....	40
Menu Operation (Menübedienung) .....	48
Display Menu (Anzeige-Menü) .....	48
Audio Menu (Audiomenü) .....	54
Setup Menu (Einstellungen-Menü) .....	55
Menü Network (Netzwerk) .....	58
Projektor über ein Netzwerk steuern .....	59
Information Menu (Informationen-Menü) .....	60
<b>Anhang.....</b>	<b>61</b>
Technische Daten .....	61
Projektorm Maße .....	62
Timing-Tabelle .....	63
HDMI-PC-Timing .....	63
Unterstütztes 3D-Timing .....	64
Problemlösung .....	65
LED-Anzeigen .....	67
Wartung .....	68
Allgemeine Vorsichtsmaßnahmen .....	68
Objektiv reinigen .....	68
Gehäuse reinigen .....	68
Projektor lagern .....	68

<b>Vorschriften und Serviceinformationen .....</b>	<b>69</b>
Compliance Informationen.....	69
FCC Compliance Erklärung .....	69
Industry Canada Erklärung .....	69
CE-Konformität für europäische Länder.....	69
Erklärung zur RoHS2-Konformität .....	70
Indische Beschränkung der Verwendung gefährlicher Stoffe .....	71
Produktentsorgung am Ende der Produktlebensdauer .....	71
Informationen zum Urheberrecht .....	72
Kundendienst .....	73
Eingeschränkte Garantie .....	74



# Einleitung

## Lieferumfang - LS710HD

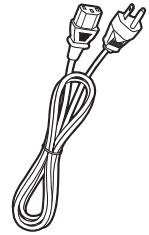
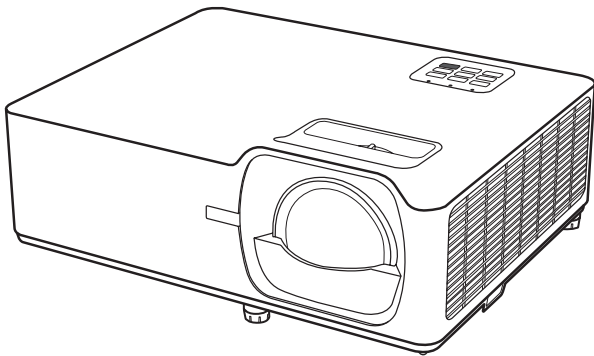

1

2

3

4

5

Nummer	Beschreibung
1	Projektor
2	Fernbedienung
3	Batterien
4	Schnellstartanleitung
5	Netzkabel

**HINWEIS:** Mitgelieferte Netzkabel und Fernbedienung können je nach Land variieren. Bitte wenden Sie sich für weitere Informationen an Ihren örtlichen Händler.

# Lieferumfang - LS751HD

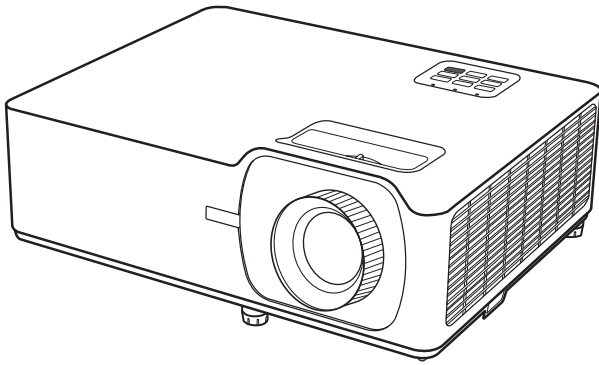

①

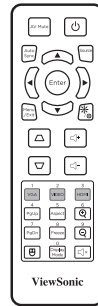

②

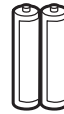

③



④

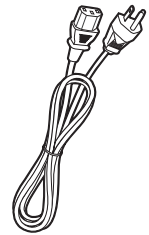

⑤

Nummer	Beschreibung
1	Projektor
2	Fernbedienung
3	Batterien
4	Schnellstartanleitung
5	Netzkabel

**HINWEIS:** Mitgelieferte Netzkabel und Fernbedienung können je nach Land variieren. Bitte wenden Sie sich für weitere Informationen an Ihren örtlichen Händler.

# Übersicht

## Projektor

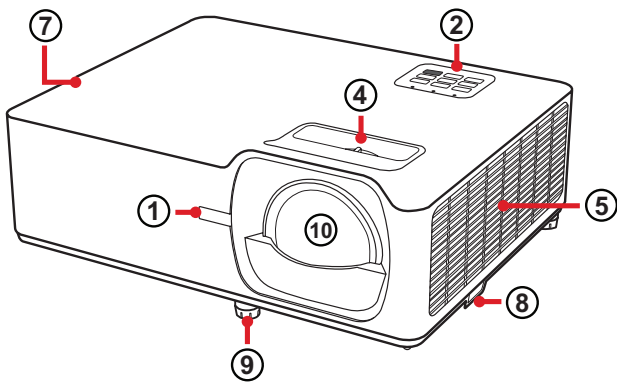

LS710HD

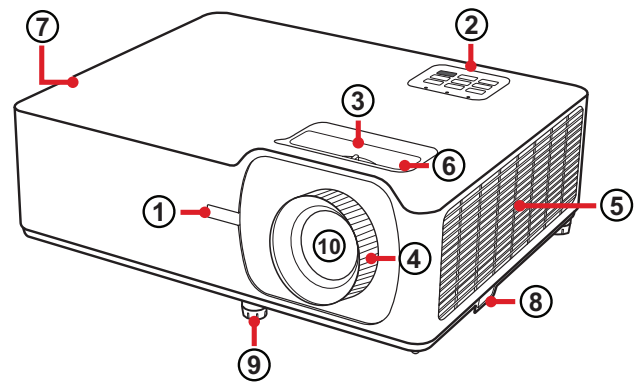

LS751HD

Nummer	Beschreibung
1	IR-Fernbedienungssensor
2	Bedienfeld
3	Objektivversatz
4	Fokusring
5	Belüftungsöffnungen (Zuluft)
6	Zoomring
7	Belüftungsöffnungen (Abluft)
8	Sicherheitsleiste
9	Einstellfuß
10	Projektionsobjektiv

**HINWEIS:** Blockieren Sie die Zu- und Abluftöffnungen des Projektors nicht.

## Bedienfeld

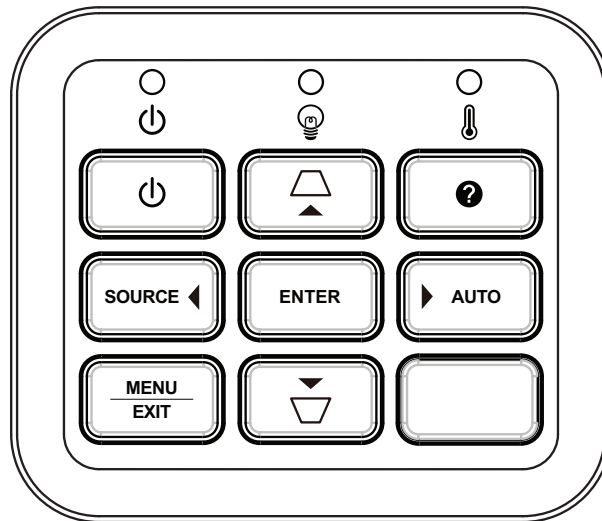

Taste		Beschreibung
	<b>Ein/Aus</b>	Schaltet den Projektor in den Bereitschaftsmodus und wieder ein.
	<b>Trapezkorrektur</b>	Zur manuellen Korrektur verzerrter Bilder, die durch nicht senkrechte Projektion entstehen.
	<b>Navigation</b>	Wählt die gewünschten Menüelemente und nimmt Anpassungen vor, wenn das OSD-Menü aktiviert ist.
	<b>Menü/Verlassen</b>	Blendet das OSD-Menü ein oder aus.
<b>SOURCE</b>	<b>Quelle</b>	Zeigt den Eingangsquelle-Auswahlbalken.
	<b>Informationen</b>	Zeigt das Menü INFORMATION (INFORMATIONEN) an.
<b>ENTER</b>	<b>Enter</b>	Aktiviert das ausgewählte OSD-Menüelement, wenn das OSD-Menü aktiviert ist.
<b>AUTO</b>	<b>Auto</b>	Bestimmt automatisch die besten Bildtimings für das angezeigte Bild.

## Anzeigeleuchten

Anzeigeleuchte	Beschreibung
	Betriebsanzeige
	Lichtquellen-Anzeigeleuchte
	Temperatur-Anzeigeleuchte

# I/O-Anschlüsse

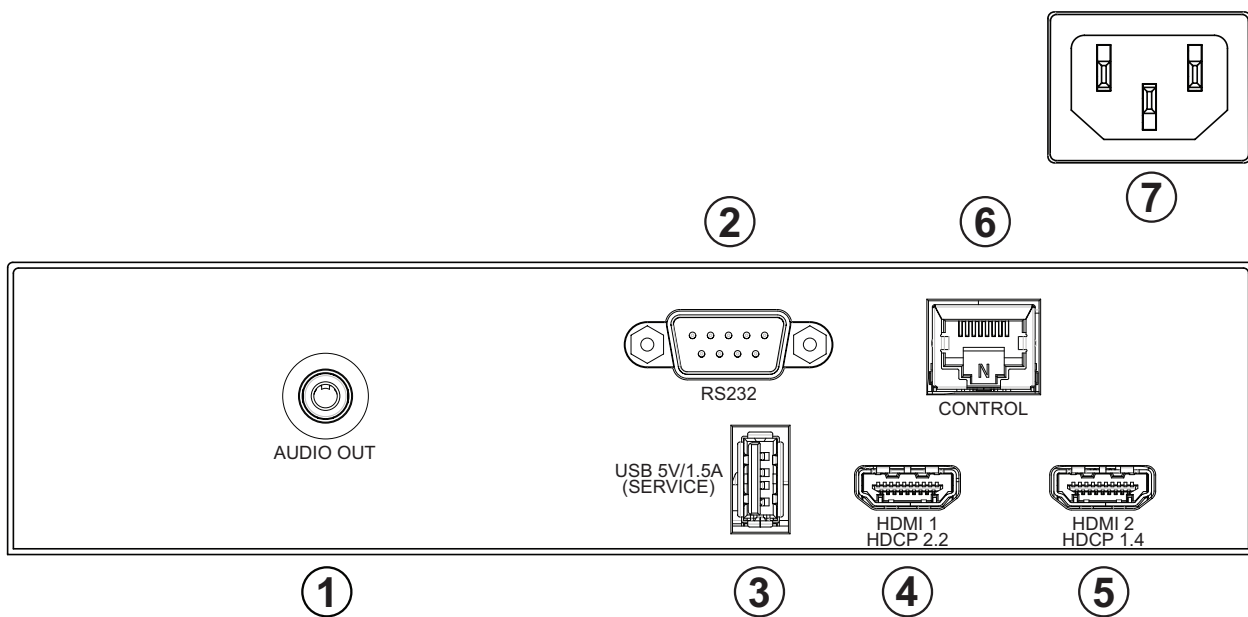

Port		Beschreibung
1	<b>Audioausgang</b>	Audiosignalausgang.
2	<b>RS-232</b>	RS-232-Steueranschluss.
3	<b>USB (Ausgang 5 V/1,5 A) (Service)</b>	USB-Type-A-Anschluss für Stromversorgung und Wartung.
4	<b>HDMI 1<sup>1</sup></b>	HDMI-Anschluss.
5	<b>HDMI 2<sup>2</sup></b>	HDMI-Anschluss.
6	<b>RJ-45</b>	LAN-Anschluss.
7	<b>Netzanschluss</b>	Netzeingang.

<sup>1</sup> Unterstützt HDCP 2.2.

<sup>2</sup> Unterstützt HDCP 1.4.

# Fernbedienung

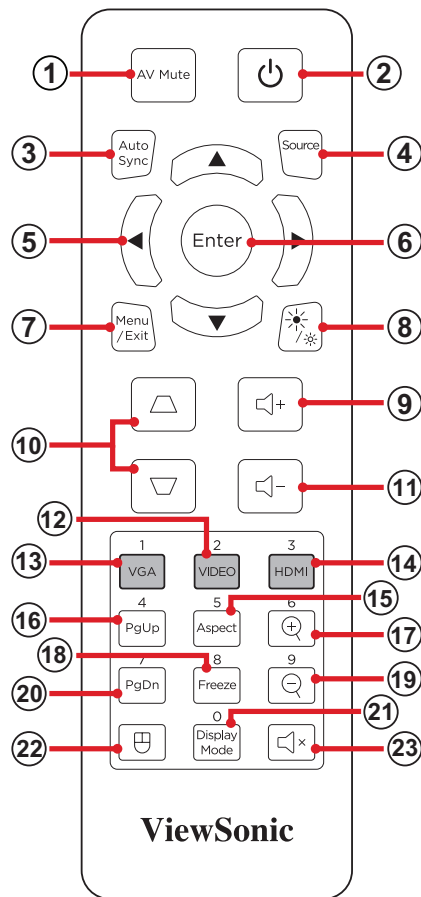

Taste		Beschreibung	
1	<b>AV-Stumm-schaltung</b>		Blendet die Anzeige aus und schaltet den Ton stumm.
2	<b>Ein/Aus</b>		Schaltet den Projektor ein oder aus.
3	<b>Autosync</b>		Bestimmt automatisch die besten Bildtimings für das angezeigte Bild.
4	<b>Quelle</b>		Zeigt den Eingangsquelle-Auswahlbalken.
5	<b>Navigations-tasten</b>		Navigiert und wählt die gewünschten Menüelemente und konfiguriert Anpassungen.
6	<b>Enter</b>		Bestätigt die Auswahl.
7	<b>Menü/Verlassen</b>		<ul style="list-style-type: none"> <li>• Blendet das OSD-Menü ein oder aus.</li> <li>• Kehrt zum vorherigen OSD-Menü zurück.</li> <li>• Beendet und speichert Menüeinstellungen.</li> </ul>
8	<b>Helligkeit</b>		Zeigt den Helligkeitsmodus-Auswahlbalken.

Taste			Beschreibung
9	Lautstärke erhöhen		Erhöht die Lautstärke.
10	Trapezkorrektur	 	Zur manuellen Korrektur von Bildverzerrungen.
11	Lautstärke verringern		Verringert die Lautstärke.
12	Video		<i>Nicht unterstützte Taste</i>
13	VGA		<i>Nicht unterstützte Taste</i>
14	HDMI		Wählt die Eingangsquelle <b>HDMI 1</b> oder <b>HDMI 2</b> .
15	Seitenverhältnis		Zeigt die Seitenverhältnisauswahlleiste.
16	Seite nach oben		<i>Nicht unterstützte Taste</i>
17	Vergrößern		Erhöht die projizierte Bildgröße.
18	Standbild		Zeigt das projizierte Bild als Standbild an.
19	Verkleinern		Verringert die projizierte Bildgröße.
20	Seite nach unten		<i>Nicht unterstützte Taste</i>
21	Anzeigemodus		Zeigt den Farbmodus-Auswahlbalken.
22	Mausmodus		<i>Nicht unterstützte Taste</i>
23	Stumm		Stummschaltung ein/aus.

## Reichweite des Fernbedienungsempfängers

Stellen Sie anhand der nachstehenden Schritte die angemessene Funktion der Fernbedienung sicher:

1. Die Fernbedienung muss innerhalb eines Winkels von 30 Grad lotrecht zu dem/ den Fernbedienungssensor(en) des Projektors gehalten werden.
2. Der Abstand zwischen Fernbedienung und Fernbedienungssensor(en) sollte folgende Werte nicht überschreiten:
  - IR-Sensor an der Vorderseite: 10 m
  - IR-Sensor an der Oberseite: 7 m

**HINWEIS:** Beachten Sie die Abbildung bezüglich der Position der Infrarot- (IR) Fernbedienungssensoren.

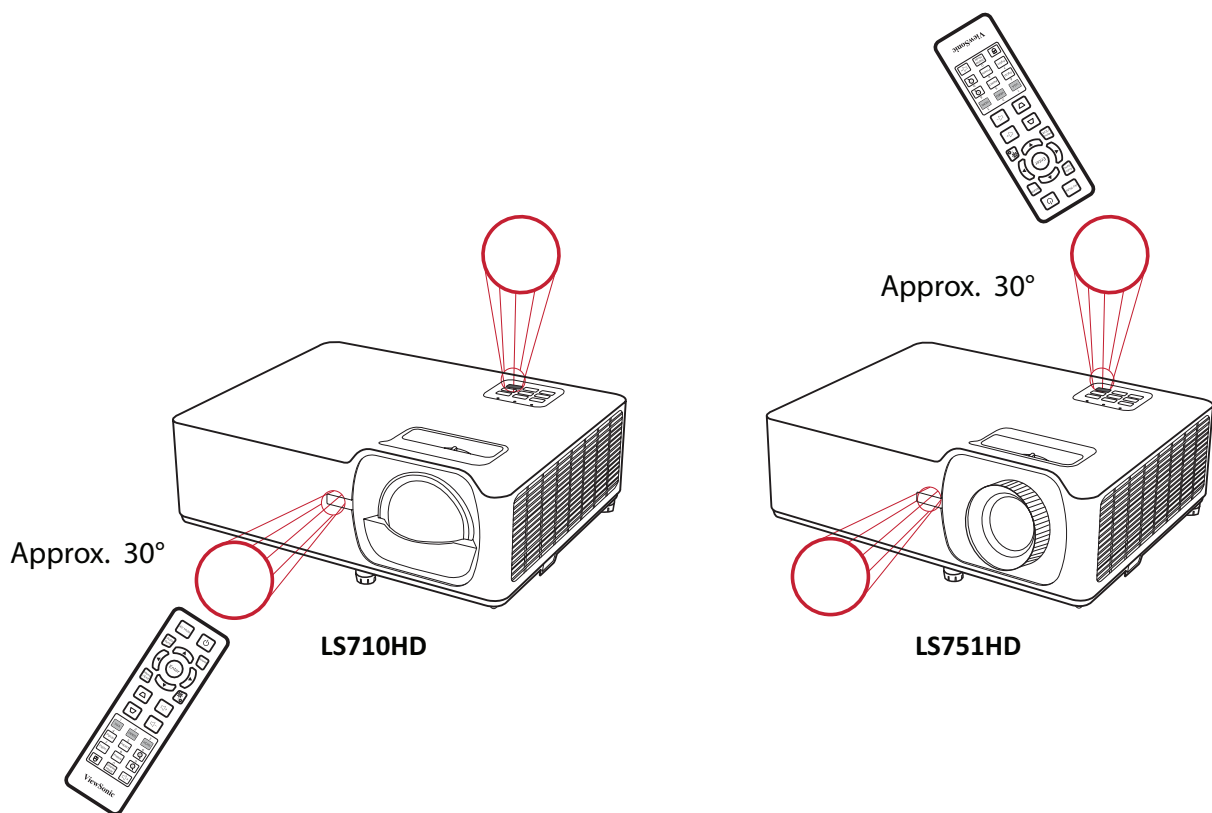



## Fernbedienung – Batterien wechseln

1. Entfernen Sie die Batteriefachabdeckung von der Unterseite der Fernbedienung, indem Sie den Fingergrip drücken und schieben.
2. Nehmen Sie Batterien heraus (falls erforderlich) und legen Sie zwei AAA-Batterien ein.

**HINWEIS:** Beachten Sie die Batteriepole wie abgebildet.

3. Bringen Sie die Batteriefachabdeckung wieder an, indem Sie sie an der Basis ausrichten und in Position drücken.

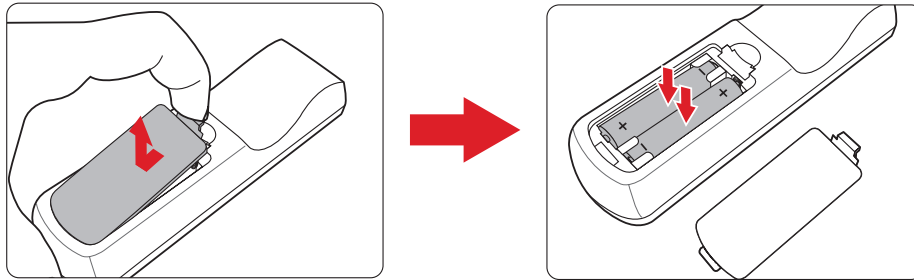

### HINWEIS:

- Lassen Sie Fernbedienung und Batterien nicht in übermäßiger Hitze oder einer feuchten Umgebung.
- Tauschen Sie Batterien nur gegen einen identischen oder vom Batteriehersteller empfohlenen gleichwertigen Batterietyp aus.
- Falls Batterien erschöpft sind oder Sie die Fernbedienung voraussichtlich längere Zeit nicht benutzen, entfernen Sie die Batterien, damit sie die Fernbedienung beschädigen.
- Entsorgen Sie verbrauchte Batterien entsprechend den Herstelleranweisungen und den örtlichen Umweltvorschriften in Ihrer Region.

# Grundeinstellungen

Dieser Abschnitt bietet detaillierte Anweisungen zur Ersteinrichtung Ihres Projektors.

## Eine Position wählen – Projektionsausrichtung

Persönliche Präferenzen und Rauml原因 entscheiden über den Installationsort. Beachten Sie Folgendes:

- Größe und Position Ihrer Leinwand.
- Position einer geeigneten Steckdose.
- Position und Abstand zwischen Projektor und anderen Geräten.

Der Projektor ist darauf ausgelegt, in einer der folgenden Positionen installiert zu werden:

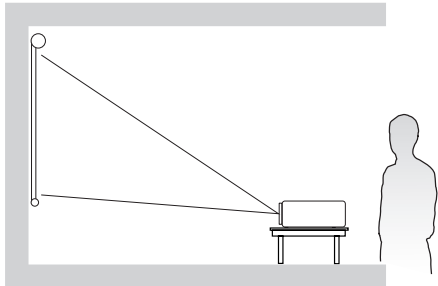
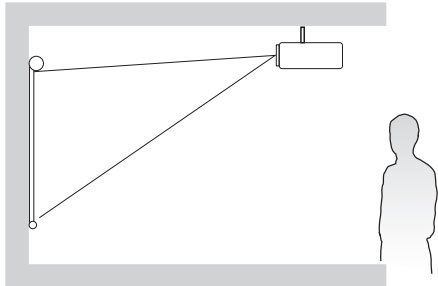
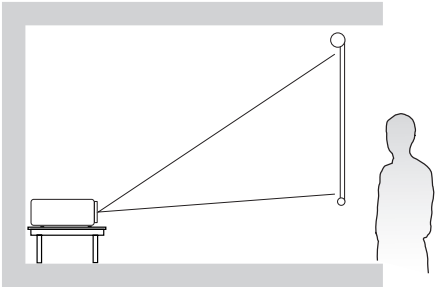
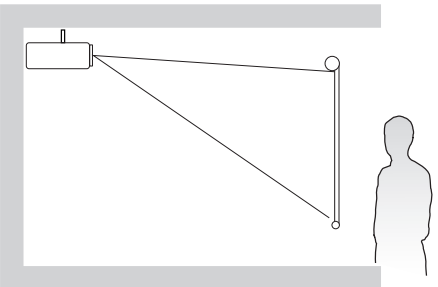
Standort	
<p><b>Vorderseite</b></p> <p>Der Projektor ist in Bodennähe vor der Leinwand aufgestellt.</p>	
<p><b>Vorderseite Decke</b></p> <p>Der Projektor hängt vor der Leinwand verkehrt herum an der Decke.</p>	
<p><b>Rückseite<sup>1</sup></b></p> <p>Der Projektor ist in Bodennähe hinter der Leinwand aufgestellt.</p>	
<p><b>Rückseite Decke<sup>1</sup></b></p> <p>Der Projektor hängt hinter der Leinwand verkehrt herum an der Decke.</p>	

<sup>1</sup> Erfordert eine Leinwand, an die von hinten projiziert werden kann.

# Projektionsabmessungen - LS710HD

- 16:9-Bild auf einer 16:9-Leinwand

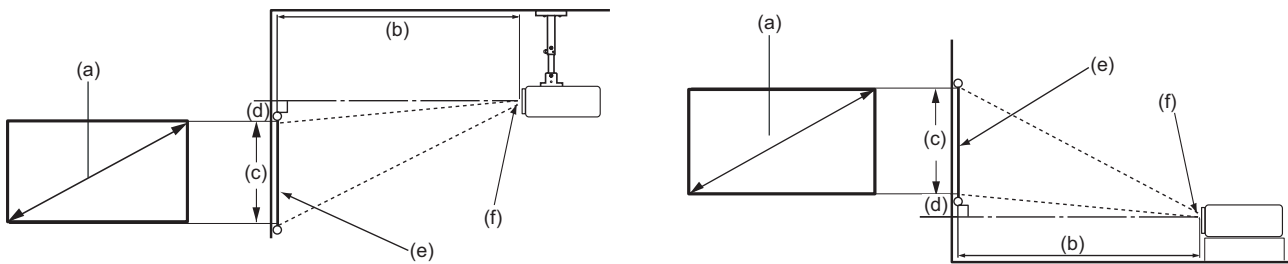

## HINWEIS:

- (e) = Leinwand
- (f) = Objektivmitte

## 16:9-Bild auf einer 16:9-Leinwand

(a) Leinwand- größe		(b) Projektionsentfernung				(c) Bildhöhe		(d) Vertikaler Versatz	
		Minimum		Maximum					
in	mm	in	mm	in	mm	in	mm	in	mm
40	1016	17,29	439	17,29	439	19,61	498	3,14	80
50	1270	21,62	549	21,62	549	24,50	622	3,92	100
60	1524	25,94	659	25,94	659	29,40	747	4,70	119
70	1778	30,26	769	30,26	769	34,30	871	5,49	139
80	2032	34,58	878	34,58	878	39,20	996	6,27	159
90	2286	38,91	988	38,91	988	44,10	1120	7,06	179
100	2540	43,23	1098	43,23	1098	49,00	1245	7,84	199

(a) Leinwandgröße		(b) Projektionsentfernung				(c) Bildhöhe		(d) Vertikaler Versatz	
		Minimum		Maximum					
in	mm	in	mm	in	mm	in	mm	in	mm
110	2794	47,55	1208	47,55	1208	53,90	1369	8,62	219
120	3048	51,88	1318	51,88	1318	58,80	1494	9,41	239
130	3302	56,20	1427	56,20	1427	63,70	1618	10,19	259
140	3556	60,52	1537	60,52	1537	68,60	1742	10,98	279
150	3810	64,85	1647	64,85	1647	73,50	1867	11,76	299
200	5080	86,46	2196	86,46	2196	98,10	2492	15,70	399
250	6350	108,08	2745	108,08	2745	122,60	3114	19,62	498
300	7633	129,92	3300	129,92	3300	147,30	3741	23,57	599

**HINWEIS:**

- Diese Werte dienen nur zu Referenzzwecken. Die genauen Abmessungen entnehmen Sie bitte dem tatsächlichen Projektor.
- Wenn Sie beabsichtigen, den Projektor dauerhaft zu installieren, prüfen Sie Projektionsgröße und -abstand bitte zuvor physisch mit dem tatsächlichen Projektor.

• 16:9-Bild auf einer 4:3-Leinwand

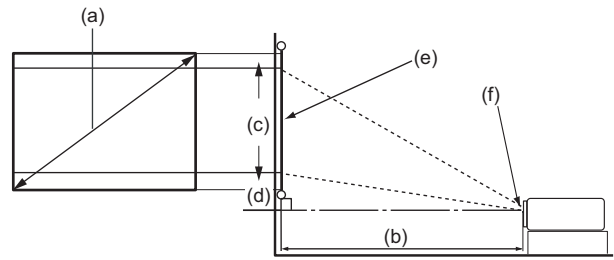
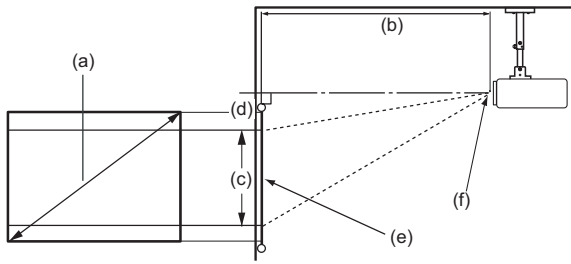

**HINWEIS:**

- (e) = Leinwand
- (f) = Objektivmitte

**16:9-Bild auf einer 4:3-Leinwand**

(a) Leinwandgröße		(b) Projektionsentfernung				(c) Bildhöhe		(d) Vertikaler Versatz	
in	mm	Minimum		Maximum		in	mm	in	mm
40	1016	15,87	403	15,87	403	18,00	457	2,88	73
50	1270	19,84	504	19,84	504	22,50	572	3,60	91
60	1524	23,81	605	23,81	605	27,00	686	4,32	110
70	1778	27,78	706	27,78	706	31,50	800	5,04	128
80	2032	31,74	806	31,74	806	36,00	914	5,76	146
90	2286	35,71	907	35,71	907	40,50	1029	6,48	165

(a) Leinwand- größe		(b) Projektionsentfernung				(c) Bildhöhe		(d) Vertikaler Versatz	
		Minimum		Maximum					
in	mm	in	mm	in	mm	in	mm	in	mm
100	2540	39,68	1008	39,68	1008	45,00	1143	7,20	183
110	2794	43,65	1109	43,65	1109	49,50	1257	7,92	201
120	3048	47,62	1209	47,62	1209	54,00	1372	8,64	219
130	3302	51,58	1310	51,58	1310	58,50	1486	9,36	238
140	3556	55,55	1411	55,55	1411	63,00	1600	10,08	256
150	3810	59,52	1512	59,52	1512	67,50	1715	10,80	274
200	5080	79,36	2016	79,36	2016	90,00	2286	14,40	366
250	6350	99,20	2520	99,20	2520	112,50	2858	18,00	457
300	7633	119,25	3029	119,25	3029	135,24	3435	21,64	550

**HINWEIS:**

- Diese Werte dienen nur zu Referenzzwecken. Die genauen Abmessungen entnehmen Sie bitte dem tatsächlichen Projektor.
- Wenn Sie beabsichtigen, den Projektor dauerhaft zu installieren, prüfen Sie Projektionsgröße und -abstand bitte zuvor physisch mit dem tatsächlichen Projektor.

# Projektionsabmessungen - LS751HD

- 16:9-Bild auf einer 16:9-Leinwand

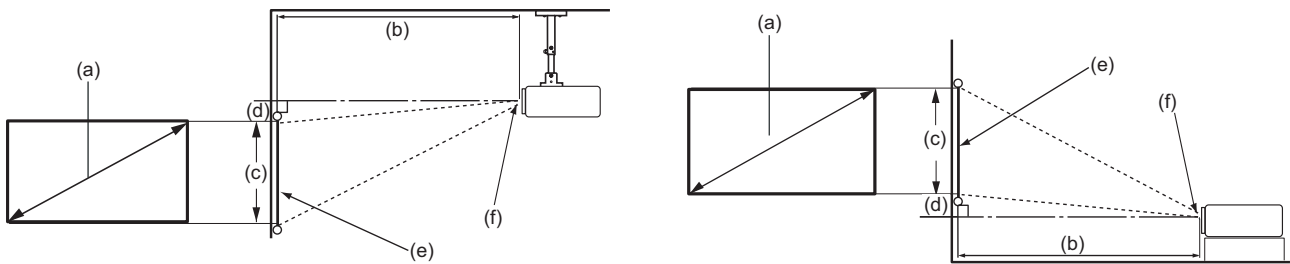

## HINWEIS:

- (e) = Leinwand
- (f) = Objektivmitte

## 16:9-Bild auf einer 16:9-Leinwand

(a) Leinwandgröße		(b) Projektionsentfernung				(c) Bildhöhe		(d) Vertikaler Versatz			
		Minimum		Maximum				Minimum		Maximum	
in	mm	in	mm	in	mm	in	mm	in	mm	in	mm
30	763	36,67	931	58,67	1490	14,73	374	0	0	2,65	67
40	1016	48,81	1240	78,09	1984	19,61	498	0	0	3,53	90
50	1270	61,01	1550	97,62	2479	24,51	623	0	0	4,41	112
60	1524	73,21	1860	117,14	2975	29,42	747	0	0	5,29	134
70	1778	85,41	2170	136,66	3471	34,32	872	0	0	6,18	157
80	2032	97,62	2479	156,19	3967	39,22	996	0	0	7,06	179
90	2286	109,82	2789	175,71	4463	44,12	1121	0	0	7,94	202
100	2540	122,02	3099	195,23	4959	49,03	1245	0	0	8,82	224

(a) Leinwandgröße		(b) Projektionsentfernung				(c) Bildhöhe		(d) Vertikaler Versatz			
		Minimum		Maximum				Minimum		Maximum	
in	mm	in	mm	in	mm	in	mm	in	mm	in	mm
110	2794	134,22	3409	214,76	5455	53,93	1370	0	0	9,71	247
120	3048	146,42	3719	234,28	5951	58,83	1494	0	0	10,59	269
130	3302	158,63	4029	253,80	6447	63,73	1619	0	0	11,47	291
140	3556	170,83	4339	273,33	6942	68,64	1743	0	0	12,35	314
150	3810	183,03	4649	292,85	7438	73,54	1868	0	0	13,24	336
200	5080	244,04	6199	390,47	9918	98,05	2491	0	0	17,65	448
250	6350	305,05	7748	488,08	12397	122,57	3113	0	0	22,06	560
300	7622	366,15	9300	585,84	14880	147,11	3737	0	0	26,48	673

**HINWEIS:**

- Diese Werte dienen nur zu Referenzzwecken. Die genauen Abmessungen entnehmen Sie bitte dem tatsächlichen Projektor.
- Wenn Sie beabsichtigen, den Projektor dauerhaft zu installieren, prüfen Sie Projektionsgröße und -abstand bitte zuvor physisch mit dem tatsächlichen Projektor.



• 16:9-Bild auf einer 4:3-Leinwand

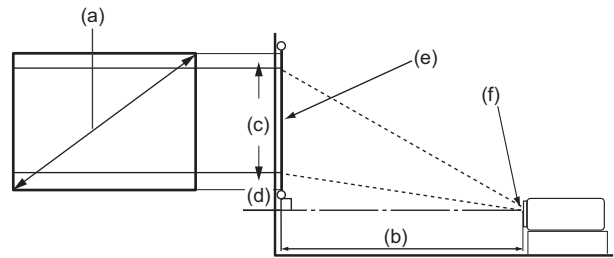
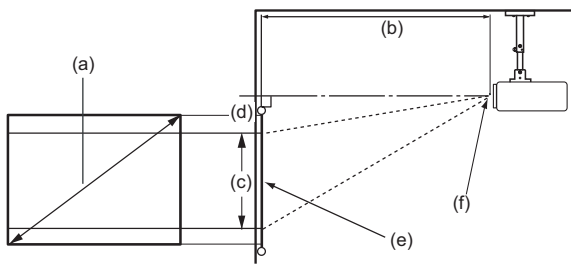

**HINWEIS:**

- (e) = Leinwand
- (f) = Objektivmitte

**16:9-Bild auf einer 4:3-Leinwand**

(a) Leinwandgröße		(b) Projektionsentfernung				(c) Bildhöhe		(d) Vertikaler Versatz			
in	mm	Minimum		Maximum		in	mm	Minimum		Maximum	
30	763	34,16	868	54,66	1388	13,52	343	0	0	2,43	62
40	1016	44,80	1138	71,68	1821	18,00	457	0	0	3,24	82
50	1270	56,00	1422	89,60	2276	22,50	572	0	0	4,05	103
60	1524	67,20	1707	107,52	2731	27,00	686	0	0	4,86	123
70	1778	78,40	1991	125,44	3186	31,50	800	0	0	5,67	144
80	2032	89,60	2276	143,36	3641	36,00	914	0	0	6,48	165
90	2286	100,80	2560	161,28	4097	40,50	1029	0	0	7,29	185
100	2540	112,00	2845	179,20	4552	45,00	1143	0	0	8,10	206

(a) Leinwandgröße		(b) Projektionsentfernung				(c) Bildhöhe		(d) Vertikaler Versatz			
		Minimum		Maximum				Minimum		Maximum	
in	mm	in	mm	in	mm	in	mm	in	mm	in	mm
110	2794	123,20	3129	197,12	5007	49,50	1257	0	0	8,91	226
120	3048	134,40	3414	215,04	5462	54,00	1372	0	0	9,72	247
130	3302	145,60	3698	232,96	5917	58,50	1486	0	0	10,53	267
140	3556	156,80	3983	250,88	6372	63,00	1600	0	0	11,34	288
150	3810	168,00	4267	268,80	6828	67,50	1715	0	0	12,15	309
200	5080	224,00	5690	358,40	9103	90,00	2286	0	0	16,20	411
250	6350	280,00	7112	448,00	11379	112,50	2858	0	0	20,25	514
300	7622	336,08	8536	537,60	13655	135,03	3430	0	0	24,31	617

### HINWEIS:

- Diese Werte dienen nur zu Referenzzwecken. Die genauen Abmessungen entnehmen Sie bitte dem tatsächlichen Projektor.
- Wenn Sie beabsichtigen, den Projektor dauerhaft zu installieren, prüfen Sie Projektionsgröße und -abstand bitte zuvor physisch mit dem tatsächlichen Projektor.

# Projektor montieren

**HINWEIS:** Bitte verwenden Sie die richtige Schraubengröße, falls Sie eine Drittanbieterhalterung kaufen. Die Schraubengröße kann je nach Dicke der Montageplatte variieren.

1. Stellen Sie die sicherste Installation sicher, indem Sie eine Wand- oder Deckenhalterung von ViewSonic® verwenden.
2. Stellen Sie sicher, dass die zur Anbringung der Halterung am Projektor verwendeten Schrauben die folgenden Spezifikationen erfüllen:
  - Schraubentyp: M4 x 10
  - Maximale Schraubenlänge: 10 mm

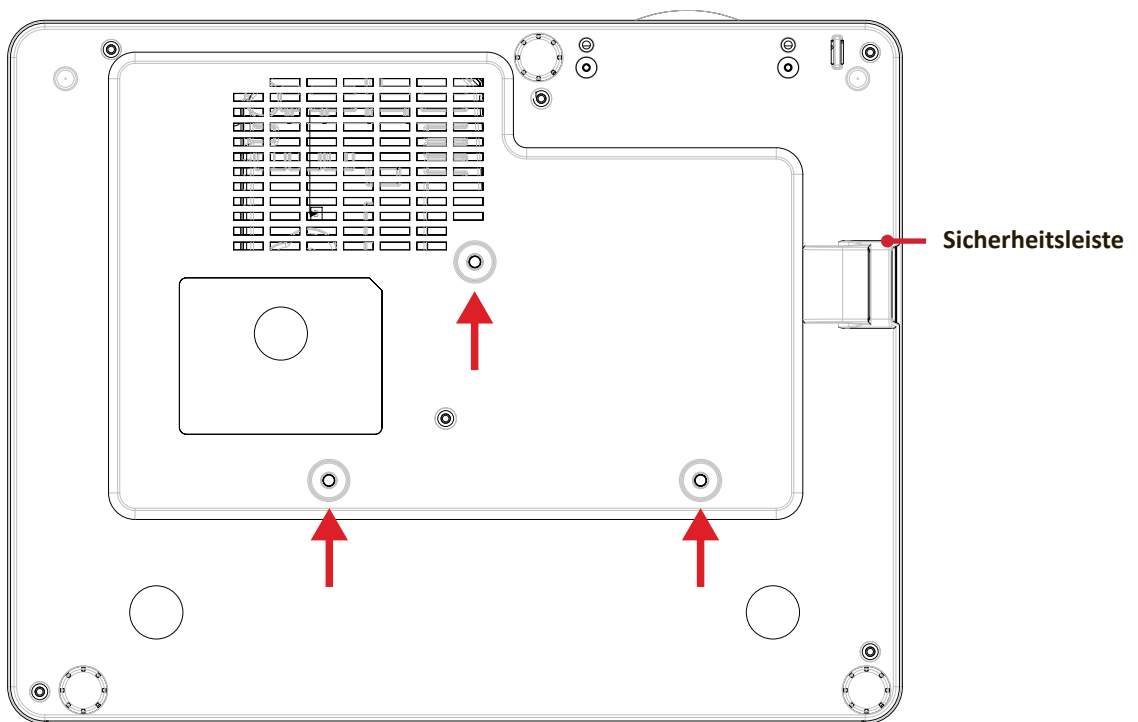

## ACHTUNG:

- Installieren Sie den Projektor nicht in der Nähe einer Wärmequelle oder einer Klimaanlage.
- Halten Sie einen Abstand von mindestens 10 cm zwischen Decke und Unterseite des Projektors ein.

## Sicherheitsleiste verwenden

Schützen Sie Ihren Projektor vor Diebstahl, indem Sie eine Schlossvorrichtung zur Sicherung des Projektors an einem festen Gegenstand verwenden.

# Verbindungen herstellen

## An Stromversorgung anschließen

1. Verbinden Sie das Netzkabel mit dem Wechselspannungseingang an der Rückseite des Projektors.
2. Schließen Sie den Netzstecker an eine Steckdose an.

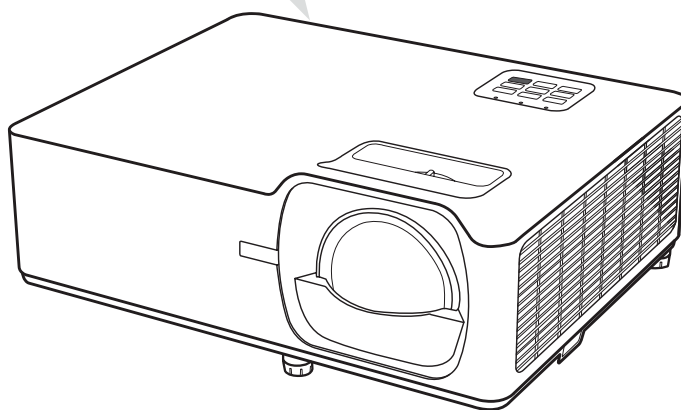
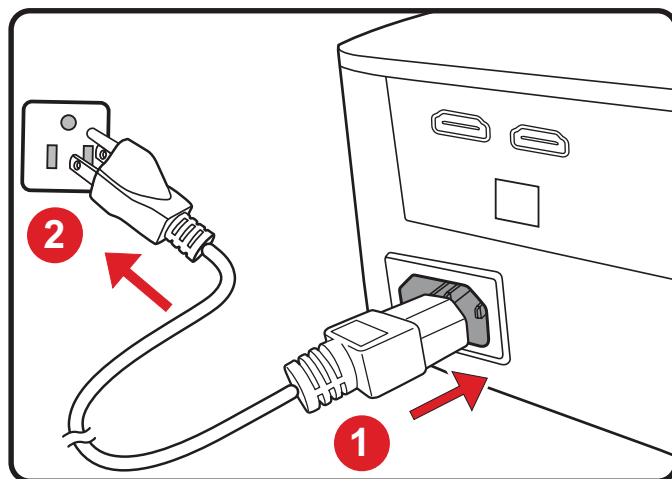

**HINWEIS:** Integrieren Sie bei Installation des Projektors eine leicht zugängliche Trennvorrichtung in der Festverkabelung oder schließen Sie das Netzkabel an eine leicht zugängliche Steckdose in der Nähe des Gerätes an. Falls während des Projektorbetriebs eine Störung auftritt, unterbrechen Sie die Stromversorgung mit Hilfe der Trennvorrichtung oder durch Ziehen des Netzsteckers.

# Externe Geräte anschließen

## HDMI-Verbindung

Verbinden Sie ein Ende eines HDMI-Kabels mit dem HDMI-Anschluss Ihres Videogerätes. Verbinden Sie dann das andere Kabelende 1/ 2 mit dem **HDMI 1/2**-Anschluss Ihres Projektors.

### HINWEIS:

- iPhone/iPad-Nutzer müssen einen zusätzlichen Adapter verwenden.
- Der Anschluss **HDMI 1** unterstützt HDCP 2.2.
- Der Anschluss **HDMI 2** unterstützt HDCP 1.4.

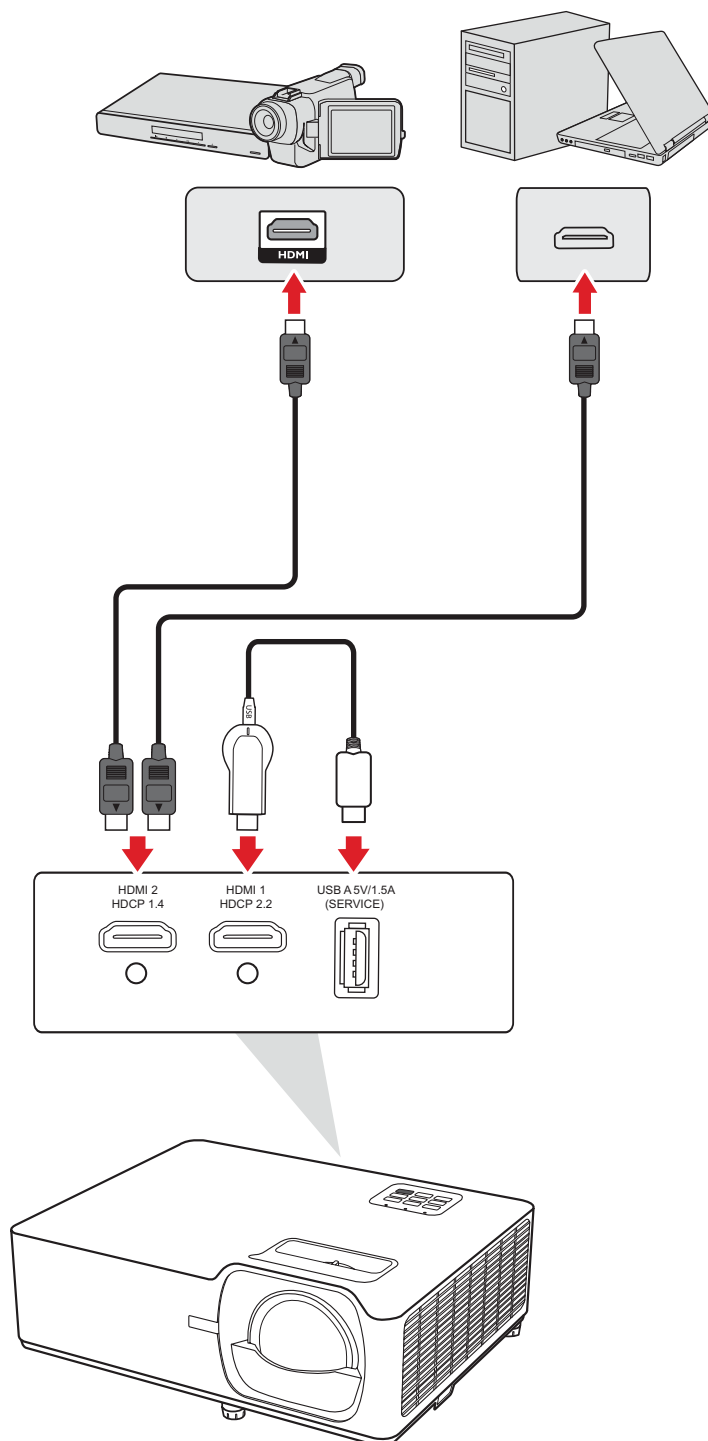

## Audioverbindung

Sie können über den Anschluss **Audio Out** eine Verbindung zu verschiedenen externen Toneingabegeräten herstellen.

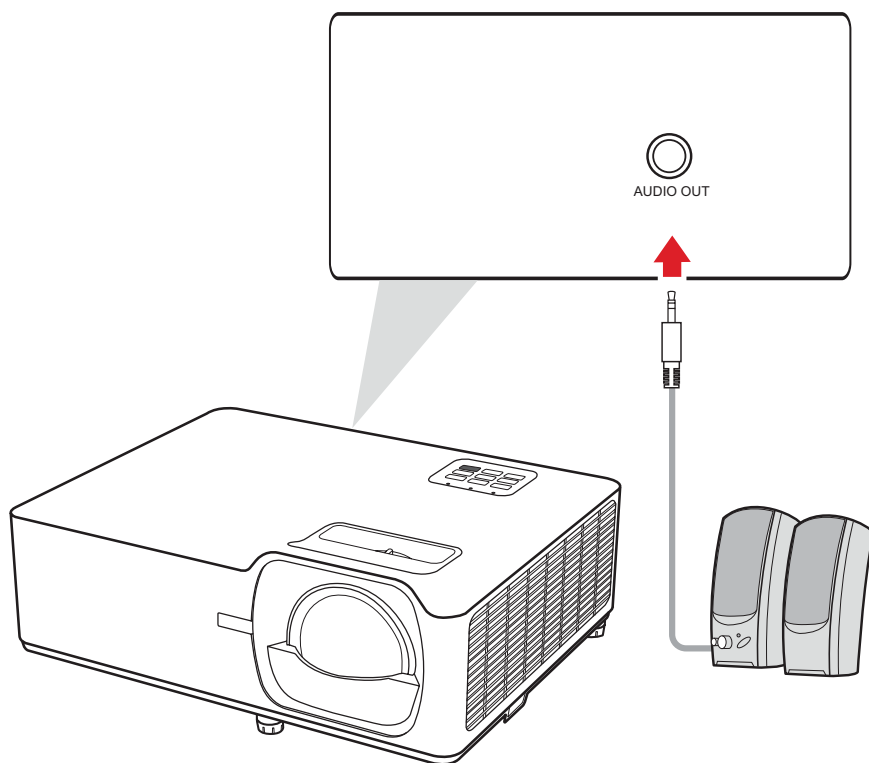

## USB- und Netzwerkverbindung

### USB-Type-A-Verbindung

Der USB-Anschluss liefert Strom und dient der Wartung.

### Netzwerkverbindung

Schließen Sie das Netzkabel an den **LAN**-Anschluss an.

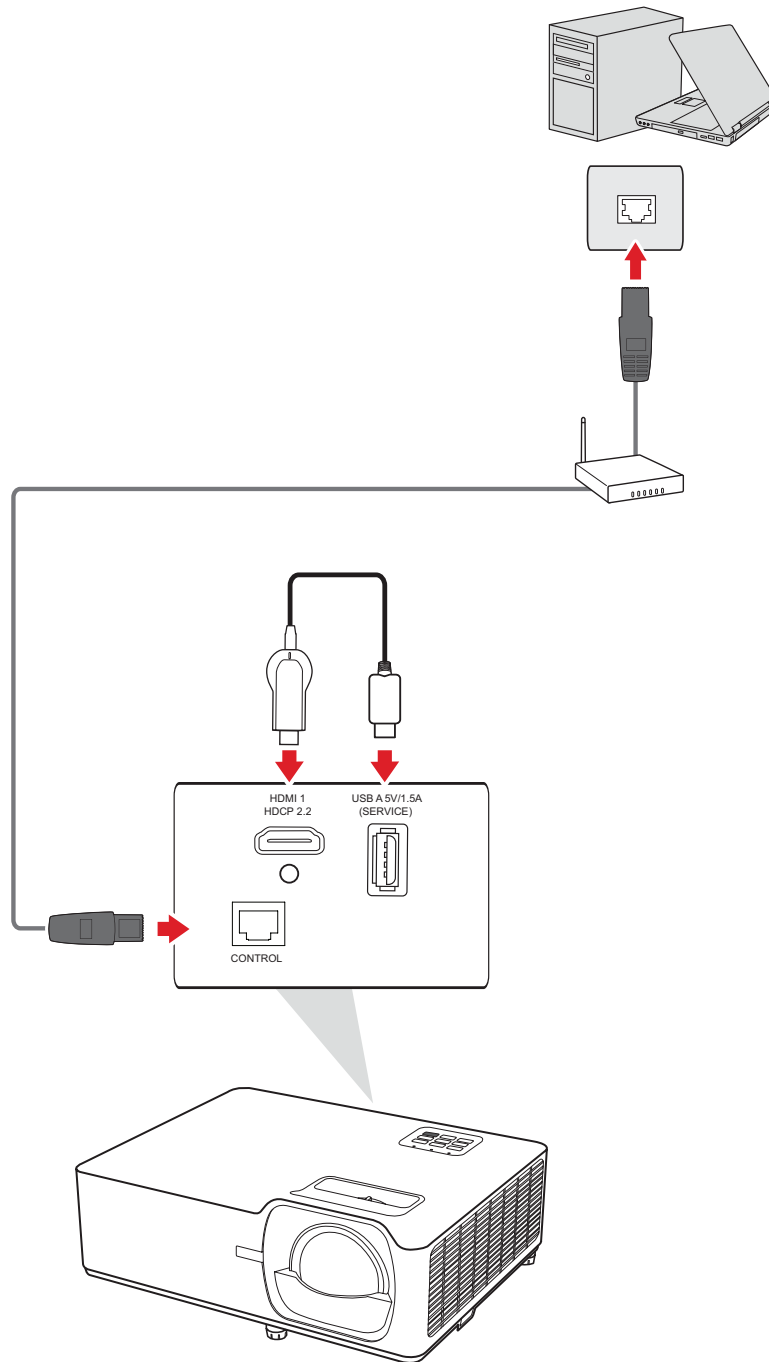

## RS-232-Verbindung

Wenn Sie den Projektor über ein serielles RS-232-Kabel mit einem externen Computer verbinden, können Sie bestimmte Funktionen per PC fernsteuern – beispielsweise Ein-/Ausrichten, Lautstärkeregelung, Eingangsauswahl, Helligkeit und mehr.

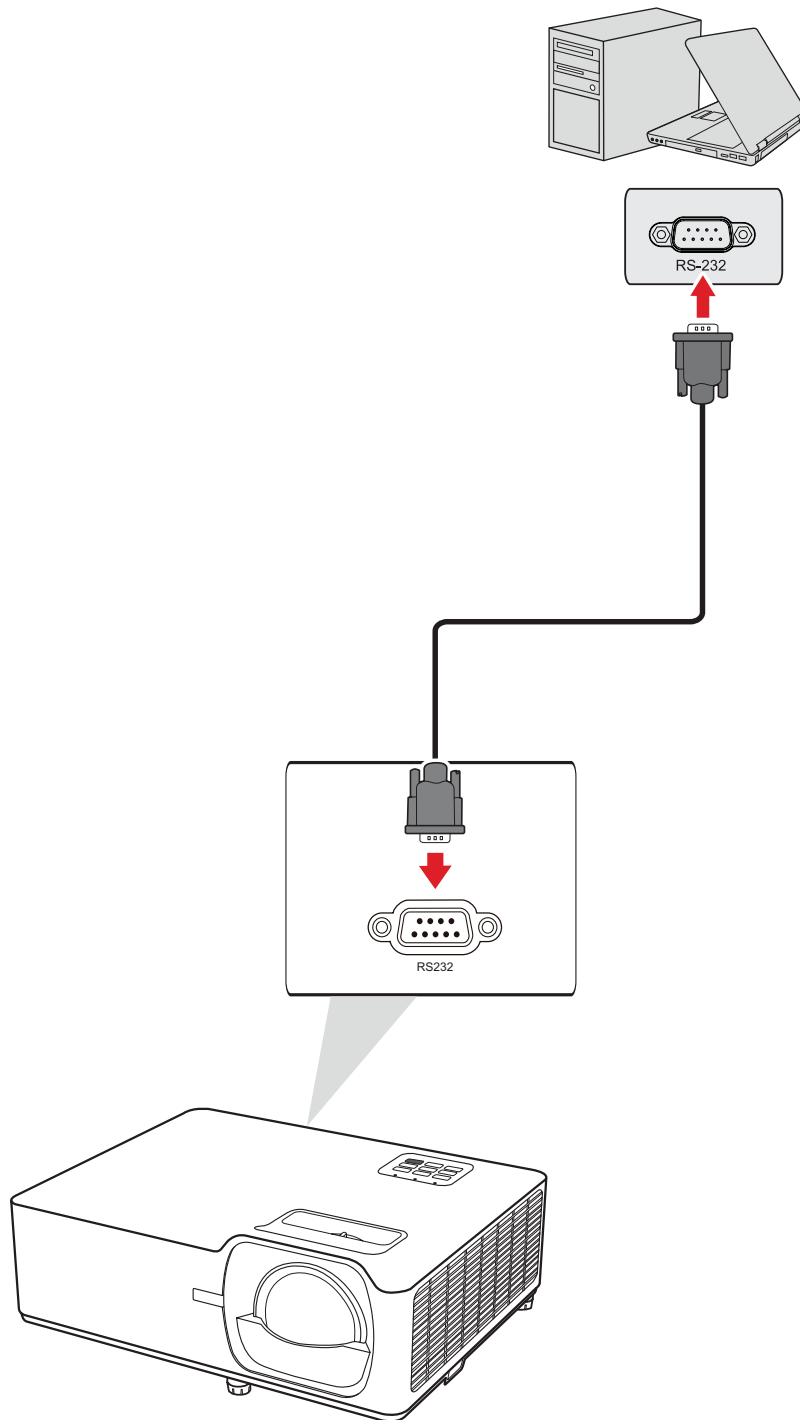



# Projektor verwenden

## Projektor starten

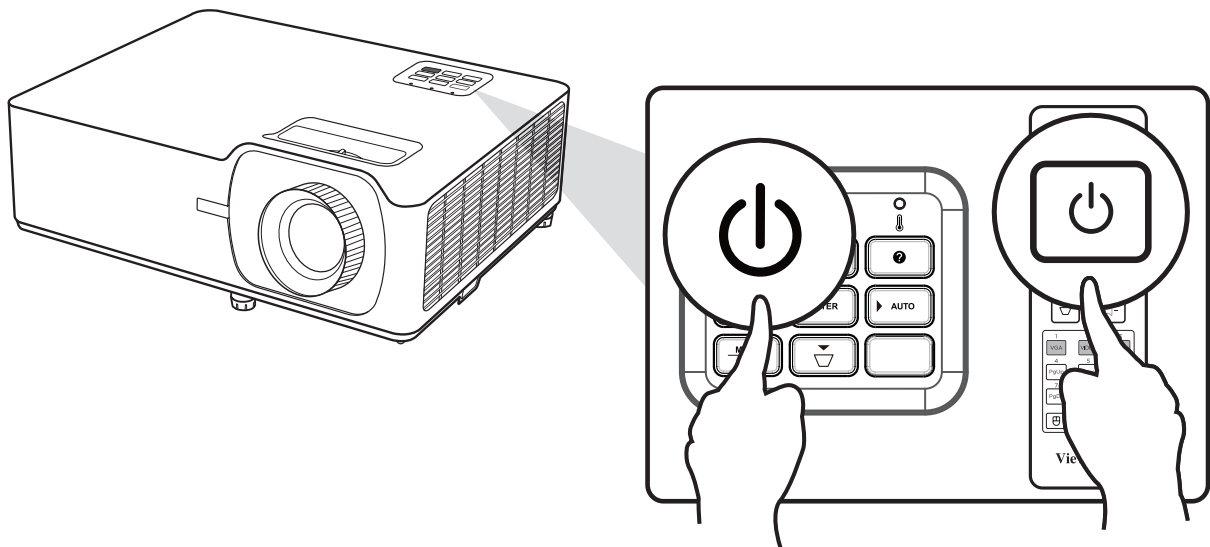

1. Stellen Sie sicher, dass das Netzkabel des Projektors richtig an eine Steckdose angeschlossen ist.
2. Drücken Sie zum Einschalten des Projektors die **Ein-/Austaste** am Projektor oder an der Fernbedienung.

**HINWEIS:** Die Betriebsanzeigeleuchte blinkt während des Startvorgangs blau.

## Eingangsquelle wählen

Sie können mehrere Geräte gleichzeitig an Ihren Projektor anschließen. Allerdings kann jeweils nur eine Eingangsquelle als Vollbild angezeigt werden.

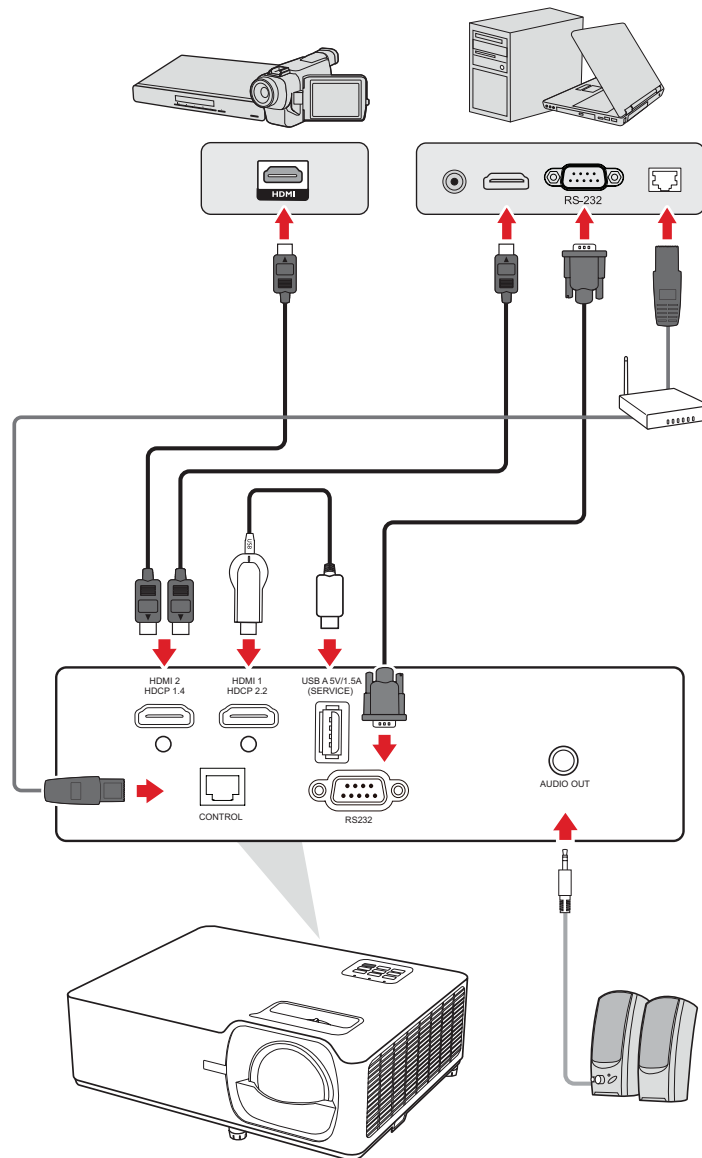

Der Projektor sucht automatisch nach Eingangsquellen. Falls mehrere Quellen angeschlossen sind, wählen Sie mit der Taste **Source** am Projektor oder an der Fernbedienung die gewünschte Quelle.

**HINWEIS:** Stellen Sie sicher, dass die verbundenen Quellen ebenfalls eingeschaltet sind.

# Projiziertes Bild anpassen

## Höhe und Projektionswinkel des Projektors anpassen

Der Projektor verfügt über drei (3) höhenverstellbare FüÙe. Durch Anpassung der FüÙe ändern sich Höhe und vertikaler Projektionswinkel des Projektors.

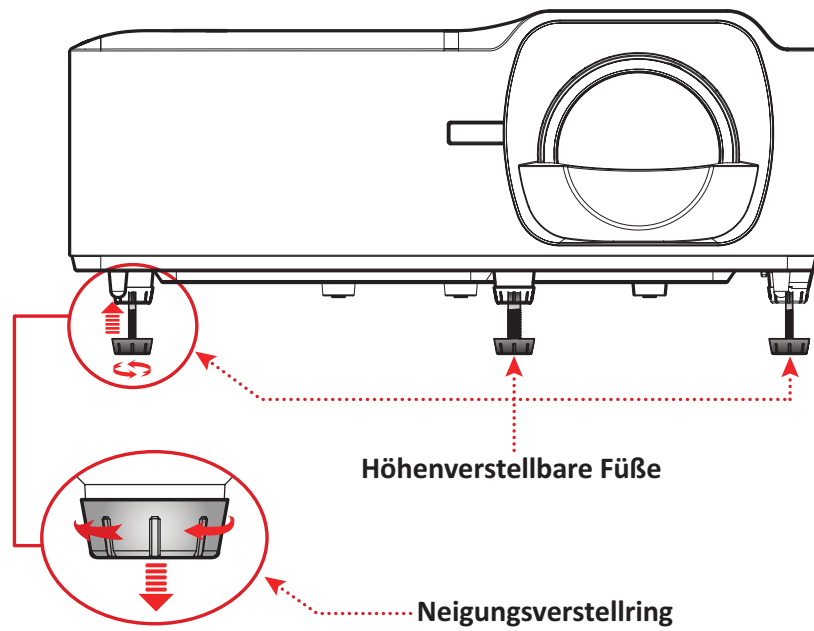

## Fokus, Trapezverzerrung und Objektivversatz anpassen

Sie können Klarheit und Position des Bildes verbessern und anpassen, indem Sie **Fokusring**, **Trapezkorrektur-Tasten**, **Objektivversatz**<sup>1</sup> oder **Zoomring**<sup>1</sup> einstellen.

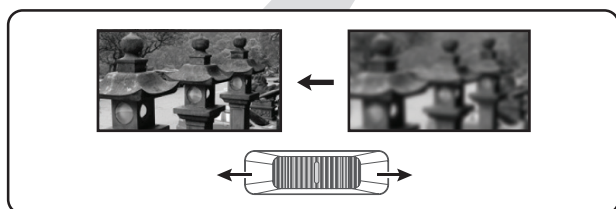
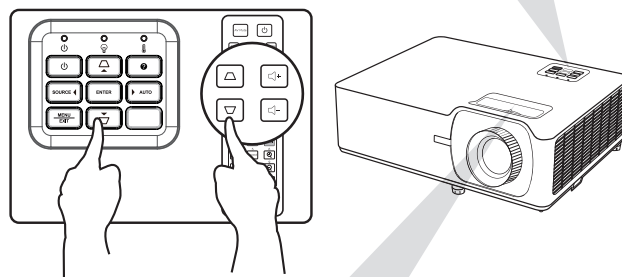
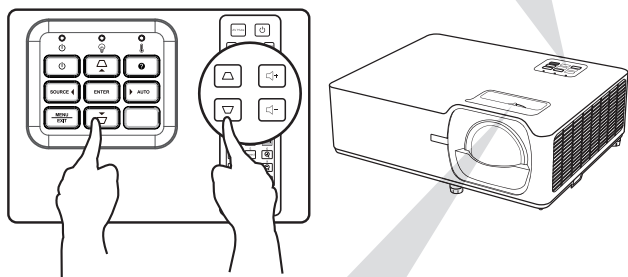

LS710HD

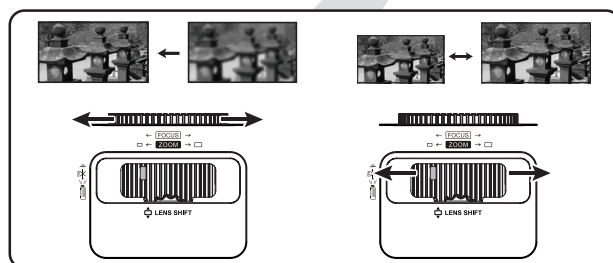

LS751HD

<sup>1</sup> Nur am LS751HD.

## Projektor abschalten

1. Drücken Sie die **Ein-/Austaste** am Projektor oder an der Fernbedienung und eine Abschaltmeldung wird angezeigt.

2. Drücken Sie zum Bestätigen und Abschalten des Projektors erneut die **Ein-/Austaste**.

**HINWEIS:** Das Gebläse arbeitet weiterhin für ungefähr 10 Sekunden, um den Projektor abzukühlen. Dabei blinkt die Betriebsanzeigeleuchte blau.

3. Die Betriebsanzeigeleuchte leuchtet rot und das Gerät ruft den Bereitschaftsmodus auf.





**HINWEIS:** Wenn Sie den Projektor wieder einschalten möchten, müssen Sie warten, bis die Kühlung abgeschlossen ist und der Projektor den Bereitschaftsmodus aufgerufen hat. Wenn sich der Projektor im Bereitschaftsmodus befindet, drücken Sie zum Einschalten des Projektors erneut die **Ein-/Austaste**.

# Projektor bedienen

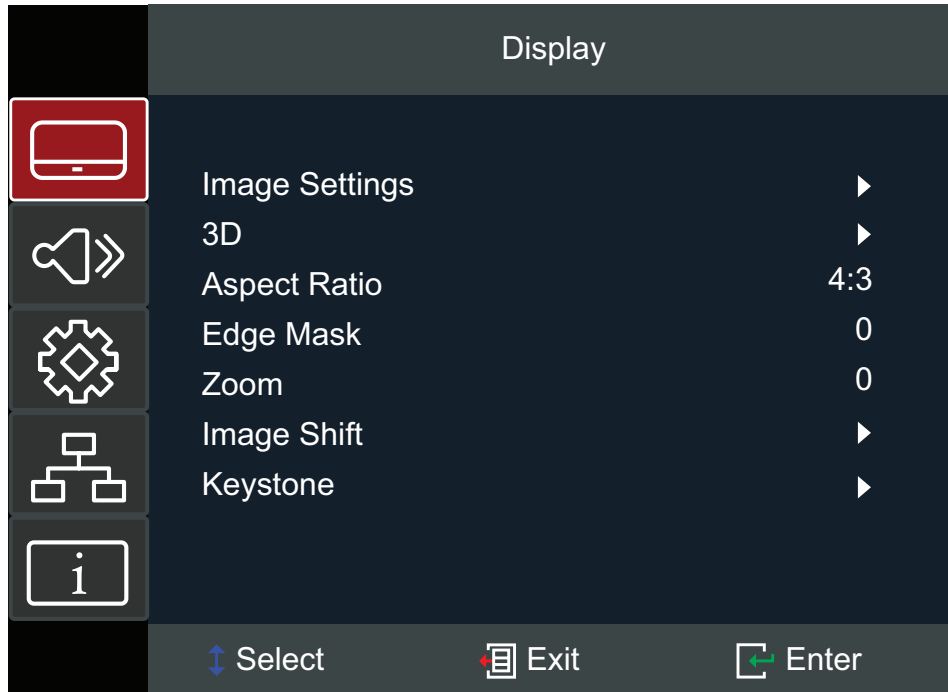
## OSD-Menü

Der Projektor hat mehrsprachige OSD-Menüs, mit denen Sie Bildanpassungen vornehmen und eine Vielzahl von Einstellungen ändern können.

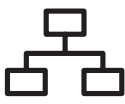

Menü		Beschreibung
Display (Anzeige)		Zur Anpassung von Bild, 3D, Seitenverhältnis, Kantenmaskierung, Zoom, Bildversatz und Trapezkorrektur.
Audio		Zur Anpassung von Lautstärke und zur Stummschaltung.
Setup (Einrichtung)		Zur Anpassung von Projektion, Betrieb, Sicherheit, Sprache, Menü, Eingangsquelle usw.
Network (Netzwerk)		Zur Anpassung der LAN- und RS-232-Steuerungseinstellungen.
Information (Informationen)		Zur Anzeige von Projektor- und Netzwerkinformationen.

## Menünavigation

Der Projektor hat mehrsprachige OSD-Menü, mit denen Bildanzeige und Einstellungen angepasst werden können.

1. Öffnen Sie das OSD-Menü, indem Sie die Taste **Menü/Verlassen** am Projektor oder an der Fernbedienung drücken.
2. Bei angezeigtem OSD können Sie mit den **Navigationstasten** (▲▼) ein Element im Hauptmenü auswählen. Während Sie - eine Auswahl auf einer bestimmten Seite vornehmen, können Sie mit der Enter-Taste am Projektor oder an der Fernbedienung ein Untermenü aufrufen.
3. Wählen Sie mit den **Navigationstasten** (◀▶) das gewünschte Element im Untermenü, drücken Sie dann zur Anzeige weiterer Einstellungen **Enter**. Passen Sie die Einstellungen mit den **Navigationstasten** (◀▶) an.
4. Wählen Sie das nächste Element, das Sie anpassen möchten, im Untermenü und passen Sie es wie oben beschrieben an.
5. Drücken Sie zum Bestätigen **Enter**; dadurch kehren Sie zum Hauptmenü zurück.
6. Drücken Sie zum Beenden erneut die **Menü/Verlassen**-Taste. Das OSD-Menü schließt sich und der Projektor speichert die neuen Einstellungen automatisch.

# Bildschirmmenübaum

Hauptmenü	Untermenü	Menüoption	
<b>Display (Anzeige)</b>	Image Settings (Bildeinstellungen)	Display Mode (Anzeigemodus)	Presentation (Präsentation)
			Bright (Hell)
			HDR SIM
			Cinema (Kino)
			Game (Spiel)
			sRGB
			DICOM SIM
			User (Benutzer)
		Wall Color (Wandfarbe)	Off (Aus)
			Blackboard (Schwarze Tafel)
			Light Yellow (Hellgelb)
			Light Green (Hellgrün)
			Light Blue (Hellblau)
			Pink (Rosa)
	Gamma	Gray (Grau)	
		Brightness (Helligkeit)	(-/+ , -50 – 50)
		Contrast (Kontrast)	(-/+ , -50 – 50)
		Sharpness (Bilddschärfe)	(-/+ , 1 – 15)
		Color (Farbe)	(-/+ , -50 – 50)
		Tint (Farbton)	(-/+ , -50 – 50)
	Gamma	Film	
		Video	
		Graphics (Grafiken)	
		Standard (2.2)	
		1.8	
		2.0	
2.4			
2.6			



Hauptmenü	Untermenü	Menüoption				
Display (Anzeige)	Image Settings (Bildeinstellungen)	Color Settings (Farbeinstellungen)	Brilliant Color™	(-/+, 1 – 10)		
			Color Temperature (Farbtemperatur)	Warm		
				Standard		
				Cool (Kühl)		
				Cold (Kalt)		
			Color Matching (Farbabstimmung)	Color (Farbe)	Red (Rot)	
					Green (Grün)	
					Blue (Blau)	
					Cyan	
					Yellow (Gelb)	
					Magenta	
					White (Weiß)	
				Hue/R (Farbton/R)	(-/+, -50 – 50)	
				Saturation/G (Sättigung/G)	(-/+, -50 – 50)	
				Gain/B (Zunahme/B)	(-/+, -50 – 50)	
			Reset (Rücksetzen)			
			Exit (Beenden)			
			RGB Gain/Bias (RGB-Zunahme/ Tendenz)	Red Gain (Rotzunahme)	(-/+, -50 – 50)	
				Green Gain (Grünzunahme)	(-/+, -50 – 50)	
				Blue Gain (Blauzunahme)	(-/+, -50 – 50)	
				Red Bias (Rottendenz)	(-/+, -50 – 50)	
				Green Bias (Grüntendenz)	(-/+, -50 – 50)	
				Blue Bias (Blautendenz)	(-/+, -50 – 50)	
Reset (Rücksetzen)						
Exit (Beenden)						

Hauptmenü	Untermenü	Menüoption			
Display (Anzeige)	Image Settings (Bildeinstellungen)	Color Settings (Farbeeinstellungen)	Color Space (Farbraum)	Auto	
				RGB (0 bis 255)	
				RGB (16 bis 235)	
				YUV	
		Brightness Mode (Helligkeitsmodus)	Dynamic Black (Dynamisches Schwarz)	Eco (Öko)	
				Power 100%~50% (Leistung 100 bis 50 %)	
				Reset (Rücksetzen)	
	3D	3D Mode (3D-Modus)	Off (Aus)		
			DLP-Link		
		3D - 2D	3D		
			L		
			R		
		3D Format (3D-Format)	Auto		
			SBS		
			Top/Bottom		
			Frame Sequential		
		3D Sync Invert (3D-Synchr. Umkehren)	Off (Aus)		
	On (Betrieb)				
	Aspect Ratio (Seitenverhältnis)	4:3			
		16:9			
		LBX			
		Native (Nativ)			
		Auto			
	Edge Mask (Kantenmaskierung)	(-/+, 0 – 10)			
	Zoom	(-/+, -5 – 25)			
	Image Shift (Bildversatz)	Horizontal (H.)	(-/+, -100 – 100)		
		Vertikal (V.)	(-/+, -100 – 100)		

Hauptmenü	Untermenü	Menüoption				
<b>Display (Anzeige)</b>	Keystone (Trapezkorrektur)	Four Corners (Vier Ecken)	Top-Left (Oben links)			
			Top-Right (Oben rechts)			
			Bottom-Left (Unten links)			
			Bottom-Right (Unten rechts)			
		H. Keystone (H. Trapezkorrektur)	(-/+ , -30 – 30)			
		V. Keystone (V. Trapezkorrektur)	(-/+ , -30 – 30)			
		Auto Keystone (Auto-Trapezkorrektur)				
<b>Audio</b>	Mute (Stumm)	Off (Aus)				
		On (Betrieb)				
	Volume (Lautstärke)	(-/+ , 0 – 10)				
<b>Setup (Einrichtung)</b>	Projection (Projektion)	Front (Vorderseite)				
		Rear (Rückseite)				
		Ceiling-Top (Vorderseite Decke)				
		Rear-Top (Rückseite Decke)				
	Power Settings (Betriebseinstellungen)	Direct Power On (Direkte Einschaltung)	Off (Aus)			
			On (Betrieb)			
		Signal Power On (Einschaltung bei Signal)	Off (Aus)			
			On (Betrieb)			
		Auto Power Off (Auto. Abschaltung)	(-/+ , 0 – 180) Minuten			
		Power Mode (Betriebsmodus)	Eco (Öko)			
			Active (Aktiv)			
	USB Power (USB-Stromversorgung)	Off (Aus)				
		On (Betrieb)				
	Security (Sicherheit)	Security (Sicherheit)	Off (Aus)			
			On (Betrieb)			
		Security Timer (Sicherheitstimer)	Month (Monat)			(-/+ , 0 – 12)
			Day (Tag)			(-/+ , 0 – 30)
Hour (Stunde)			(-/+ , 0 – 24)			
Change Password (Kennwort ändern)						

Hauptmenü	Untermenü	Menüoption			
Setup (Einrichtung)	HDMI CEC	HDMI CEC	Off (Aus) On (Betrieb)		
	Test Pattern (Testbild)	Test Pattern (Testbild)	Off (Aus) Green Grid (Grünes Raster) Magenta Grid (Magenta- Raster) White Grid (Weißes Raster) White (Weiß)		
			Options (Optionen)	Language (Sprache)	English
					Deutsch
					Français
					Italiano
	Español				
	Português				
	Polski				
	Nederlands				
	Svenska				
	Norsk/Dansk				
	Suomi				
	ελληνικά				
	繁體中文				
	簡體中文				
	日本語				
	한국어				
	Русский				
	Magyar				
	Čeština				
	يبرع				
	ไทย				
	Türkçe				
	ىسراف				
	Tiếng Việt				
	Bahasa Indonesia				
Română					
Slovenčina					

Hauptmenü	Untermenü	Menüoption			
<b>Setup (Einrichtung)</b>	Options (Optionen)	Menu Settings (Menüeinstellungen)	Menu Location (Menüposition)	Top-Left (Oben links)	
				Top-Right (Oben rechts)	
				Center (Mitte)	
				Bottom-Left (Unten links)	
				Bottom-Right (Unten rechts)	
			Menu Timer (Menütimer)	Off (Aus)	
			5 seconds (5 Sekunden)		
			10 seconds (10 Sekunden)		
		Auto Source (Auto-Quelle)	Off (Aus)		
			On (Betrieb)		
		Input Source (Eingangsource)	HDMI 1		
			HDMI 2		
		High Altitude (Große Höhe)	Off (Aus)		
		On (Betrieb)			
	Logo	Standard			
		Neutral			
	Background Color (Hintergrundfarbe)	Black (Schwarz)			
		Blue (Blau)			
		Red (Rot)			
		Green (Grün)			
Gray (Grau)					
Logo					
Reset (Rücksetzen)	Reset to Default (Auf Standard rücksetzen)				

Hauptmenü	Untermenü	Menüoption		
Network (Netzwerk)	LAN	Network Status (Netzwerkstatus)		
		MAC Address (MAC-Adresse)		
		DHCP	Off (Aus)	
			On (Betrieb)	
		IP Address (IP- Adresse)	xxx.xxx.xxx	
		Subnet Mask (Subnetzmaske)	xxx.xxx.xxx	
		Gateway	xxx.xxx.xxx	
		DNS	xxx.xxx.xxx	
	Reset (Rücksetzen)			
	Control (Steuerung)	Crestron	Off (Aus)	
			On (Betrieb)	
		Extron	Off (Aus)	
			On (Betrieb)	
		PJ Link	Off (Aus)	
			On (Betrieb)	
		AMX Device Discovery	Off (Aus)	
On (Betrieb)				
Telnet	Off (Aus)			
	On (Betrieb)			
HTTP	Off (Aus)			
	On (Betrieb)			

Hauptmenü	Untermenü	Menüoption	
Information (Informationen)	Serial Number (Seriennummer)		
	Source (Quelle)		
	Resolution (Auflösung)		
	Refresh Rate (Bildfrequenz)		
	Display Mode (Anzeigemodus)		
	Power Mode (Betriebsmodus)		
	Light Source Hours (Lichtquellen- stunden)		
	Network Status (Netzwerksta- tus)		
	IP Address (IP- Adresse)		
	Brightness Mode (Hellig- keitsmodus)		
	Firmware Version (Firmware- Version)	System	
LAN			
MCU			

# Menu Operation (Menübedienung)

## Display Menu (Anzeige-Menü)

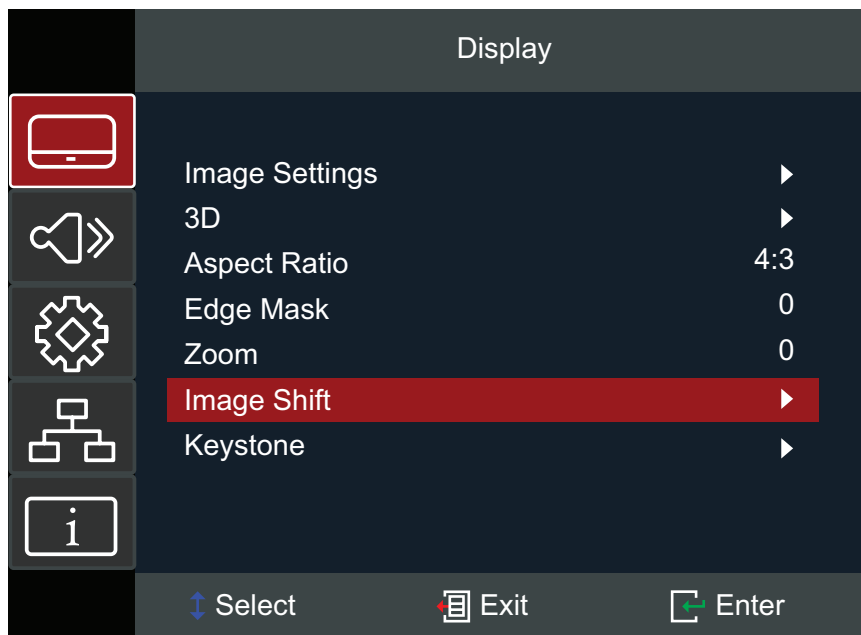

Menü	Beschreibung																				
<b>Image Settings (Bildeinstellungen)</b>	<p><u>Display Mode (Anzeigemodus)</u> Es gibt mehrere vordefinierte Anzeigemodi, aus denen Sie entsprechend Ihren Anzeigevorlieben wählen können.</p> <table border="1" style="width: 100%; border-collapse: collapse;"> <thead> <tr> <th style="background-color: #c00000; color: white;">Modus</th> <th style="background-color: #c00000; color: white;">Beschreibung</th> </tr> </thead> <tbody> <tr> <td><b>Presentation (Präsentation)</b></td> <td>Für die meisten Präsentationanforderungen für Geschäfts- und Bildungsumgebungen geeignet.</td> </tr> <tr> <td><b>Bright (Hell)</b></td> <td>Geeignet für helle, gut beleuchtete Umgebungen.</td> </tr> <tr> <td><b>HDR SIM</b></td> <td>Dekodiert und zeigt High-Dynamic-Range- (HDR) Inhalte für satteste Schwarztöne, hellste Weißtöne und lebendige kinematische Farben mit REC.2020-Farbskala. Dieser Modus kann zur Verbesserung von Nicht-HDR-Inhalten mit simuliertem High Dynamic Range (HDR) gewählt werden.</td> </tr> <tr> <td><b>Cinema (Kino)</b></td> <td>Bietet die beste Balance von Details und Farben beim Ansehen von Filmen.</td> </tr> <tr> <td><b>Game (Spiel)</b></td> <td>Optimiert Ihren Projektor für maximalen Kontrast und lebendige Farben, damit Sie beim Spielen auch Details im Schatten sehen können.</td> </tr> <tr> <td><b>sRGB</b></td> <td>Standardisierte sRGB-Farbskala.</td> </tr> <tr> <td><b>DICOM SIM</b></td> <td>Geeignet bei der Projektion monochromer Bilder.</td> </tr> <tr> <td><b>User (Benutzer)</b></td> <td>Angepasste Nutzereinstellungen.</td> </tr> <tr> <td><b>3D</b></td> <td>Optimiert für 3D-Inhalte. <b>HINWEIS:</b> 3D-Brille erforderlich.</td> </tr> </tbody> </table>	Modus	Beschreibung	<b>Presentation (Präsentation)</b>	Für die meisten Präsentationanforderungen für Geschäfts- und Bildungsumgebungen geeignet.	<b>Bright (Hell)</b>	Geeignet für helle, gut beleuchtete Umgebungen.	<b>HDR SIM</b>	Dekodiert und zeigt High-Dynamic-Range- (HDR) Inhalte für satteste Schwarztöne, hellste Weißtöne und lebendige kinematische Farben mit REC.2020-Farbskala. Dieser Modus kann zur Verbesserung von Nicht-HDR-Inhalten mit simuliertem High Dynamic Range (HDR) gewählt werden.	<b>Cinema (Kino)</b>	Bietet die beste Balance von Details und Farben beim Ansehen von Filmen.	<b>Game (Spiel)</b>	Optimiert Ihren Projektor für maximalen Kontrast und lebendige Farben, damit Sie beim Spielen auch Details im Schatten sehen können.	<b>sRGB</b>	Standardisierte sRGB-Farbskala.	<b>DICOM SIM</b>	Geeignet bei der Projektion monochromer Bilder.	<b>User (Benutzer)</b>	Angepasste Nutzereinstellungen.	<b>3D</b>	Optimiert für 3D-Inhalte. <b>HINWEIS:</b> 3D-Brille erforderlich.
Modus	Beschreibung																				
<b>Presentation (Präsentation)</b>	Für die meisten Präsentationanforderungen für Geschäfts- und Bildungsumgebungen geeignet.																				
<b>Bright (Hell)</b>	Geeignet für helle, gut beleuchtete Umgebungen.																				
<b>HDR SIM</b>	Dekodiert und zeigt High-Dynamic-Range- (HDR) Inhalte für satteste Schwarztöne, hellste Weißtöne und lebendige kinematische Farben mit REC.2020-Farbskala. Dieser Modus kann zur Verbesserung von Nicht-HDR-Inhalten mit simuliertem High Dynamic Range (HDR) gewählt werden.																				
<b>Cinema (Kino)</b>	Bietet die beste Balance von Details und Farben beim Ansehen von Filmen.																				
<b>Game (Spiel)</b>	Optimiert Ihren Projektor für maximalen Kontrast und lebendige Farben, damit Sie beim Spielen auch Details im Schatten sehen können.																				
<b>sRGB</b>	Standardisierte sRGB-Farbskala.																				
<b>DICOM SIM</b>	Geeignet bei der Projektion monochromer Bilder.																				
<b>User (Benutzer)</b>	Angepasste Nutzereinstellungen.																				
<b>3D</b>	Optimiert für 3D-Inhalte. <b>HINWEIS:</b> 3D-Brille erforderlich.																				



Menü	Beschreibung
<b>Image Settings (Bildeinstellungen)</b>	<p><u>Wall Color (Wandfarbe)</u> Zur Anpassung der Farben projizierter Bilder beim Projizieren an eine Wand ohne Leinwand. <b>HINWEIS:</b> Für eine exaktere Farbwiedergabe wird eine Leinwand empfohlen.</p> <p><u>Brightness (Helligkeit)</u> Je höher der Wert, desto heller das Bild. Geringere Werte führen zu einem dunkleren Bild.</p> <p><u>Contrast (Kontrast)</u> Stellen Sie hiermit den Weißpegel ein, nachdem Sie zuvor die <b>Brightness (Helligkeit)</b> entsprechend Ihrem ausgewählten Eingang und Ihrer Anzeigeumgebung angepasst haben.</p> <p><u>Sharpness (Bildschärfe)</u> Ein hoher Wert führt zu einem schärferen Bild; ein geringerer Wert macht das Bild weicher.</p> <p><u>Color (Farbe)</u> Hier können Sie ein Bild von schwarzweiß bis vollfarbig einstellen.</p> <p><u>Tint (Farbton)</u> Je höher der Wert, desto grünlicher das Bild. Je geringer der Wert, desto stärker tendiert der Bildfarbton Richtung Rot.</p> <p><u>Gamma</u> Spiegelt die Beziehung zwischen Eingangsquelle und Bildhelligkeit wider.</p>

Menü	Beschreibung												
<b>Image Settings (Bildeinstellungen)</b>	<u>Color Settings (Farbeinstellungen)</u>												
	<table border="1" style="width: 100%; border-collapse: collapse;"> <thead> <tr> <th style="background-color: #c00000; color: white;">Einstellungen</th> <th style="background-color: #c00000; color: white;">Beschreibung</th> </tr> </thead> <tbody> <tr> <td style="text-align: center;"><b>Brilliant Color™</b></td> <td>Ein Farbverarbeitungsalgorithmus und Verbesserungen der Systemstufe zur Erzielung einer besseren Helligkeit bei gleichzeitig naturgetreuen und lebhafteren Farben im Bild.</td> </tr> <tr> <td style="text-align: center;"><b>Color Temperature (Farbtemperatur)</b></td> <td>Wählen Sie zwischen Warm, Standard, Cool (Kühl) und Cold (Kalt).</td> </tr> <tr> <td style="text-align: center;"><b>Color Matching (Farbabstimmung)</b></td> <td> <p>Nur in permanenten Installationen mit gesteuerter Beleuchtung, wie Konferenzräumen, Vorlesungssälen und Heimkinos sollte Color Matching (Farbabstimmung) in Betracht gezogen werden.</p> <p>Color Matching (Farbabstimmung) bietet im Bedarfsfall eine Feinabstimmung der Farbe für eine exaktere Farbwiedergabe.</p> <p>Falls Sie eine Test-Disc mit verschiedenen Farbtestmustern erworben haben, die zum Testen der Farbpräsentation an Monitoren, Fernsehern, Projektoren usw. genutzt werden kann, können Sie jedes beliebige Bild von der Disc an der Leinwand projizieren und zur Anpassung das Menü Color Matching (Farbabstimmung) aufrufen.</p> </td> </tr> <tr> <td style="text-align: center;"><b>RGB Gain/Bias (RGB-Zunahme/Tendenz)</b></td> <td>Konfigurieren Sie Helligkeit (Zunahme) und Kontrast (Tendenz).</td> </tr> <tr> <td style="text-align: center;"><b>Color Space (Farbraum)</b></td> <td>Wählen Sie zwischen Auto, RGB (0 bis 255), RGB (16 bis 235) und YUV-Farbraum.</td> </tr> </tbody> </table>	Einstellungen	Beschreibung	<b>Brilliant Color™</b>	Ein Farbverarbeitungsalgorithmus und Verbesserungen der Systemstufe zur Erzielung einer besseren Helligkeit bei gleichzeitig naturgetreuen und lebhafteren Farben im Bild.	<b>Color Temperature (Farbtemperatur)</b>	Wählen Sie zwischen Warm, Standard, Cool (Kühl) und Cold (Kalt).	<b>Color Matching (Farbabstimmung)</b>	<p>Nur in permanenten Installationen mit gesteuerter Beleuchtung, wie Konferenzräumen, Vorlesungssälen und Heimkinos sollte Color Matching (Farbabstimmung) in Betracht gezogen werden.</p> <p>Color Matching (Farbabstimmung) bietet im Bedarfsfall eine Feinabstimmung der Farbe für eine exaktere Farbwiedergabe.</p> <p>Falls Sie eine Test-Disc mit verschiedenen Farbtestmustern erworben haben, die zum Testen der Farbpräsentation an Monitoren, Fernsehern, Projektoren usw. genutzt werden kann, können Sie jedes beliebige Bild von der Disc an der Leinwand projizieren und zur Anpassung das Menü Color Matching (Farbabstimmung) aufrufen.</p>	<b>RGB Gain/Bias (RGB-Zunahme/Tendenz)</b>	Konfigurieren Sie Helligkeit (Zunahme) und Kontrast (Tendenz).	<b>Color Space (Farbraum)</b>	Wählen Sie zwischen Auto, RGB (0 bis 255), RGB (16 bis 235) und YUV-Farbraum.
	Einstellungen	Beschreibung											
	<b>Brilliant Color™</b>	Ein Farbverarbeitungsalgorithmus und Verbesserungen der Systemstufe zur Erzielung einer besseren Helligkeit bei gleichzeitig naturgetreuen und lebhafteren Farben im Bild.											
	<b>Color Temperature (Farbtemperatur)</b>	Wählen Sie zwischen Warm, Standard, Cool (Kühl) und Cold (Kalt).											
	<b>Color Matching (Farbabstimmung)</b>	<p>Nur in permanenten Installationen mit gesteuerter Beleuchtung, wie Konferenzräumen, Vorlesungssälen und Heimkinos sollte Color Matching (Farbabstimmung) in Betracht gezogen werden.</p> <p>Color Matching (Farbabstimmung) bietet im Bedarfsfall eine Feinabstimmung der Farbe für eine exaktere Farbwiedergabe.</p> <p>Falls Sie eine Test-Disc mit verschiedenen Farbtestmustern erworben haben, die zum Testen der Farbpräsentation an Monitoren, Fernsehern, Projektoren usw. genutzt werden kann, können Sie jedes beliebige Bild von der Disc an der Leinwand projizieren und zur Anpassung das Menü Color Matching (Farbabstimmung) aufrufen.</p>											
	<b>RGB Gain/Bias (RGB-Zunahme/Tendenz)</b>	Konfigurieren Sie Helligkeit (Zunahme) und Kontrast (Tendenz).											
	<b>Color Space (Farbraum)</b>	Wählen Sie zwischen Auto, RGB (0 bis 255), RGB (16 bis 235) und YUV-Farbraum.											
	<u>Brightness Mode (Helligkeitsmodus)</u>												
	<table border="1" style="width: 100%; border-collapse: collapse;"> <thead> <tr> <th style="background-color: #c00000; color: white;">Modus</th> <th style="background-color: #c00000; color: white;">Beschreibung</th> </tr> </thead> <tbody> <tr> <td style="text-align: center;"><b>Dynamic Black (Dynamisches Schwarz)</b></td> <td>Zur automatischen Anpassung der Bildhelligkeit für eine optimale Kontrastleistung.</td> </tr> <tr> <td style="text-align: center;"><b>Eco (Öko)</b></td> <td>Verringert die Lichtausgabe für einen geringeren Stromverbrauch.</td> </tr> <tr> <td style="text-align: center;"><b>Ein/Aus</b></td> <td>Wählen Sie die prozentuale Leistung (50 bis 100 %9 für den Helligkeitsmodus.</td> </tr> </tbody> </table>	Modus	Beschreibung	<b>Dynamic Black (Dynamisches Schwarz)</b>	Zur automatischen Anpassung der Bildhelligkeit für eine optimale Kontrastleistung.	<b>Eco (Öko)</b>	Verringert die Lichtausgabe für einen geringeren Stromverbrauch.	<b>Ein/Aus</b>	Wählen Sie die prozentuale Leistung (50 bis 100 %9 für den Helligkeitsmodus.				
	Modus	Beschreibung											
	<b>Dynamic Black (Dynamisches Schwarz)</b>	Zur automatischen Anpassung der Bildhelligkeit für eine optimale Kontrastleistung.											
<b>Eco (Öko)</b>	Verringert die Lichtausgabe für einen geringeren Stromverbrauch.												
<b>Ein/Aus</b>	Wählen Sie die prozentuale Leistung (50 bis 100 %9 für den Helligkeitsmodus.												

Menü	Beschreibung																		
<b>Image Settings (Bildeinstellungen)</b>	<p><u>Reset (Rücksetzen)</u> Zur Rücksetzung der Anzeigemodus-Einstellungen (Brightness (Helligkeit), Contrast (Kontrast), Sharpness (Schärfe), Color (Farbe), Tint (Farbton), Gamma, Brilliant Color, Color Temperature (Farbtemperatur), Color Matching (Farbabstimmung), RGB Gain/Bias (RGB Gain/Bias (RGB-Zunahme/Tendenz), Color Space (Farbraum), Brightness Mode (Helligkeitsmodus)) auf die Standardwerte.</p>																		
<b>3D</b>	<p><u>3D Mode (3D-Modus)</u> Zum De- oder Aktivieren der 3D-Funktion.</p> <p><u>3D-2D</u> Wählen Sie, wie der 3D-Inhalt an der Leinwand erscheinen soll.</p> <table border="1" style="width: 100%; border-collapse: collapse;"> <thead> <tr> <th style="background-color: #c00000; color: white;">Option</th> <th style="background-color: #c00000; color: white;">Beschreibung</th> </tr> </thead> <tbody> <tr> <td style="text-align: center;"><b>3D</b></td> <td>Zeigt das 3D-Signal.</td> </tr> <tr> <td style="text-align: center;"><b>L (Left) (L (links))</b></td> <td>Zeigt das linke Einzelbild des 3D-Inhalts.</td> </tr> <tr> <td style="text-align: center;"><b>R (Right) (R (rechts))</b></td> <td>Zeigt das rechte Einzelbild des 3D-Inhalts.</td> </tr> </tbody> </table> <p><u>3D Format (3D-Format)</u> Wählen Sie das Format des 3D-Inhalts.</p> <p style="text-align: center;"><b>HINWEIS:</b> Eine Blu-ray-3D-Quelle wird automatisch erkannt, und Optionen können nicht ausgewählt werden.</p> <table border="1" style="width: 100%; border-collapse: collapse;"> <thead> <tr> <th style="background-color: #c00000; color: white;">Option</th> <th style="background-color: #c00000; color: white;">Beschreibung</th> </tr> </thead> <tbody> <tr> <td style="text-align: center;"><b>Auto</b></td> <td>Wenn ein 3D-Identifikationssignal erkannt wird, wird automatisch das 3D-Format ausgewählt.</td> </tr> <tr> <td style="text-align: center;"><b>SBS</b></td> <td>Zeigt das Side-by-Side-Format.</td> </tr> <tr> <td style="text-align: center;"><b>Top/Bottom</b></td> <td>Zeigt das Top/Bottom-Format.</td> </tr> <tr> <td style="text-align: center;"><b>Frame Sequential</b></td> <td>Zeigt das Frame-Sequential-Format.</td> </tr> </tbody> </table> <p><u>3D Sync Invert (3D-Synchr. Umkehren)</u> Zum De- oder Aktivieren der Funktion 3D Sync Invert (3D-Synchr. Umkehren).</p>	Option	Beschreibung	<b>3D</b>	Zeigt das 3D-Signal.	<b>L (Left) (L (links))</b>	Zeigt das linke Einzelbild des 3D-Inhalts.	<b>R (Right) (R (rechts))</b>	Zeigt das rechte Einzelbild des 3D-Inhalts.	Option	Beschreibung	<b>Auto</b>	Wenn ein 3D-Identifikationssignal erkannt wird, wird automatisch das 3D-Format ausgewählt.	<b>SBS</b>	Zeigt das Side-by-Side-Format.	<b>Top/Bottom</b>	Zeigt das Top/Bottom-Format.	<b>Frame Sequential</b>	Zeigt das Frame-Sequential-Format.
Option	Beschreibung																		
<b>3D</b>	Zeigt das 3D-Signal.																		
<b>L (Left) (L (links))</b>	Zeigt das linke Einzelbild des 3D-Inhalts.																		
<b>R (Right) (R (rechts))</b>	Zeigt das rechte Einzelbild des 3D-Inhalts.																		
Option	Beschreibung																		
<b>Auto</b>	Wenn ein 3D-Identifikationssignal erkannt wird, wird automatisch das 3D-Format ausgewählt.																		
<b>SBS</b>	Zeigt das Side-by-Side-Format.																		
<b>Top/Bottom</b>	Zeigt das Top/Bottom-Format.																		
<b>Frame Sequential</b>	Zeigt das Frame-Sequential-Format.																		

**HINWEIS:** Dieser Projektor ist ein 3D-fähiger Projektor mit einer DLP-Link-3D-Lösung. Achten Sie darauf, dass Ihre 3D-Brille für DLP-Link 3D geeignet ist. Dieser Projektor unterstützt Frame-Sequential- (Seitenumkehr) 3D über die Anschlüsse **HDMI 1/HDMI 2**. Für optimale Leistung wird die Auflösung 1920 x 1080 empfohlen. Bitte beachten Sie, dass die Auflösung 4K (3840 x 2160) im 3D-Modus nicht unterstützt wird.

Menü	Beschreibung												
<p style="text-align: center;"><b>Aspect Ratio (Seitenverhältnis)</b></p>	<p>Wählen Sie das Seitenverhältnis des projizierten Bildes.</p>												
	<table border="1" style="width: 100%; border-collapse: collapse;"> <thead> <tr> <th data-bbox="553 226 831 309" style="text-align: center;">Aspect Ratio (Seitenverhältnis)</th> <th data-bbox="831 226 1450 309" style="text-align: center;">Beschreibung</th> </tr> </thead> <tbody> <tr> <td data-bbox="553 309 831 600" style="text-align: center;"><b>4:3</b></td> <td data-bbox="831 309 1450 600">Skaliert das Bild so, dass es in der Mitte der Projektionsfläche im Seitenverhältnis 4:3 dargestellt wird. Diese Option eignet sich in erster Linie für 4:3-Bilder bspw. von Computern, Fernsehgeräten mit Standardauflösung sowie für DVD-Filme im Format 4:3, da solche Signale ohne Änderungen des Seitenverhältnisses dargestellt werden.</td> </tr> <tr> <td data-bbox="553 600 831 786" style="text-align: center;"><b>16:9</b></td> <td data-bbox="831 600 1450 786">Skaliert das Bild so, dass es in der Mitte der Projektionsfläche im Seitenverhältnis 16:9 dargestellt wird. Dies ist optimal geeignet für Bilder, die sich bereits in einem 16:9-Bildformat befinden, wie High-Definition-Fernsehen.</td> </tr> <tr> <td data-bbox="553 786 831 972" style="text-align: center;"><b>Native (Nativ)</b></td> <td data-bbox="831 786 1450 972">Projiziert das Bild mit seiner Originalauflösung und ändert die Größe entsprechend dem Anzeigebereich. Bei Eingangssignalen mit geringerer Auflösung wird das projizierte Bild in seiner Originalgröße angezeigt.</td> </tr> <tr> <td data-bbox="553 972 831 1122" style="text-align: center;"><b>LBX</b></td> <td data-bbox="831 972 1450 1122">Für Nicht-16:9- und Letterbox-Quellen sowie bei Verwendung eines externen 16:9-Objektivs zur Anzeige des 2,35:1-Seitenverhältnisses mit voller Auflösung vorgesehen.</td> </tr> <tr> <td data-bbox="553 1122 831 1375" style="text-align: center;"><b>Auto</b></td> <td data-bbox="831 1122 1450 1375">Skaliert ein Bild proportional auf die native Horizontalauflösung des Projektors. Diese Einstellung eignet sich für Signale, die weder im 4:3- noch im 16:9-Seitenverhältnis vorliegen, und sorgt für eine maximale Ausnutzung der Projektionsfläche, ohne das Seitenverhältnis zu verändern.</td> </tr> </tbody> </table>	Aspect Ratio (Seitenverhältnis)	Beschreibung	<b>4:3</b>	Skaliert das Bild so, dass es in der Mitte der Projektionsfläche im Seitenverhältnis 4:3 dargestellt wird. Diese Option eignet sich in erster Linie für 4:3-Bilder bspw. von Computern, Fernsehgeräten mit Standardauflösung sowie für DVD-Filme im Format 4:3, da solche Signale ohne Änderungen des Seitenverhältnisses dargestellt werden.	<b>16:9</b>	Skaliert das Bild so, dass es in der Mitte der Projektionsfläche im Seitenverhältnis 16:9 dargestellt wird. Dies ist optimal geeignet für Bilder, die sich bereits in einem 16:9-Bildformat befinden, wie High-Definition-Fernsehen.	<b>Native (Nativ)</b>	Projiziert das Bild mit seiner Originalauflösung und ändert die Größe entsprechend dem Anzeigebereich. Bei Eingangssignalen mit geringerer Auflösung wird das projizierte Bild in seiner Originalgröße angezeigt.	<b>LBX</b>	Für Nicht-16:9- und Letterbox-Quellen sowie bei Verwendung eines externen 16:9-Objektivs zur Anzeige des 2,35:1-Seitenverhältnisses mit voller Auflösung vorgesehen.	<b>Auto</b>	Skaliert ein Bild proportional auf die native Horizontalauflösung des Projektors. Diese Einstellung eignet sich für Signale, die weder im 4:3- noch im 16:9-Seitenverhältnis vorliegen, und sorgt für eine maximale Ausnutzung der Projektionsfläche, ohne das Seitenverhältnis zu verändern.
	Aspect Ratio (Seitenverhältnis)	Beschreibung											
	<b>4:3</b>	Skaliert das Bild so, dass es in der Mitte der Projektionsfläche im Seitenverhältnis 4:3 dargestellt wird. Diese Option eignet sich in erster Linie für 4:3-Bilder bspw. von Computern, Fernsehgeräten mit Standardauflösung sowie für DVD-Filme im Format 4:3, da solche Signale ohne Änderungen des Seitenverhältnisses dargestellt werden.											
	<b>16:9</b>	Skaliert das Bild so, dass es in der Mitte der Projektionsfläche im Seitenverhältnis 16:9 dargestellt wird. Dies ist optimal geeignet für Bilder, die sich bereits in einem 16:9-Bildformat befinden, wie High-Definition-Fernsehen.											
	<b>Native (Nativ)</b>	Projiziert das Bild mit seiner Originalauflösung und ändert die Größe entsprechend dem Anzeigebereich. Bei Eingangssignalen mit geringerer Auflösung wird das projizierte Bild in seiner Originalgröße angezeigt.											
<b>LBX</b>	Für Nicht-16:9- und Letterbox-Quellen sowie bei Verwendung eines externen 16:9-Objektivs zur Anzeige des 2,35:1-Seitenverhältnisses mit voller Auflösung vorgesehen.												
<b>Auto</b>	Skaliert ein Bild proportional auf die native Horizontalauflösung des Projektors. Diese Einstellung eignet sich für Signale, die weder im 4:3- noch im 16:9-Seitenverhältnis vorliegen, und sorgt für eine maximale Ausnutzung der Projektionsfläche, ohne das Seitenverhältnis zu verändern.												
<b>Edge Mask (Kantenmaskierung)</b>	Entfernen Sie Rauschen der Videoenkodierung am Rand der Videoquelle.												
<b>Zoom</b>	Verkleinert oder vergrößert das projizierte Bild.												
<b>Image Shift (Bildversatz)</b>	Verschieben Sie das projizierte Bild horizontal oder vertikal.												

Menü	Beschreibung	
<p style="text-align: center;"><b>Keystone (Trapezkorrektur)</b></p>	<p style="text-align: center;"><b>Option</b></p>	<p style="text-align: center;"><b>Beschreibung</b></p>
	<p style="text-align: center;"><b>Four Corners (Vier Ecken)</b></p>	<p>Passen Sie jede Ecke an, damit ein quadratisches Bild entsteht, wenn die Projektionsfläche nicht eben ist.</p> <p style="text-align: center;"><b>HINWEIS:</b> Während der Anpassung werden die Menü Four Corners (Vier Ecken), Aspect Ratio (Seitenverhältnis), Edge Mask (Kantenmaskierung), Image Shift (Bildversatz) und Zoom deaktiviert. Setzen Sie die Trapezkorrektur-Einstellungen auf den Standard zurück, um sie wieder zu aktivieren.</p>
	<p style="text-align: center;"><b>H. Keystone (H. Trapezkorrektur)</b></p>	<p>Passen Sie horizontale Bildverzerrungen an.</p>
	<p style="text-align: center;"><b>V. Keystone (V. Trapezkorrektur)</b></p>	<p>Passen Sie vertikale Bildverzerrungen an.</p>
	<p style="text-align: center;"><b>Auto Keystone (Auto-Trapezkorrektur)</b></p>	<p>Automatische Korrektur von Trapezverzerrungen.</p>
<p style="text-align: center;"><b>Reset (Rücksetzen)</b></p>	<p>Zum Rücksetzen der Trapezkorrektur-Einstellungen auf die Standardwerte.</p>	

## Audio Menu (Audiomenü)

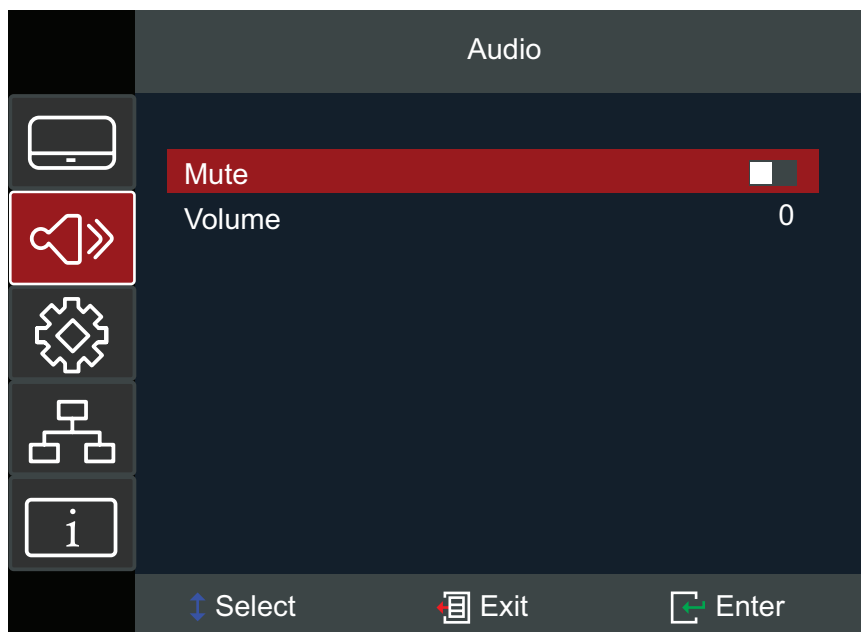

Menü	Beschreibung
<b>Mute (Stumm)</b>	Zum vorübergehenden Stummschalten des Tons.
<b>Volume (Lautstärke)</b>	Stellen Sie die Lautstärke ein.

## Setup Menu (Einstellungen-Menü)

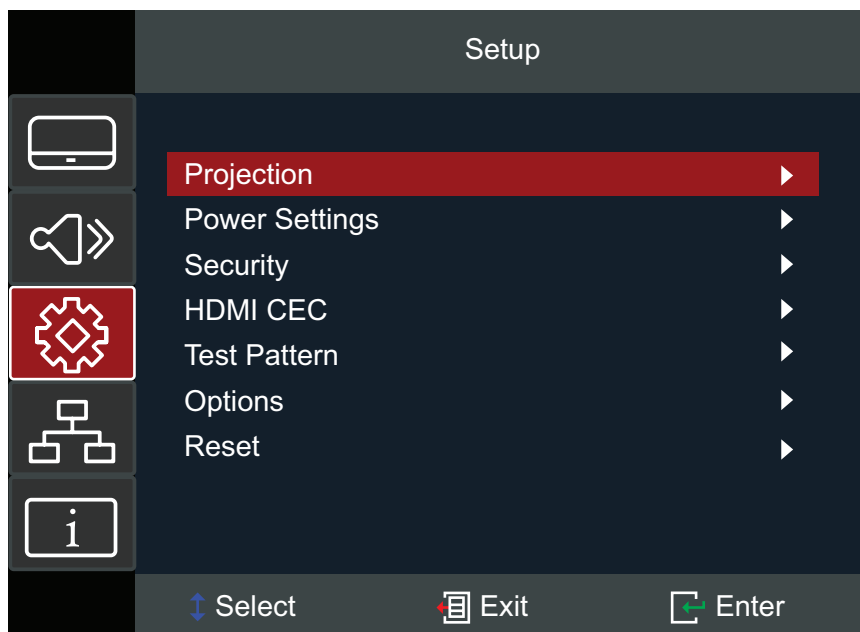

Menü	Beschreibung						
<b>Projection (Projektion)</b>	Wählen Sie die bevorzugte Projektorposition: Front (Vorderseite), Rear (Rückseite), Ceiling-Top (Vorderseite Decke) und Rear-Top (Rückseite Decke).						
<b>Power Settings (Betriebseinstellungen)</b>	<p><u>Direct Power On (Direkte Einschaltung)</u> Der Projektor wird bei Erkennung einer Wechsellspannungsversorgung eingeschaltet, ohne dass Sie die <b>Ein-/Austaste</b> am Projektor oder an der Fernbedienung drücken müssen.</p> <p><u>Signal Power On (Einschaltung bei Signal)</u> Der Projektor wird bei Erkennung eines Signals automatisch eingeschaltet, ohne dass Sie die <b>Ein-/Austaste</b> am Projektor oder an der Fernbedienung drücken müssen.</p> <p><u>Auto Power Off (Auto. Abschaltung)</u> Ein Countdown-Timer startet, wenn kein Signal an den Projektor gesendet wird. Der Projektor schaltet sich nach Ablauf des Countdowns (in Minuten) automatisch aus.</p> <p><u>Power Mode (Standby) (Betriebsmodus (Bereitschaftsmodus))</u></p> <table border="1"> <thead> <tr> <th>Modus</th> <th>Beschreibung</th> </tr> </thead> <tbody> <tr> <td><b>Active (Aktiv)</b></td> <td>Normaler Bereitschaftsmodus (&gt; 0,5 W) mit USB-Stromversorgung verfügbar.</td> </tr> <tr> <td><b>Eco (Öko)</b></td> <td>Reduzierter Stromverbrauch (&lt; 0,5 W) ohne verfügbare USB-Stromversorgung.</td> </tr> </tbody> </table> <p><u>USB-Stromversorgung (Bereitschaftsmodus)</u> De-/aktivieren Sie die USB-Stromversorgungsfunktion, wenn sich der Projektor im Bereitschaftsmodus befindet.</p>	Modus	Beschreibung	<b>Active (Aktiv)</b>	Normaler Bereitschaftsmodus (> 0,5 W) mit USB-Stromversorgung verfügbar.	<b>Eco (Öko)</b>	Reduzierter Stromverbrauch (< 0,5 W) ohne verfügbare USB-Stromversorgung.
Modus	Beschreibung						
<b>Active (Aktiv)</b>	Normaler Bereitschaftsmodus (> 0,5 W) mit USB-Stromversorgung verfügbar.						
<b>Eco (Öko)</b>	Reduzierter Stromverbrauch (< 0,5 W) ohne verfügbare USB-Stromversorgung.						

Menü	Beschreibung
<b>Security (Sicherheit)</b>	<p><u>Security (Sicherheit)</u> De-/aktivieren Sie eine Kennworteingabeaufforderung vor Verwendung des Projektors.</p> <p><b>HINWEIS:</b> Das Standardkennwort lautet: 1234</p> <p><u>Security Timer (Sicherheitstimer)</u> Legen Sie fest, wie lange der Projektor genutzt werden kann. Sobald diese Zeit verstrichen ist, werden Sie zur erneuten Eingabe Ihres Kennwortes aufgefordert.</p> <p><u>Change Password (Kennwort ändern)</u> Zur Festlegung oder Änderung des Kennwortes.</p>
<b>HDMI CEC</b>	<p>Wenn Sie über HDMI-Kabel HDMI-CEC-kompatible Geräte mit dem Projektor verbinden, können Sie diese über die HDMI-CEC-Steuerungsfunktion im OSD des Projektors in denselben Betriebszustand versetzen. Dies ermöglicht die Ein- oder Abschaltung eines oder mehrerer Geräte in einer Gruppe über HDMI CEC in einer typischen Konfiguration.</p> <p><b>HINWEIS:</b></p> <ul style="list-style-type: none"> <li>• Damit die CEC-Funktion richtig funktioniert, stellen Sie sicher, dass das Gerät über ein HDMI-Kabel richtig mit dem <b>HDMI</b>-Eingang des Projektors verbunden und seine CEC-Funktion eingeschaltet ist.</li> <li>• Je nach verbundenem Gerät funktioniert die CEC-Funktion möglicherweise nicht.</li> </ul>
<b>Test Pattern (Testbild)</b>	<p>Wählen Sie als Testmuster grünes Raster, Magenta-Raster, weißes Raster, Weiß oder deaktivieren Sie diese Funktion (Aus).</p>



Menü	Beschreibung
<p><b>Options (Optionen)</b></p>	<p><u>Language (Sprache)</u> Zur Auswahl der Sprache des OSD-Menüs.</p> <p><u>Menu Settings (Menüeinstellungen)</u> Legen Sie die Menüposition in der Anzeige fest und konfigurieren Sie die Menütimer-Einstellungen.</p> <p><u>Auto Source (Auto-Quelle)</u> Zur automatischen Suche nach einer verfügbaren Eingangsquelle.</p> <p><u>Input Source (Eingangsquelle)</u> Wählen Sie das Eingangssignal: <b>HDMI 1</b> oder <b>HDMI 2</b>.</p> <p><u>High Altitude (Große Höhe)</u> Bei Aktivierung drehen sich die Lüfter für bessere Kühlung und mehr Leistung schneller. Dies empfiehlt sich in großen Höhen, in denen die Luft dünner ist.</p> <p><u>Logo</u> Legen Sie die Startseite fest. Wenn Änderungen vorgenommen werden, wirken Sie sich diese beim nächsten Einschalten des Projektors aus.</p> <p><u>Background Color (Hintergrundfarbe)</u> Blendet eine blaue, rote, grüne, graue, Logo- oder keine Anzeige ein, wenn kein Signal verfügbar ist. <b>HINWEIS:</b> Wenn die Hintergrundfarbe auf None (Keine) eingestellt ist, ist die Hintergrundfarbe Schwarz.</p>
<p><b>Reset (Rücksetzen)</b></p>	<p>Zum Rücksetzen der Einstellungen auf die Standardwerte. <b>HINWEIS:</b> Bei der Rücksetzung bleiben die folgenden Einstellungen erhalten: Zoom, Keystone Settings (Trapezkorrektur-Einstellungen), Language (Sprache), Projection (Projektion), USB Power (Standby) (USB-Stromversorgung (Bereitschaftsmodus)), Power Mode (Standby) (Betriebsmodus (Bereitschaftsmodus)), High Altitude Mode (Große-Höhe-Modus), Security Settings (Sicherheitseinstellungen), Network Settings (Netzwerkeinstellungen), Light Source Hours Information (Lichtquellenstunden-Informationen).</p>

## Menü Network (Netzwerk)

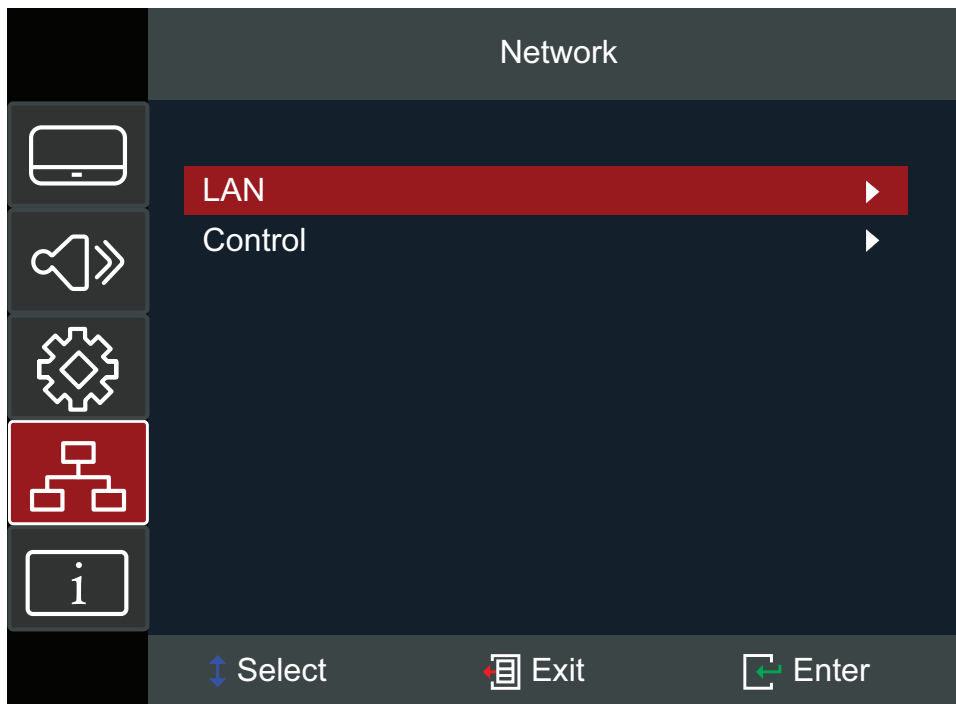

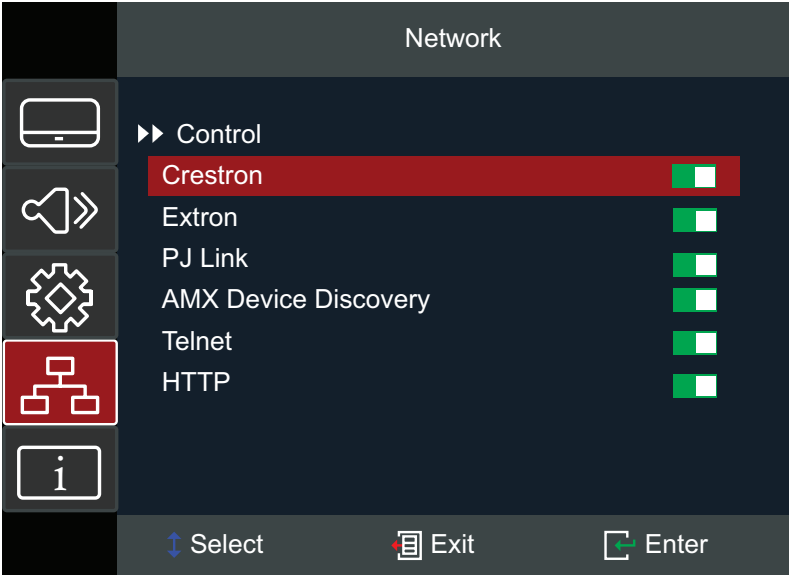
Menü	Beschreibung
LAN	Zeigt Netzwerkinformationen und ermöglicht De-/Aktivierung von DHCP.
Control (Steuerung)	<p>De-/Aktivierung von Netzwerksteuerungs-Suites.  <b>HINWEIS:</b> Zur erfolgreichen Verbindung muss die Steuerungs-Suite aktiviert werden.</p>  <p>The screenshot shows the 'Control' menu with the same sidebar as the previous image. The 'Control' option is selected, and a list of control suites is displayed with their status indicated by a green toggle switch:</p> <ul style="list-style-type: none"> <li>Crestron: <input checked="" type="checkbox"/></li> <li>Extron: <input checked="" type="checkbox"/></li> <li>PJ Link: <input checked="" type="checkbox"/></li> <li>AMX Device Discovery: <input checked="" type="checkbox"/></li> <li>Telnet: <input checked="" type="checkbox"/></li> <li>HTTP: <input checked="" type="checkbox"/></li> </ul> <p>Navigation buttons 'Select', 'Exit', and 'Enter' are visible at the bottom.</p>

## Projektor über ein Netzwerk steuern

Der Projektor bietet verschiedene Netzwerk- und Fernverwaltungsfunktionen. Die LAN- / RJ45-Funktion des Projektors ermöglicht über ein Netzwerk die Fernverwaltung von: Ein-/Abschaltung, Lautstärkeregelung, Eingangsauswahl, Helligkeit und mehr.

**HINWEIS:** Stellen Sie sicher, dass **Network (Netzwerk) > Control (Steuerung) > HTTP** aktiviert ist.

1. Verbinden Sie den Projektor über den LAN- / RJ45-Anschluss mit einem Netzwerk.

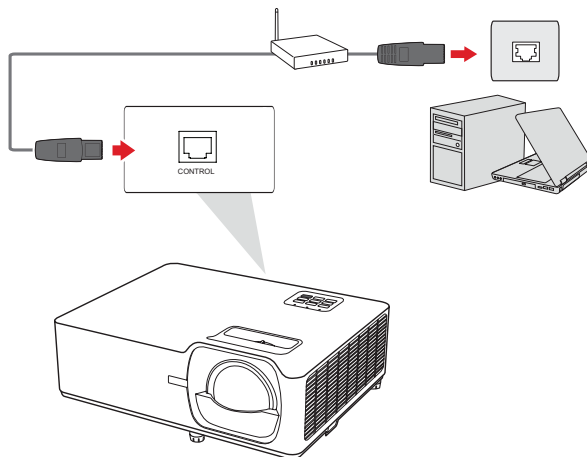

2. Öffnen Sie das OSD-Menü und navigieren Sie zu: **Network (Netzwerk) > LAN**.
3. Wählen Sie **DHCP** und stellen Sie es zum automatischen Beziehen einer IP-Adresse auf **On (Ein)** ein; oder wählen Sie zur manuellen Eingabe von Netzwerkinformationen **Off (Aus)**.

**HINWEIS:** Warten Sie etwa 15 bis 20 Sekunden, rufen Sie die Seite mit den **LAN**-Einstellungen dann erneut auf. Die Projekteureinstellungen zu IP-Adresse, Subnetzmaske, Standard-Gateway und DNS-Server werden angezeigt. Notieren Sie sich die in der Zeile Projector IP Address (Projektor-IP-Adresse) angezeigte IP-Adresse.

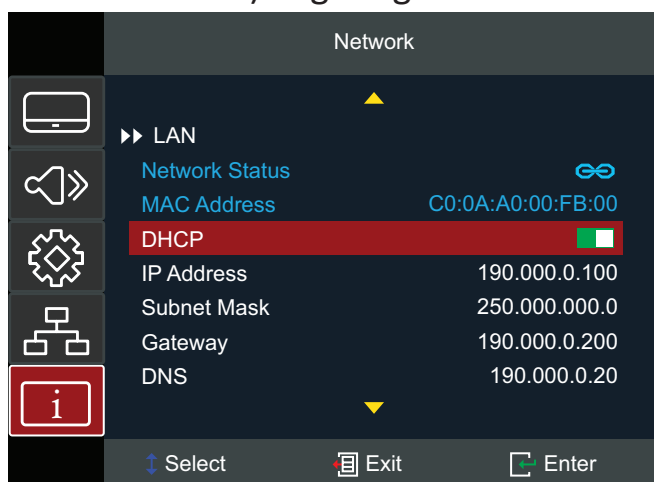

4. Geben Sie die IP-Adresse des Projektors über einen Webbrowser und in demselben Netzwerk ein.
5. Geben Sie den Benutzernamen und das Kennwort ein, klicken Sie dann auf **Log in (Anmelden)**.

**HINWEIS:** Standard-Benutzernamen und Standard-Kennwort lauten *admin*.

## Information Menu (Informationen-Menü)

Zur Anzeige von Informationen über Seriennummer, Quelle, Auflösung, Bildfrequenz, Anzeigemodus, Betriebsmodus, Lichtquellenstunden, Netzwerkstatus, IP-Adresse, Helligkeitsmodus und Firmware-Version.

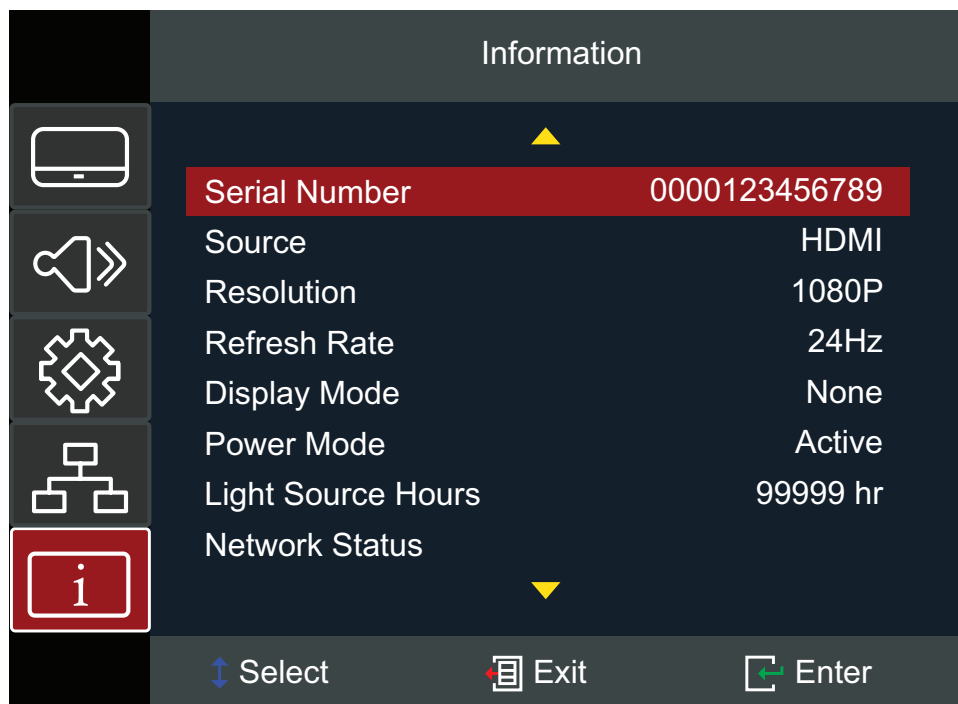

# Anhang

## Technische Daten

Element	Kategorie	Technische Daten	
		LS710HD	LS751HD
Projektor	Typ	Laser	
	Projektionsverhältnis	0,49 ± 3 % (100 Zoll bei 1,08 m)	1,4 bis 2,24 ± 3 % (100 Zoll bei 3,10 m)
	Optischer Zoom	Fest	1.6x
	Anzeigesystem	1-Chip-DMD	
Eingangssignal	HDMI	f <sub>h</sub> : 15 bis 102 kHz, f <sub>v</sub> : 23 bis 120 Hz, Pixelrate: 170MHz	
Auflösung	Native (Nativ)	1920 x 1080	
Ein/Aus	Eingangsspannung	AC 100 – 240 V, 50/60 Hz (automatischer Wechsel)	
Betriebsbedingun- gen	Temperatur	0 bis 40 °C	
	Feuchtigkeit	10 bis 80 % (nicht kondensierend)	
	Höhe	0 bis 762 m bei 0 bis 40 °C 762 bis 1524 m bei 0 bis 35 °C 1524 bis 3657,6 m bei 0 bis 30 °C	
Lagerungsbedin- gungen	Temperatur	-10 bis 60 °C	
	Feuchtigkeit	10 bis 90 % (nicht kondensierend)	
	Höhe	0 bis 12,1 km	
Abmessungen	Physisch (B x H x T)	337 x 265 x 131,5 mm (13,27 x 10,43 x 5,18 Zoll)	
Gewicht	Physisch	4,5 kg (9,92 lbs)	
Leistungsaufnah- me	Betrieb <sup>1</sup>	245 W (typisch)	
	Aus	< 0,5 W (Bereitschaftsmodus)	

<sup>1</sup> Die Testbedingung erfüllt EEI-Standards.

# Projektormäße

337 x 131,5 x 265 mm (B x H x T)

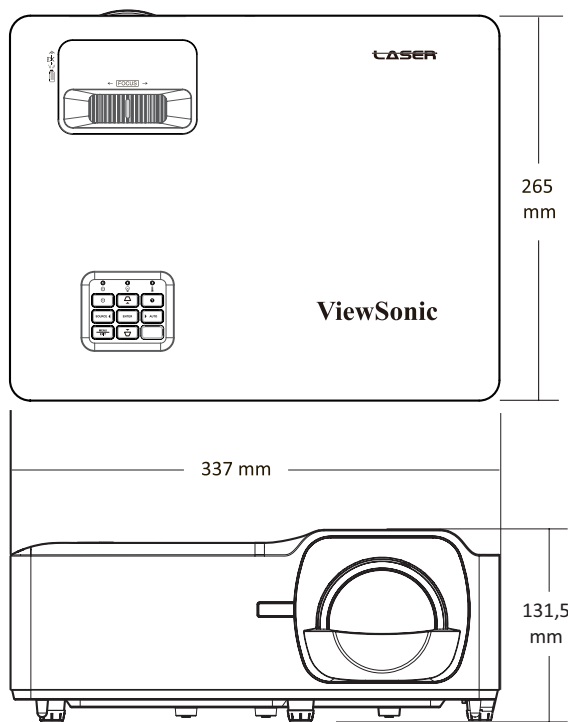

LS710HD

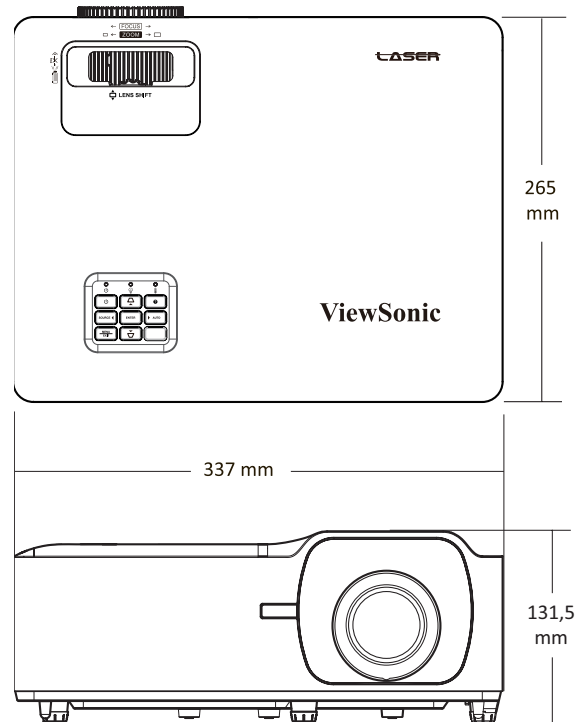

LS751HD

# Timing-Tabelle

## HDMI-Video-Timing

Timing	Auflösung (Pixel)	Bildwiederholfrequenz (Hz)
SDTV (480p)	720 x 480	60
SDTV (576i)	720 x 576	50
SDTV (576p)	720 x 576	50
HDTV (720p) <sup>2</sup>	1280 x 720	50 / 60
HDTV (1080p) <sup>2</sup>	1920 x 1080	24 / 30 / 50 / 60
HDTV (1080i)	1920 x 1080	50 / 60

## HDMI-PC-Timing

Signal	Auflösung	Bildwiederholfrequenz (Hz)	Hinweis für Mac
VGA	640 x 480	60/120	Mac 60/72/85
SVGA	800 x 600	60/72/85/120	Mac 60/72/85
XGA	1024 x 768	50/60/70/75/85/120	Mac 60/70/75/85
480i	720 x 480	60	
WSVGA	1024 x 600	60	
WXGA	1280 x 768	60/75/85	Mac 75
WXGA	1280 x 800	60/120	Mac 60
WXGA	1366 x 768	60	
WXGA+	1440 x 900	60	
SXGA	1280 x 1024	60/75/85	Mac 60/75
SXGA+	1400 x 1050	60	
UXGA	1600 x 1200	60	
WUXGA	1920 x 1200 <sup>3</sup>	60	Mac 60
UHD (2160p)	3840 x 2160	24 <sup>4</sup> /25 <sup>4</sup> /30 <sup>4</sup> /50/60	
4K2K (2160p)	4096 x 2160	24 <sup>4</sup> /25/50/60	

<sup>2</sup> Mac 60

<sup>3</sup> 1920 x 1200 bei 60 Hz unterstützt nur RB (Reduced Blanking)

<sup>4</sup> HDMI 1 Nur UHD/4K2K-Timing-Unterstützung

## Unterstütztes 3D-Timing

Signal	Auflösung	Bildwiederhol- frequenz (Hz)	Format	Hinweis
<b>720p</b>	1280 x 720p	50/60	Top/Bottom	mit 3D-InfoFrame- Informationen
	1280 x 720p	50/60	Frame Packing	
<b>1080i</b>	1920 x 1080i	50/60	Side by Side (Halbbilder)	
<b>1080p</b>	1920 x 1080p	24	Top/Bottom	
	1920 x 1080p	24	Frame Packing	
<b>720p</b>	1280 x 720p	50/60	Side by Side (Halbbilder) SBS-Modus ist eingeschaltet	ohne 3D-InfoFrame- Informationen
<b>1080i</b>	1920 x 1080i	50/60	Side by Side (Halbbilder) SBS-Modus ist eingeschaltet	
<b>720p</b>	1280 x 720p	50/60	Top/Bottom TAB-Modus ist eingeschaltet	ohne 3D-InfoFrame- Informationen
<b>1080i</b>	1920 x 1080i	50/60	Top/Bottom TAB-Modus ist eingeschaltet	

### HINWEIS:

- 1080i bei 25 Hz und 720p bei 50 Hz laufen bei 100 Hz; andere 3D-Timings laufen bei 120 Hz.
- 1080p bei 24 Hz läuft bei 144 Hz (XGA, WXGA, 1080p)/96 Hz (WUXGA).
- Wenn die Bildfrequenz des Eingangs 48 Hz beträgt, wird die Bildfrequenz des Ausgangs auf das Doppelte der Bildfrequenz des Eingangs eingestellt (FRC = 2-facher Modus).
- Wenn die Bildfrequenz des 3D-Eingangs 25 Hz oder mehr beträgt, wird die Bildfrequenz des Ausgangs auf das Vierfache der Bildfrequenz des Eingangs eingestellt (FRC = 4-facher Modus).
- Wenn die Bildfrequenz des 3D-Eingangs 24 Hz (beinhaltet 23,9 Hz) beträgt, wird die Bildfrequenz des Ausgangs auf das Sechsfache der Bildfrequenz des Eingangs eingestellt (FRC = 6-facher Modus).



# Problemlösung

Dieser Abschnitt beschreibt einige allgemeine Probleme, die bei Verwendung des Projektors auftreten könnten.

Problem	Lösungsvorschläge
Der Projektor schaltet sich nicht ein	<ul style="list-style-type: none"><li>• Achten Sie darauf, dass das Netzkabel am Projektor und der Steckdose angeschlossen ist.</li><li>• Falls die Kühlung nicht abgeschlossen wurde, warten Sie bitte, bis der Vorgang beendet ist. Versuchen Sie dann noch einmal, den Projektor einzuschalten.</li><li>• Falls die obige Abhilfemaßnahme nicht hilft, versuchen Sie es mit einer anderen Steckdose oder testen Sie die Steckdose durch Anschließen eines anderen elektrischen Gerätes.</li></ul>
Es wird kein Bild angezeigt	<ul style="list-style-type: none"><li>• Stellen Sie sicher, dass das Kabel der Videoquelle richtig angeschlossen und die Videoquelle eingeschaltet ist.</li><li>• Falls die Eingangsquelle nicht automatisch ausgewählt wird, wählen Sie die richtige Quelle mit „Source Input“ am Projektor oder an der Fernbedienung.</li></ul>
Das Bild ist unscharf	<ul style="list-style-type: none"><li>• Durch Anpassung des Fokus über den Fokusring können Sie das Projektionsobjektiv richtig scharf stellen.</li><li>• Stellen Sie sicher, dass Projektor und Leinwand richtig ausgerichtet sind. Passen Sie bei Bedarf die Höhe des Projektors sowie Projektionswinkel und -richtung an.</li></ul>
Das Bild ist umgekehrt	<ul style="list-style-type: none"><li>• Öffnen Sie das OSD-Menü und navigieren Sie zu: <b>Setup (Einrichtung) &gt; Projection (Projektion)</b> und passen Sie die Projektionsoption an.</li></ul>

Problem	Lösungsvorschläge
Das Bild wird bei Projektion einer 16:9-DVD gestreckt	<ul style="list-style-type: none"> <li>• Wenn Sie eine anamorphe DVD oder 16:9-DVD abspielen, zeigt der Projektor das beste Bild in 16:9.</li> <li>• Wenn Sie einen 4:3-Format-DVD-Titel abspielen, ändern Sie das Format im Projektor-OSD-Menü in 4:3.</li> <li>• Stellen Sie das Anzeigeformat am DVD-Player auf 16:9 (Breitbild) ein.</li> </ul>
Die Fernbedienung funktioniert nicht	<ul style="list-style-type: none"> <li>• Stellen Sie sicher, dass sich keine Hindernisse zwischen Fernbedienung und Projektor befindet. Der Abstand muss wie folgt sein: <ul style="list-style-type: none"> <li>» IR-Sensor an der Vorderseite: 10 m.</li> <li>» IR-Sensor an der Oberseite: 7 m.</li> </ul> </li> <li>• Die Batterien sind möglicherweise erschöpft. Prüfen und ersetzen Sie sie bei Bedarf.</li> </ul>
Der Projektor reagiert auf keine Steuerung	<ul style="list-style-type: none"> <li>• Schalten Sie den Projektor aus und trennen Sie das Netzkabel. Warten Sie mindestens 20 Sekunden, stellen Sie die Verbindung dann erneut her und versuchen Sie es erneut.</li> </ul>

## LED-Anzeigen

Wenn die Warnanzeigen (siehe unten) aufleuchten oder blinken, schaltet sich der Projektor automatisch ab. Trennen Sie das Netzkabel vom Projektor, warten Sie 30 Sekunden und versuchen Sie es erneut. Falls die Warnanzeigen aufleuchten oder blinken, kontaktieren Sie bitte das nächstgelegene Kundencenter.

Status und Beschreibung	Betriebsanzeige		Temperatur-Anzeigeleuchte	Lichtquellen-Anzeigeleuchte
	Red (Rot)	Blue (Blau)	Red (Rot)	Red (Rot)
<b>Bereitschaftszustand (Netzkabeleingang)</b>	Leuchtet			
<b>Einschalten (Aufwärmung)</b>		Blinkt (0,5 s aus/0,5 s ein)		
<b>Eingeschaltet und Lampenbetrieb</b>		Leuchtet		
<b>Abschalten (Kühlung)</b>		Blinkt (0,5 s aus/0,5 s ein) Zurück zu rotem Leuchten, wenn sich der Kühllüfter abschaltet.		
<b>Schnellfortsetzung (100 s)</b>		Blinkt (0,25 s aus/0,25 s ein)		
<b>Fehler (Lampenfehler)</b>	Blinkt			Leuchtet
<b>Fehler (Lüfterfehler)</b>	Blinkt		Blinkt	
<b>Fehler (Überhitzung)</b>	Blinkt		Leuchtet	

# Wartung

## Allgemeine Vorsichtsmaßnahmen

- Stellen Sie sicher, dass der Projektor ausgeschaltet und das Netzkabel von der Steckdose getrennt ist.
- Entfernen Sie niemals Teile vom Projektor. Wenden Sie sich an ViewSonic® oder einen Händler, wenn ein Teil des Projektors ersetzt werden muss.
- Sprühen oder schütten Sie niemals direkt Flüssigkeiten auf das Gehäuse.
- Gehen Sie vorsichtig mit dem Projektor um, da Kratzer bei dunkleren Projektoren auffälliger sind als bei helleren.

## Objektiv reinigen

- Entfernen Sie Staub mit Druckluft (aus der Dose).
- Falls das Objektiv immer noch verschmutzt ist, verwenden Sie ein Objektivreinigungstuch oder feuchten Sie ein weiches Tuch mit Objektivreiniger an und wischen Sie die Oberfläche ab.

**ACHTUNG:** Reiben Sie niemals mit scheuernden Materialien über das Objektiv.

## Gehäuse reinigen

- Verwenden Sie zum Entfernen von Schmutz oder Staub ein weiches, fusselfreies, trockenes Tuch.
- Falls das Gehäuse immer noch nicht sauber ist, tragen Sie eine geringe Menge eines nicht scheuernden, sanften Reinigungsmittels ohne Ammoniak oder Alkohol auf ein sauberes, weiches, fusselfreies Tuch auf; wischen Sie dann die Oberfläche ab.

**ACHTUNG:** Benutzen Sie niemals Wachs, Alkohol, Benzin, Verdünnung oder andere chemische Lösungsmittel.

## Projektor lagern

Wenn sie den Projektor längere Zeit aufbewahren möchten:

- Stellen Sie sicher, dass sich Temperatur und Feuchtigkeit des Lagerortes innerhalb des empfohlenen Bereichs befinden.
- Ziehen Sie den höhenverstellbaren Fuß vollständig ein.
- Nehmen Sie die Batterien aus der Fernbedienung.
- Verpacken Sie den Projektor im Originalkarton oder auf ähnliche Weise.

## Haftungsausschluss

- ViewSonic® empfiehlt keine ammoniak- oder alkoholhaltigen Reiniger für Objektiv oder Gehäuse. Bestimmte chemische Reinigungsmittel können das Objektiv und/oder das Gehäuse des Projektors beschädigen.
- ViewSonic® haftet nicht für Schäden, die durch den Einsatz solcher ammoniak- oder alkoholhaltigen Reinigungsmittel verursacht werden.

# Vorschriften und Serviceinformationen

## Compliance Informationen

Dieser Abschnitt behandelt sämtliche Anforderungen und Aussagen in Bezug auf Vorschriften. Bestätigte entsprechende Anwendungen müssen sich auf Typenschilder und entsprechende Kennzeichnungen auf dem Gerät beziehen.

### FCC Compliance Erklärung

Dieses Gerät entspricht Teil 15 der FCC-Bestimmungen. Der Betrieb unterliegt den folgenden beiden Voraussetzungen: (1) dieses Gerät darf keine schädlichen Interferenzen erzeugen und (2) dieses Gerät muss empfangene Interferenzen aufnehmen, obwohl diese zu Betriebsstörungen führen können. Dieses Gerät wurde getestet und als übereinstimmend mit den Richtlinien für ein Gerät der Klasse B gemäß Teil 15 der FCC-Bestimmungen befunden worden.

Diese Grenzwerte sehen für die Heiminstallation einen ausreichenden Schutz vor schädlichen Strahlen vor. Dieses Gerät erzeugt, benutzt und strahlt u.U. Radiofrequenz-Energie aus und kann, falls es nicht entsprechend den Anweisungen installiert und benutzt wird, Funkkommunikation stören. Es gibt allerdings keine Garantie dafür, dass es bei einer bestimmten Installation zu keiner Störung kommt. Ob das Gerät den Radio- oder Fernsehempfang stört, kann durch Ein- und Ausschalten des Geräts festgestellt werden. Falls dies der Fall ist, sollte versucht werden, die Störung durch eine oder mehrere der folgenden Maßnahmen zu beseitigen:

- Richten Sie die Empfangsantenne neu aus.
- Vergrößern Sie den Abstand zwischen Gerät und Empfänger.
- Schließen Sie das Gerät an eine Steckdose in einem anderen Stromkreis als den des Empfängers an.
- Wenden Sie sich an Ihren Fachhändler oder einen erfahrenen Radio- und Fernsehtechniker für Hilfe.

**WARNUNG:** Sie werden darauf hingewiesen, dass Änderungen oder Modifikationen, die nicht ausdrücklich von der für die Einhaltung der Vorschriften verantwortlichen Stelle genehmigt wurden, Ihre Befugnis zum Betrieb des Geräts aufheben könnten.

### Industry Canada Erklärung

CAN ICES-003(B) / NMB-003(B)

### CE-Konformität für europäische Länder



Das Gerät entspricht der EMV-Richtlinie 2014/30/EU und Niederspannungsrichtlinie 2014/35/EU. Ökodesign-Richtlinie 2009/125/EG.

## Die folgenden Informationen gelten nur für die EU-Mitgliedsstaaten:

Das rechts abgebildete Zeichen entspricht den Anforderungen der Elektroschrottverordnung 2012/19/EU (WEEE). Das Zeichen weist darauf hin, dass die Geräte NICHT als unsortierte Siedlungsabfälle entsorgt werden dürfen, sondern die Rücknahme- und Sammelsysteme gemäß den örtlichen Gesetzen zu verwenden sind.

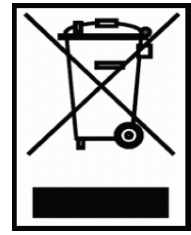

## Erklärung zur RoHS2-Konformität

Dieses Produkt wurde in Übereinstimmung mit der Richtlinie 2011/65/EU des Europäischen Parlaments und des Rates zur Beschränkung der Verwendung bestimmter gefährlicher Stoffe in Elektro- und Elektronikgeräten (RoHS2-Richtlinie) entwickelt und hergestellt und entspricht den vom Europäischen Ausschuss für technische Anpassung (TAC) festgelegten Höchstkonzentrationswerten, wie nachstehend dargestellt:

Substanz	Vorgeschlagene maximale Konzentration	Tatsächliche Konzentration
Cadmium (Cd)	0,01%	< 0,01%
Blei (Pb)	0,1%	< 0,1%
Quecksilber (Hg)	0,1%	< 0,1%
Sechswertiges Chrom (Cr6+)	0,1%	< 0,1%
Polybromierte Biphenyle (PBB)	0,1%	< 0,1%
Polybromierte Diphenylether (PBDE)	0,1%	< 0,1%
Bis(2-Ethylhexyl)phthalat (DEHP)	0,1%	< 0,1%
Benzylbutylphthalat (BBP)	0,1%	< 0,1%
Dibutylphthalat (DBP)	0,1%	< 0,1%
Diisobutylphthalat (DIBP)	0,1%	< 0,1%

## Bestimmte Komponenten von Produkten, wie oben beschrieben, sind gemäß Anhang III der RoHS2-Richtlinien, wie unten beschrieben, ausgenommen:

- Quecksilber in Kaltkathoden-Leuchtstofflampen und externen Elektroden-Leuchtstofflampen (CCFL und EEFL) für besondere Zwecke, die nicht mehr als (pro Lampe) betragen:
  - » Kurze Länge (500 mm): maximal 3,5 mg pro Lampe.
  - » Mittlere Länge (> 500 mm und 1.500 mm): maximal 5 mg pro Lampe.
  - » Lange Länge (> 1.500 mm): maximal 13 mg pro Lampe.
- Blei im Glas von Kathodenstrahlröhren.
- Blei im Glas von Leuchtstoffröhren, die 0,2 Gew.-% nicht überschreiten.
- Blei als Legierungselement in Aluminium mit einem Bleigehalt von bis zu 0,4 Gew.-%.
- Kupferlegierung mit einem Bleigehalt von bis zu 4 Gew.-%.
- Blei in Loten mit hoher Schmelztemperatur (d.h. Bleilegierungen mit einem Gehalt von 85 Gew.-% oder mehr Blei).
- Elektrische und elektronische Komponenten, die Blei in einem Glas oder einer anderen Keramik als dielektrischer Keramik in Kondensatoren, z.B. piezoelektronischen Vorrichtungen, oder in einer Glas- oder Keramikmatrixverbindung enthalten.

## **Indische Beschränkung der Verwendung gefährlicher Stoffe**

Erklärung zur Beschränkung der Verwendung bestimmter gefährlicher Stoffe (Indien). Dieses Produkt entspricht der "India E-waste Rule 2011" und verbietet die Verwendung von Blei, Quecksilber, sechswertigem Chrom, polybromierten Biphenylen oder polybromierten Diphenylethern in Konzentrationen von mehr als 0,1 Gew.-% und 0,01 Gew.-% für Cadmium, mit Ausnahme der in Anlage 2 der Regel festgelegten Ausnahmen.

## **Produktentsorgung am Ende der Produktlebensdauer**

ViewSonic® respektiert die Umwelt und verpflichtet sich zu umweltbewusstem Arbeiten und Leben. Vielen Dank, dass Sie Teil von Smarter, Greener Computing sind. Bitte besuchen Sie die ViewSonic® Webseite, um mehr zu erfahren.

### **USA & Kanada:**

<https://www.viewsonic.com/us/go-green-with-viewsonic>

### **Europa:**

<https://www.viewsonic.com/eu/go-green-with-viewsonic>

# Informationen zum Urheberrecht

Copyright© ViewSonic® Corporation, 2023. Alle Rechte vorbehalten.

Microsoft, Windows und das Windows-Logo sind eingetragene Handelsmarken der Microsoft Corporation in den USA und anderen Ländern.

ViewSonic® und das Drei-Vögel-Logo sind eingetragene Handelsmarken der ViewSonic® Corporation.

VESA ist eine eingetragene Handelsmarke der Video Electronics Standards Association. DPMS und DDC sind Handelsmarken von VESA.

**Haftungsausschluss:** Die ViewSonic® Corporation haftet nicht für technische oder redaktionelle Fehler oder Auslassungen, die in diesem Dokument enthalten sind, sowie für zufällige oder Folgeschäden, die sich aus der Bereitstellung dieses Materials oder der Leistung oder Verwendung dieses Produkts ergeben.

Im Interesse einer kontinuierlichen Produktverbesserung behält sich die ViewSonic® Corporation das Recht vor, die Produktspezifikationen ohne Vorankündigung zu ändern. Die Informationen in diesem Dokument können sich ohne Vorankündigung ändern.

Kein Teil dieses Dokuments darf ohne vorherige schriftliche Genehmigung der ViewSonic® Corporation kopiert, reproduziert oder mit irgendwelchen Mitteln für einen bestimmten Zweck übertragen werden.



## Kundendienst

Für technischen Support oder Produktservice siehe unten stehende Tabelle oder kontaktieren Sie Ihren Händler.

**HINWEIS:** Sie benötigen die Seriennummer des Produkts.

Land/ Region	Webseite	Land/ Region	Webseite
<b>Asien-Pazifik &amp; Afrika</b>			
Australien	<a href="http://www.viewsonic.com/au/">www.viewsonic.com/au/</a>	Bangladesch	<a href="http://www.viewsonic.com/bd/">www.viewsonic.com/bd/</a>
中国 (China)	<a href="http://www.viewsonic.com.cn">www.viewsonic.com.cn</a>	香港 (繁體中文)	<a href="http://www.viewsonic.com/hk/">www.viewsonic.com/hk/</a>
Hong Kong (Englisch)	<a href="http://www.viewsonic.com/hk-en/">www.viewsonic.com/hk-en/</a>	Indien	<a href="http://www.viewsonic.com/in/">www.viewsonic.com/in/</a>
Indonesia	<a href="http://www.viewsonic.com/id/">www.viewsonic.com/id/</a>	Israel	<a href="http://www.viewsonic.com/il/">www.viewsonic.com/il/</a>
日本 (Japan)	<a href="http://www.viewsonic.com/jp/">www.viewsonic.com/jp/</a>	Korea	<a href="http://www.viewsonic.com/kr/">www.viewsonic.com/kr/</a>
Malaysia	<a href="http://www.viewsonic.com/my/">www.viewsonic.com/my/</a>	Naher Osten	<a href="http://www.viewsonic.com/me/">www.viewsonic.com/me/</a>
Myanmar	<a href="http://www.viewsonic.com/mm/">www.viewsonic.com/mm/</a>	Nepal	<a href="http://www.viewsonic.com/np/">www.viewsonic.com/np/</a>
Neuseeland	<a href="http://www.viewsonic.com/nz/">www.viewsonic.com/nz/</a>	Pakistan	<a href="http://www.viewsonic.com/pk/">www.viewsonic.com/pk/</a>
Philippinen	<a href="http://www.viewsonic.com/ph/">www.viewsonic.com/ph/</a>	Singapur	<a href="http://www.viewsonic.com/sg/">www.viewsonic.com/sg/</a>
臺灣 (Taiwan)	<a href="http://www.viewsonic.com/tw/">www.viewsonic.com/tw/</a>	ประเทศไทย	<a href="http://www.viewsonic.com/th/">www.viewsonic.com/th/</a>
Việt Nam	<a href="http://www.viewsonic.com/vn/">www.viewsonic.com/vn/</a>	South Africa & Mauritius	<a href="http://www.viewsonic.com/za/">www.viewsonic.com/za/</a>
<b>Amerika</b>			
Vereinigte Staaten von Amerika	<a href="http://www.viewsonic.com/us">www.viewsonic.com/us</a>	Kanada	<a href="http://www.viewsonic.com/us">www.viewsonic.com/us</a>
Lateinamerika	<a href="http://www.viewsonic.com/la">www.viewsonic.com/la</a>		
<b>Europa</b>			
Europa	<a href="http://www.viewsonic.com/eu/">www.viewsonic.com/eu/</a>	Frankreich	<a href="http://www.viewsonic.com/fr/">www.viewsonic.com/fr/</a>
Deutschland	<a href="http://www.viewsonic.com/de/">www.viewsonic.com/de/</a>	Қазақстан	<a href="http://www.viewsonic.com/kz/">www.viewsonic.com/kz/</a>
Россия	<a href="http://www.viewsonic.com/ru/">www.viewsonic.com/ru/</a>	España	<a href="http://www.viewsonic.com/es/">www.viewsonic.com/es/</a>
Türkiye	<a href="http://www.viewsonic.com/tr/">www.viewsonic.com/tr/</a>	Україна	<a href="http://www.viewsonic.com/ua/">www.viewsonic.com/ua/</a>
Vereinigtes Königreich	<a href="http://www.viewsonic.com/uk/">www.viewsonic.com/uk/</a>		

## **Eingeschränkte Garantie**

ViewSonic® Projektor

### **Was die Garantie abdeckt:**

ViewSonic garantiert, dass seine Produkte während der Garantiezeit bei normalem Gebrauch frei von Material- und Verarbeitungsfehlern sind. Wenn sich ein Produkt während der Garantiezeit als Material- oder Verarbeitungsfehler erweist, wird ViewSonic nach eigenem Ermessen das Produkt reparieren oder durch ein gleichwertiges Produkt ersetzen. Austauschprodukte oder Teile können wiederaufbereitete oder aufgearbeitete Teile oder Komponenten beinhalten.

### **Eingeschränkte Drei (3) Jahre Allgemeine Garantie**

Vorbehaltlich der weiter unten beschriebenen eingeschränkten Garantie von einem (1) Jahr, Nord- und Südamerika: Drei (3) Jahre Garantie auf alle Teile mit Ausnahme der Lampe, drei (3) Jahre für die Verarbeitung und ein (1) Jahr für die Originallampe ab dem Datum des ersten Kaufs durch den Verbraucher.

Andere Regionen oder Länder: Bitte erkundigen Sie sich bei Ihrem Händler oder der ViewSonic Niederlassung vor Ort nach den Garantieinformationen.

### **Eingeschränkte ein (1) Jahr Garantie für starke Beanspruchung:**

Unter stark beanspruchten Bedingungen, wenn die Nutzung eines Projektors mehr als vierzehn (14) Stunden des durchschnittlichen täglichen Betriebs umfasst, Nord- und Südamerika: Ein (1) Jahr Garantie auf alle Teile mit Ausnahme der Lampe, ein (1) Jahr für die Verarbeitung und (90) Tage für die Originallampe ab dem Datum des ersten Kaufs durch den Verbraucher; Europa: Ein (1) Jahr Garantie auf alle Teile mit Ausnahme der Lampe, ein (1) Jahr für die Verarbeitung und ein (90) Tage für die Originallampe ab dem Datum des ersten Kaufs durch den Verbraucher.

Andere Regionen oder Länder: Bitte erkundigen Sie sich bei Ihrem Händler oder der ViewSonic Niederlassung vor Ort nach den Garantieinformationen.

Die Garantie der Lampe unterliegt den Allgemeinen Geschäftsbedingungen, der Überprüfung und Genehmigung. Gilt nur für die vom Hersteller installierte Lampe. Auf alle separat erworbenen Zusatzlampen wird eine Garantie von 90 Tagen gewährt.

### **Wen die Garantie schützt:**

Diese Garantie gilt nur für den Erstkäufer.

### **Was die Garantie nicht abdeckt:**

1. Jedes Produkt, bei dem die Seriennummer verunstaltet, modifiziert oder entfernt wurde.
2. Beschädigung, Abnutzung, Ausfall oder Fehlfunktion als Folge von:
  - a. Unfall, Missbrauch, Fehlbenutzung, Vernachlässigung, Feuer, Wasser, Blitzschlag oder andere Naturereignisse, unsachgemäße Wartung, unbefugte Produktänderung oder Nichtbeachtung der mit dem Produkt gelieferten Anweisungen.
  - b. Betrieb außerhalb der Produktspezifikationen.
  - c. Betrieb des Produkts für einen anderen als den normalen Verwendungszweck oder nicht unter normalen Bedingungen.
  - d. Reparatur oder Reparaturversuch durch Personen, die nicht von ViewSonic autorisiert sind.
  - e. Jegliche Beschädigung des Produkts durch den Versand.
  - f. Ausbau oder Einbau des Produkts.
  - g. Ursachen außerhalb des Produkts, wie z.B. Stromschwankungen oder Ausfall.
  - h. Verwendung von Zubehör oder Teilen, die nicht den Spezifikationen von ViewSonic entsprechen.
  - i. Normale Abnutzung und Verschleiß.
  - j. Jede andere Ursache, die sich nicht auf einen Produktfehler bezieht.
3. Kosten für Ausbau, Installation und Einrichtung.

### **Wie man den Service bekommt:**

1. Informationen zum Erhalt von Serviceleistungen im Rahmen der Garantie erhalten Sie beim ViewSonic Kundendienst (siehe Seite "Kundendienst"). Sie müssen die Seriennummer Ihres Produkts angeben.
2. Um eine garantierte Dienstleistung zu erhalten, müssen Sie (a) den datierten Original-Verkaufsbeleg, (b) Ihren Namen, (c) Ihre Adresse, (d) eine Beschreibung des Problems und (e) die Seriennummer des Produkts angeben.
3. Bringen oder senden Sie das Produkt in der Originalverpackung an ein autorisiertes ViewSonic-Servicezentrum oder ViewSonic.
4. Weitere Informationen oder den Namen des nächstgelegenen ViewSonic Servicezentrums erhalten Sie von ViewSonic.

### **Einschränkung der stillschweigenden Gewährleistungen:**

Es gibt keine ausdrücklichen oder stillschweigenden Garantien, die über die in diesem Dokument enthaltene Beschreibung hinausgehen, einschließlich der stillschweigenden Gewährleistung der Marktgängigkeit und Eignung für einen bestimmten Zweck.

### **Ausschluss von Schäden:**

Die Haftung von ViewSonic ist auf die Kosten für die Reparatur oder den Austausch des Produkts beschränkt. ViewSonic übernimmt keine Haftung für:

1. Schäden an anderen Gegenständen, die durch Mängel am Produkt verursacht werden, Schäden, die auf Unannehmlichkeiten, Nutzungsausfall des Produkts, Zeitverlust, Gewinnausfall, Verlust von Geschäftsmöglichkeiten, Verlust von Firmenwert, Beeinträchtigung von Geschäftsbeziehungen oder andere wirtschaftliche Verluste zurückzuführen sind, selbst wenn auf die Möglichkeit solcher Schäden hingewiesen wird.
2. Alle anderen Schäden, ob zufällig, folgerichtig oder nicht.
3. Jegliche Ansprüche Dritter gegen den Kunden.

### **Wirkung des lokalen Rechts:**

Diese Garantie gibt Ihnen spezifische Rechtsansprüche, und Sie können auch andere Rechte haben, die von der örtlichen Behörde abweichen. Einige lokale Behörden erlauben keine Einschränkungen der stillschweigenden Garantien und/oder den Ausschluss von Neben- oder Folgeschäden, so dass die oben genannten Einschränkungen und Ausschlüsse möglicherweise nicht für Sie gelten.

### **Vertrieb außerhalb der USA und Kanadas:**

Informationen zur Garantie und zum Service für ViewSonic Produkte, die außerhalb der USA und Kanadas verkauft werden, erhalten Sie von ViewSonic oder Ihrem lokalen ViewSonic Händler.

Die Garantiezeit für dieses Produkt in China (Hongkong, Macau und Taiwan ausgenommen) unterliegt den Bedingungen der Wartungsgarantiekarte.

Für Benutzer in Europa und Russland finden Sie alle Einzelheiten zur Garantie unter [www.viewsoniceurope.com](http://www.viewsoniceurope.com) unter Support/Garantieinformationen.



**ViewSonic®**