

ViewSonic®



PJD8653ws/PJD8353s

DLP Proyector

Guía del usuario

IMPORTANTE: Por favor lea la siguiente Guía del Usuario para obtener información importante acerca de la correcta instalación y utilización del producto, y cómo registrar el dispositivo para servicios futuros. La información de la garantía incluida en la presente Guía del Usuario detalla la cobertura limitada que le brinda ViewSonic Corporation, la cual también está disponible en inglés en nuestro sitio Web [http:// www.viewsonic.com](http://www.viewsonic.com) o en diferentes idiomas mediante el cuadro de selección regional ubicado en la esquina superior derecha del sitio. "Antes de operar su equipo lea cuidadosamente las instrucciones en este manual"

Modelo N.ºVS14956/VS14991

Información de conformidad

Declaración FCC

Este dispositivo cumple con la disposición 15 de la Normativa FCC. El funcionamiento está sujeto a las siguientes dos condiciones: (1) este dispositivo no debe causar interferencias dañinas, y (2) este dispositivo debe aceptar cualquier interferencia recibida, incluyendo aquellas interferencias que pudieran causar un funcionamiento no deseado.

Este equipo ha sido probado y se ha determinado que cumple con los límites para ser un dispositivo digital de clase B según la disposición 15 de la Normativa FCC. Estos límites han sido diseñados para ofrecer una protección razonable contra las interferencias dañinas en una instalación residencial. Este equipo genera, utiliza y emite energía de frecuencia de radio y, si no se instala y se utiliza según sus instrucciones, puede causar interferencias dañinas a las comunicaciones de radio. No obstante, no hay garantía de que no ocurran interferencias en una instalación particular. Si este equipo causara interferencias dañinas para la recepción de radio o televisión, algo que puede ser determinado apagando y encendiendo el equipo, se recomienda al usuario que intente corregir dichas interferencias realizando una o más de las siguientes indicaciones:

- Reoriente o reubique la antena receptora.
- Aumente la separación entre el equipo y el receptor.
- Conecte el equipo en un enchufe que provenga de un circuito eléctrico diferente al que esté conectado el receptor.
- Consulte a su distribuidor o a un técnico de radio / TV con experiencia para que le ayude.

Advertencia: Queda advertido de que las modificaciones o cambios no aprobados expresamente por la parte responsable de conformidad podrían anular su autoridad para utilizar el equipo.

Para Canadá

- Este aparato digital de clase B cumple con la normativa canadiense ICES-003.
- Cet appareil numérique de la classe B est conforme à la norme NMB-003 du Canada.

Conformidad CE en los países europeos

 Este dispositivo cumple con la directiva EMC 2004/108/EC y la directiva de Bajo Voltaje 2006/95/EC.

La siguiente información solo va dirigida a los estados miembros de la UE:

La marca tiene la conformidad con la Directiva de equipos electrónicos y residuos eléctricos 2002/96/EC (WEEE).

La marca indica el requisito de que NO se puede tirar el equipo, incluyendo cualquier batería utilizada o los acumuladores, como con los residuos municipales no clasificados, teniéndose que utilizar los sistemas de recogida de residuos disponibles.

Si las baterías, acumuladores y células de los botones incluidos en este equipo muestran el símbolo químico Hg, Cd o Pb, se indica que la batería posee un contenido metálico alto de más del 0,0005% de mercurio, más del 0,002% de cadmio o más del 0,004% de plomo.



Instrucciones importantes de seguridad

1. Lea estas instrucciones.
2. Guarde estas instrucciones.
3. Tenga en cuenta todas las advertencias.
4. Siga todas las instrucciones.
5. No utilice esta unidad cerca del agua.
6. Límpiela con un paño suave y seco.
7. No bloquee ninguna abertura de ventilación. Instale la unidad según las instrucciones del fabricante.
8. No la instale cerca de fuentes de calor, como radiadores, registradores de calor, estufas o cualquier otro dispositivo (incluyendo amplificadores) que produzcan calor.
9. No manipule la finalidad de seguridad del enchufe polarizado o tipo de tierra. Un enchufe polarizado tiene dos clavijas, siendo una más ancha que la otra. El enchufe tipo de tierra posee dos clavijas normales y una tercera clavija. La clavija ancha y la tercera clavija han sido diseñadas para su seguridad. Si el enchufe suministrado no entrase en el enchufe de su pared, consulte a un electricista para sustituir el enchufe obsoleto.
10. Proteja el cable de la fuente de alimentación contra las pisadas o las presiones, en particular en la zona de los enchufes. Coloque unos recipientes adecuados y el punto desde el que saldrán de la unidad. Asegúrese de que el enchufe esté cerca de la unidad para que sea fácilmente accesible.
11. Utilice únicamente los complementos / accesorios especificados por el fabricante.
12. Utilice el dispositivo con el carrito, stand, trípode, soporte o mesa especificado exclusivamente por el fabricante o vendido con la unidad. Cuando se utilice un carrito, tenga cuidado cuando mueva la combinación del carrito / unidad para evitar que se caiga al suelo. 
13. Desconecte la unidad cuando no vaya a ser utilizada durante un largo periodo de tiempo.
14. Consulte todo el mantenimiento al personal de mantenimiento cualificado. El mantenimiento es requerido cuando la unidad ha sido dañada de alguna forma, como por ejemplo: si el cable de alimentación o el enchufe están dañados; si se ha derramado líquido o si se han caído objetos sobre la unidad; si la unidad se ha expuesto a la lluvia o la humedad; o si la unidad no funciona con normalidad o si se ha caído.

Declaración de cumplimiento de la RoHS2

Este producto ha sido diseñado y fabricado de conformidad con la Directiva 2011/65/EU del Consejo y el Parlamento Europeo sobre la restricción del uso de ciertas sustancias peligrosas en equipos eléctricos y electrónicos (Directiva RoHS2). Además, se considera que este producto cumple con los valores máximos de concentración publicados por el Comité Europeo de Adaptación Técnica (TAC) como se muestra a continuación:

Sustancia	Concentración máxima propuesta	Concentración Real
Plomo (Pb)	0,1%	< 0,1%
Mercurio (Hg)	0,1%	< 0,1%
Cadmio (Cd)	0,01%	< 0,01%
Cromo Hexavalente (Cr ⁶⁺)	0,1%	< 0,1%
Bifenilos polibrominados (PBB)	0,1%	< 0,1%
Éteres Difeniles Polibrominados (PBDE)	0,1%	< 0,1%

Ciertos componentes de los productos que se indicaban anteriormente están exentos en el Anexo de las Directivas DoHS2 como se indica a continuación:

Ejemplos de los componentes exentos son:

1. Mercurio en bombillas fluorescentes compactas que no exceda los 5 mg por bombilla y en otras bombillas no mencionadas específicamente en el Apéndice de la Directiva RoHS2.
2. Plomo en el cristal de los tubos de rayos cátodos, componentes electrónicos, tubos fluorescentes y piezas de cerámica electrónica (como en los dispositivos piezoeléctricos).
3. Plomo en soldadores del tipo de altas temperaturas (por ejemplo, aleaciones basadas en plomo que contengan un 85% del peso o más de plomo).

Plomo como elemento en una aleación de acero que contenga hasta el 0,35% de plomo por peso, de aluminio que contenga hasta el 0,4% de plomo por peso y de cobre que contenga hasta el 4% de plomo por peso.

Información del copyright

Copyright © ViewSonic® Corporation, 2013. Todos los derechos reservados.

Macintosh y Power Macintosh son marcas registradas de Apple Inc.

Microsoft, Windows, Windows NT y el logo de Windows son marcas registradas de Microsoft Corporation en los Estados Unidos y en otros países.

ViewSonic, el logo de los tres pájaros, OnView, ViewMatch y ViewMeter son marcas registradas de ViewSonic Corporation.

VESA es una marca registrada de Video Electronics Standards Association. DPMS y DDC son marcas registradas de VESA.

PS/2, VGA y XGA son marcas registradas de International Business Machines Corporation.

Exención de responsabilidad: ViewSonic Corporation no será responsable de las omisiones ni de los errores técnicos o editoriales contenidos en este documento; De igual forma, no será responsable de los daños accidentales o resultantes del suministro de este material, el rendimiento o la utilización de este producto.

Con el objetivo de seguir mejorando el producto, ViewSonic Corporation se reserva el derecho de modificar las especificaciones del producto sin previo aviso. La información contenida en este documento puede cambiar sin previo aviso.

No se permite la copia, reproducción o transmisión a través de cualquier modo de ninguna parte de este documento para cualquiera que sea el motivo sin el previo permiso por escrito de ViewSonic Corporation.

Registro del producto

Para satisfacer posibles necesidades futuras referentes al producto y para recibir información adicional sobre este a medida que esté disponible, visite la sección correspondiente a su región en el sitio web de ViewSonic para registrar su producto en línea.

El CD de ViewSonic también le proporciona la oportunidad de imprimir el formulario de registro del producto. Una vez completado, envíelo por correo electrónico o fax a la correspondiente oficina de ViewSonic. Para encontrar su formulario de registro, acceda al directorio “\CD\Registration”.

Registrar su producto es la mejor forma de prepararse ante futuras necesidades de servicio al cliente.

Imprima esta guía de usuario y complete la información de la sección “Para sus registros”.

El número de serie de su pantalla LCD está ubicado en la parte posterior de la misma. Para más información, consulte la sección “Atención al cliente” en esta guía.

Para su información

Nombre del producto:	PJD8653ws/PJD8353s ViewSonic DLP Projector
Número del modelo:	VS14956/VS14991
Número del documento:	PJD8653ws/PJD8353s_UG_ESP Rev. 1A 01-17-13
Número de serie:	_____
Fecha de compra:	_____

Desecho del producto al final de su vida útil

La lámpara de este producto contiene mercurio, lo que puede representar un peligro para usted y para el medioambiente. Sea cuidadoso y deseche de este producto de acuerdo con las leyes locales, estatales y federales.

ViewSonic es respetuoso con el medioambiente y está comprometido a trabajar y vivir de una manera que sea respetuosa con el medioambiente. Gracias por ser parte de una forma de Computación más Inteligente y más Verde. Visite el sitio web de ViewSonic para saber más.

EE.UU. y Canadá: <http://www.viewsonic.com/company/green/recycle-program/>

Europa: <http://www.viewsoniceurope.com/uk/support/recycling-information/>

Taiwán: <http://recycle.epa.gov.tw/recycle/index2.aspx>

Notas sobre el cable de la fuente de alimentación CA

El cable de la fuente de alimentación CA reúne los requisitos de los países donde se va a utilizar el proyector. Confirme el tipo de enchufe CA con los siguientes gráficos y asegúrese de que utiliza el cable de fuente de alimentación CA adecuado. Si el cable suministrado no coincidiera con su enchufe, póngase en contacto con su distribuidor. Este proyector está equipado con una conexión CA con toma de tierra. Asegúrese de que su enchufe admite este tipo de conexión del cable. No amañe el objetivo de seguridad de la conexión con toma de tierra. Le recomendamos que utilice un dispositivo de fuente de vídeo que también venga equipado con una conexión CA con toma de tierra para evitar interferencias en la señal debido a las fluctuaciones del voltaje.

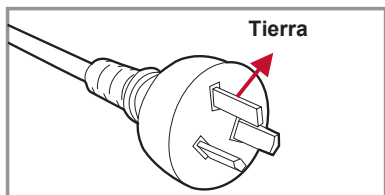

Para Australia y China Continental

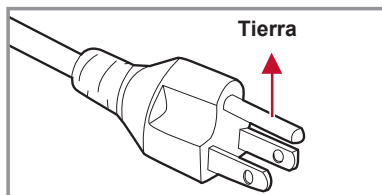

Para los EE.UU. y Canadá

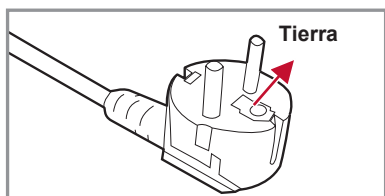

Para Europa Continental

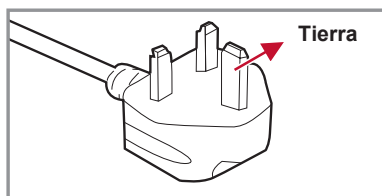

Para el Reino Unido

Tabla de contenido

Introducción 7

Descripción del paquete.....	7
Información general del producto.....	8
Unidad principal.....	8
Panel de control.....	9
Puertos de conexión.....	10
Mando a distancia.....	11

Instalación 12

Conexión al ordenador/portátil.....	12
Conexión a fuentes de vídeo.....	13
Encendido/Apagado del proyector.....	14
Encender el proyector.....	14
Apagar el proyector.....	15
Mensajes del indicador LED.....	15
Ajustar la imagen proyectada.....	16
Ajustar la altura del proyector.....	16
Ajustar el enfoque del proyector.....	17
Ajustar el tamaño de la imagen de proyección.....	17

Controles del usuario 19

Utilizar el panel de control.....	19
Utilizar el panel de control.....	20
Menús en pantalla (OSD).....	22
Cómo funcionan.....	22
Estructura.....	23
Imagen.....	25
Pantalla.....	27
Configuración.....	29
Configuración Seguridad.....	31
Volumen.....	33
Opciones.....	34
Opciones Config. Lámpara.....	36
3D.....	37

Interactivo.....	38
LAN.....	39
Cronómetro.....	40
Gestión Web.....	41

Apéndices 48

Solucionar problemas.....	48
Problemas de imagen.....	48
Problemas del proyector.....	51
Problemas del mando a distancia.....	51
Problemas de sonido.....	51
Problemas 3D.....	51
Mensajes en pantalla.....	52
Modos de compatibilidad.....	53
Reemplazar la lámpara.....	57
Sustitución y limpieza del filtro opcional del polvo.....	58
Instalación y montaje en techo.....	59
Especificaciones.....	60

Introducción

Descripción del paquete

Abra el paquete e inspeccione el contenido de la caja para comprobar que todas las piezas de la siguiente lista estén dentro. Si faltase algo, póngase en contacto con nuestro servicio de atención al cliente.

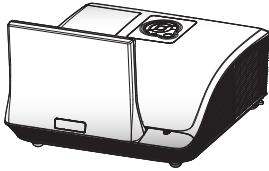

Proyector con la tapa de las lentes



Mando a distancia



2 Pilas AAA
(para el mando a distancia)

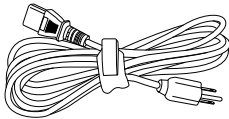

Cable de la fuente de alimentación CA

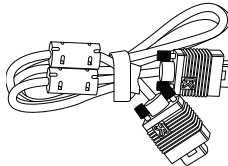

Cable VGA

Documentación:

- Guía del usuario (DVD)
- Tarjeta de inicio rápido



- Debido a las diferentes aplicaciones en cada país, algunas regiones puede disponer de diferentes accesorios.

Información general del producto

Unidad principal

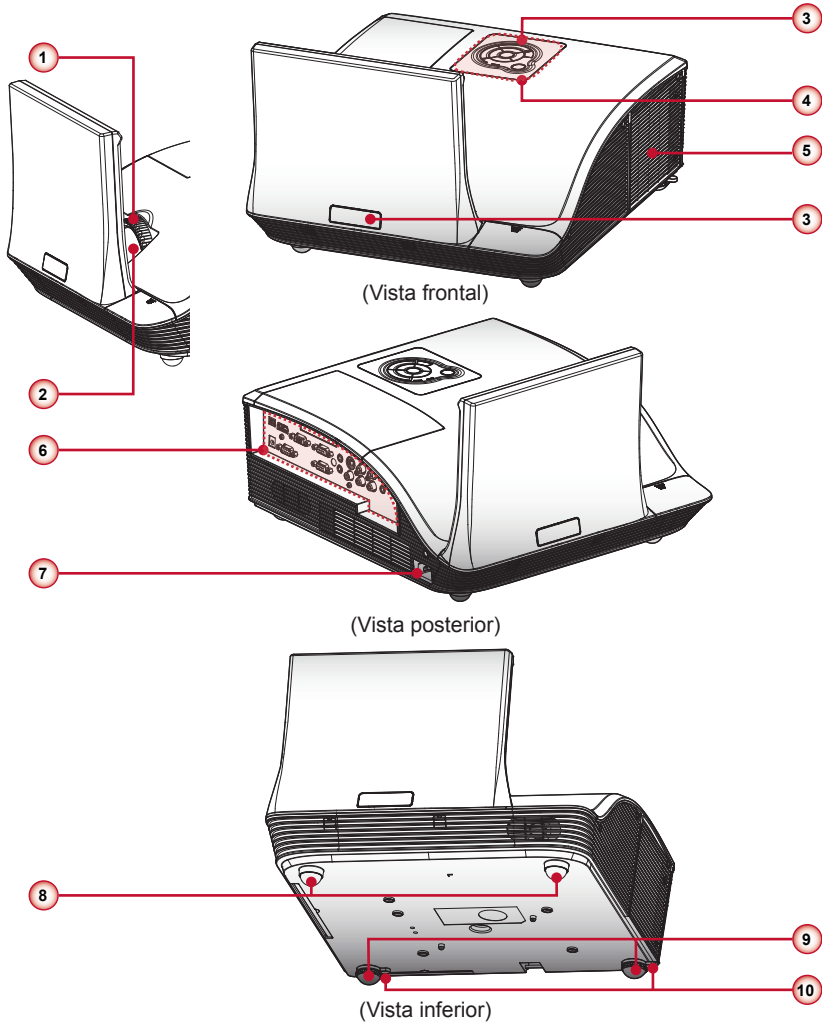

1. Anillo de enfoque

2. Lente

3. Receptor IR

4. Panel de control

5. Carcasa de la lámpara

6. Puertos de conexión de entrada/
salida

7. Toma de alimentación

8. Pies de elevación

9. Pies de elevación

10. Espaciador de los pies de elevación

Panel de control

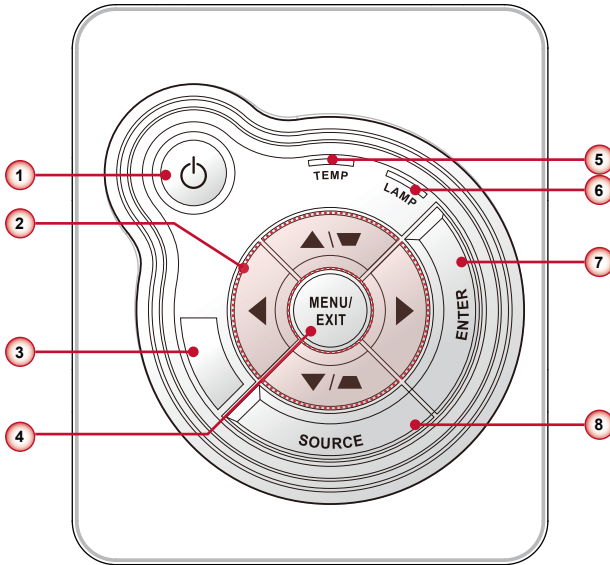

1. Tecla de encendido/LED de encendido
2. Botones de selección de cuatro direcciones/Distorsión trapezoidal
3. Receptor IR
4. Menú/Salir
5. LED Temp. (temperatura)
6. LED de la lámpara
7. Aceptar
8. Fuente

Puertos de conexión

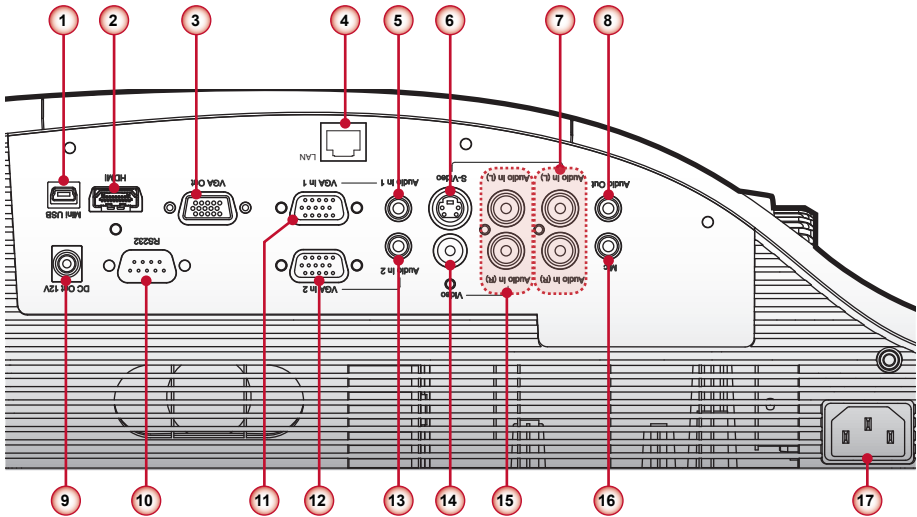

1. Conector mini USB
2. Conector HDMI
3. Conector de salida VGA
4. Conector LAN
5. Conector de entrada de Audio 1 (Para conector de entrada VGA 1)
6. Conector S-Vídeo
7. Conector de entrada de audio RCA izquierda/derecha (Para conector S-Vídeo)
8. Conector de salida de audio
9. Conector de transmisión de 12 V con disparador (12 V, 250mA)
10. Conector RS232
11. Conector de entrada VGA 1
12. Conector de entrada VGA 2
13. Conector de entrada de Audio 2 (Para conector de entrada VGA 2)
14. Conector de entrada de vídeo compuesto
15. Conector de entrada de audio RCA izquierda/derecha (Para conector de entrada de vídeo compuesto)
16. Conector de entrada de micrófono de 3.5mm
17. Toma de alimentación

Mando a distancia

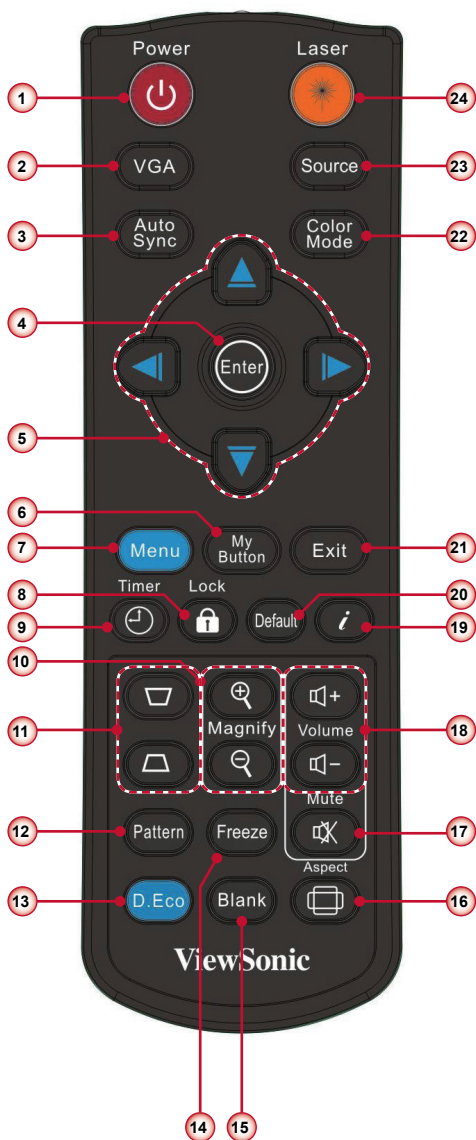

1. Encendido
2. VGA
3. Sincronización automática
4. Aceptar
5. Botones de selección de cuatro direcciones
6. Mi botón
7. Menú
8. Bloqueo
9. Cronómetro
10. Magnificar +/-
11. Trapezoidal
12. Diseño
13. Eco D.
14. Congelar
15. Blanco
16. Aspecto
17. Silencio
18. Volumen +/-
19. Información (i)
20. Por defecto
21. Salir
22. Modo Imagen
23. Fuente
24. Láser

Instalación

Conexión al ordenador/portátil

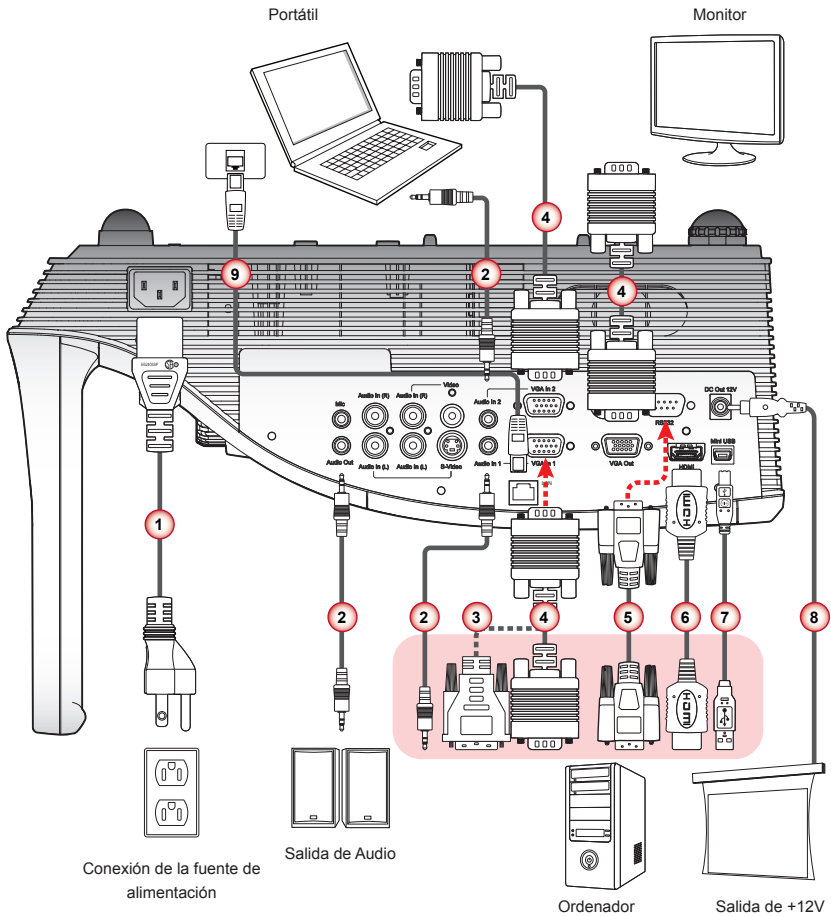

1. Cable de alimentación
2. Cable de audio*
3. VGA a Cable DVI-A*
4. Cable VGA
5. Cable RS232*
6. Cable HDMI*
7. Cable USB*
8. Conexión de 12 V CC*
9. Cable de red*



- Debido a las diferentes aplicaciones de cada país, algunas regiones pueden tener accesorios diferentes.
- *Accesorio opcional

Conexión a fuentes de vídeo

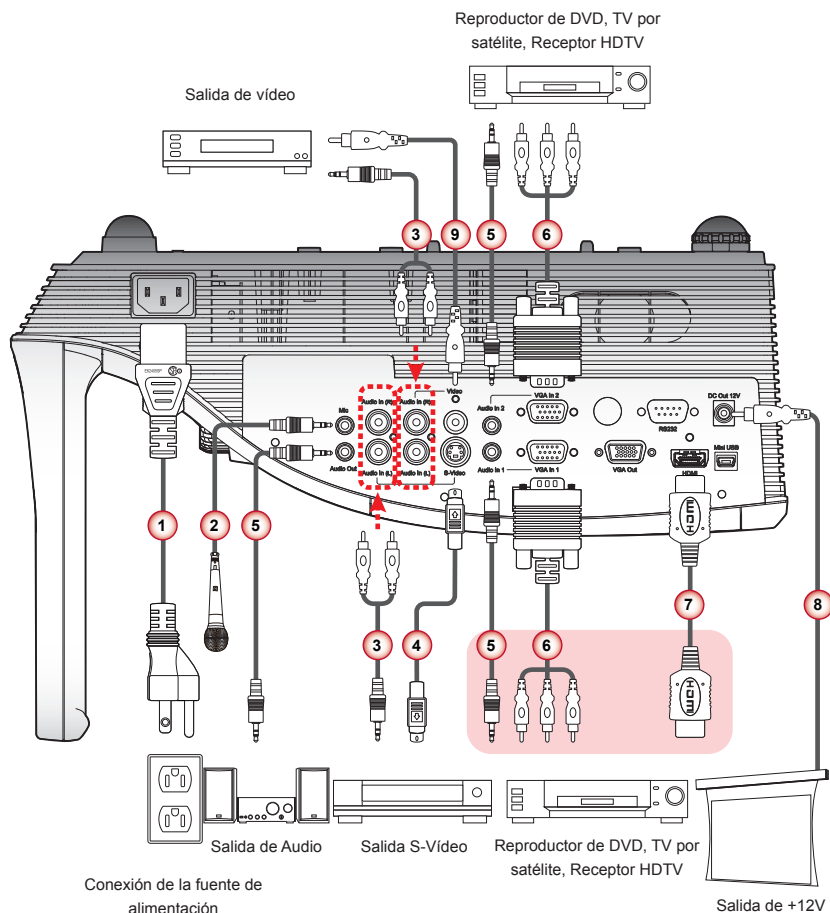

1. Cable de alimentación
2. Cable del micrófono*
3. Conexión del cable de audio/RCA*
4. Cable S-Vídeo*
5. Cable de audio*
6. VGA a Cable HDTV (RCA)*
7. Cable HDMI
8. Conexión de 12 V CC*
9. Cable de vídeo compuesto*



- Debido a las diferentes aplicaciones de cada país, algunas regiones pueden tener accesorios diferentes.
- *Accesorio opcional

Encendido/Apagado del proyector

Encender el proyector

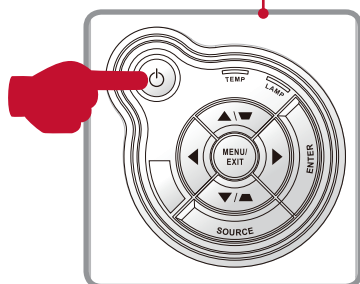
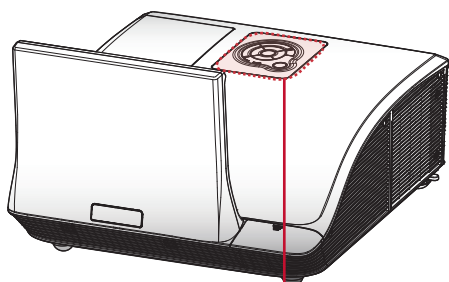

1. Conecte de forma segura el cable de alimentación y el de señal. Una vez conectados, el LED de la fuente de alimentación se iluminará en rojo.
2. Encienda la lámpara pulsando el botón “” en el panel de control o en el mando a distancia. La LED de encendido se pondrá de color azul.
3. Encienda la fuente que desea visualizar en la pantalla (ordenador, portátil, reproductor de vídeo, etc.). El proyector detectará la fuente automáticamente y la visualizará en la pantalla.
4. Si conecta múltiples fuentes al mismo tiempo, pulse el botón “Fuente” en el mando a distancia para intercambiar entre entradas.



O



Apagar el proyector

1. Pulse el botón “” en el panel de control o en el mando a distancia para apagar el proyector. Aparecerá el siguiente mensaje en la pantalla. Pulse el botón “” de nuevo para confirmarlo.

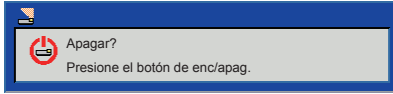

2. La LED de encendido se pondrá en rojo y parpadeará rápidamente una vez que el proyector se haya apagado. Los ventiladores seguirán funcionando durante unos 10 segundos para asegurar que el sistema se refrigera adecuadamente.
3. Una vez que el sistema se haya refrigerado, la LED de encendido dejará de parpadear y se pondrá de color rojo para indicar el modo de espera.
4. Ya es seguro desconectar el cable de la fuente de alimentación.

Mensajes del indicador LED

Mensaje	LED de la lámpara (Rojo)	LED de temperatura (Rojo)	Encendido LED (Rojo)	Encendido LED (Azul)
Conexión de la fuente de alimentación	Parpadea de Encendido a Apagado 100 ms	Parpadea de Encendido a Apagado 100 ms	Parpadea de Encendido a Apagado 100 ms	-
Standby	-	-	Encendido	-
Botón de la fuente de alimentación encendido	-	-	-	Encendido
Estado de la refrigeración	-	-	Parpadeo de 0,5 segundos H (Encendido), 0,5 segundos L (Apagado)	-
Botón de la fuente de alimentación apagado: Refrigeración completada: Modo en espera	-	-	Encendido	-
Descarga del firmware	Encendido	Encendido	Encendido	-
Error del sensor térmico, OSD mostrando el siguiente mensaje: 1. Asegúrese de que entradas y salidas de aire no estén obstruidas. 2. Asegúrese de que la temperatura ambiente sea menor a 40 grados C.	-	Encendido	-	Encendido
Error de bloqueo del ventilador, OSD mostrando el siguiente mensaje: El proyector se apagará automáticamente.	-	Parpadeo de 0,5 segundos H (Encendido), 0,5 segundos L (Apagado)	-	Encendido
Error de lámpara (lámpara, controlador de lámpara, rueda de color).	Encendido	-	-	Encendido

Ajustar la imagen proyectada

Ajustar la altura del proyector

El proyector está equipado con un pie elevador para ajustar la altura de la imagen.

- Para subir la imagen:

Utilice el pie de tornillo para subir la imagen al ángulo de altura deseada y ajuste el ángulo de visualización. ❶

- Para bajar la imagen:

Utilice el pie de tornillo para bajar la imagen al ángulo de altura deseada y ajuste el ángulo de visualización. ❷

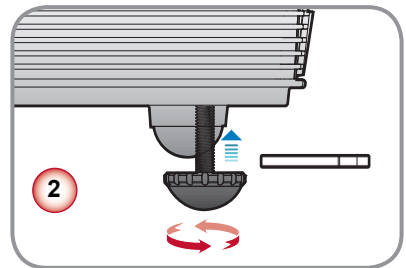
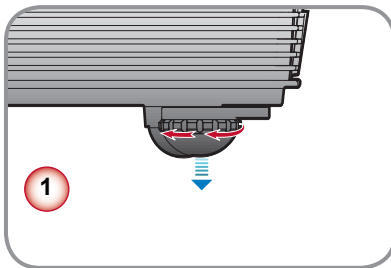
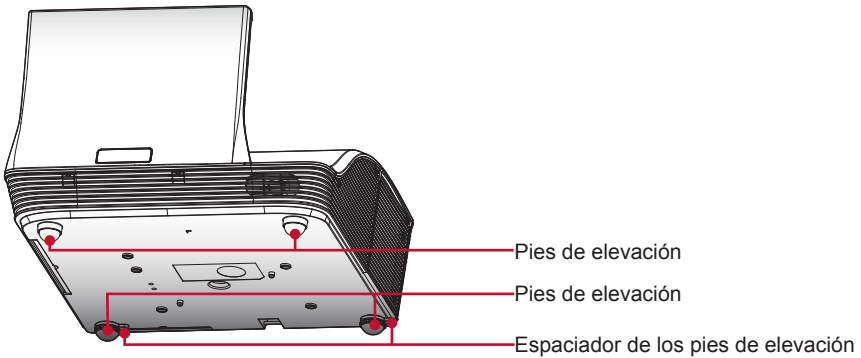

Ajustar el enfoque del proyector

Para enfocar la imagen, rote el anillo de enfoque hasta que la imagen se vea clara.

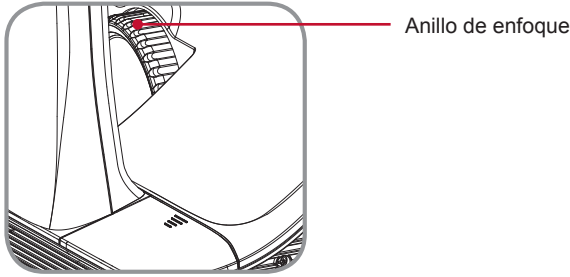

Ajustar el tamaño de la imagen de proyección

Consulte la tabla y las ilustraciones siguientes para determinar el tamaño de la imagen y la distancia de proyección.

- Ajuste la posición de la imagen vertical

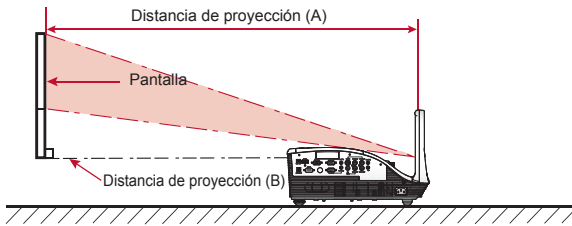

Series WXGA					
Tamaño de la pantalla (16:10)		Distancia de proyección (A)		Distancia de proyección (B)	
Diagonal (Pulgada)	mm	Pulgada	mm	Pulgada	mm
70	1778	20,4	517	7,2	182
80	2032	23,5	596	10,3	262
87,2	2215	25,8	655	12,6	320
90	2286	26,7	677	13,5	343
100	2540	29,9	759	16,7	424



- $Distancia\ de\ proyección\ A\ (mm) = Tamaño\ de\ proyección\ (mm) \times 0.296$, Tolerancia es de un 3.1%
Ej.: $Distancia\ de\ proyección\ (655\ mm) = Tamaño\ de\ pantalla\ (2215\ mm) \times 0.296$
- El usuario debe considerar que esta tabla es una mera referencia.

Series XGA					
Tamaño de la pantalla (4:3)		Distancia de proyección (A)		Distancia de proyección (B)	
Diagonal (Pulgada)	mm	Pulgada	mm	Pulgada	mm
60	1524	20,6	522	7,4	187
70	1778	24,3	617	11,1	282
77	1956	27,0	684	13,7	349
80	2032	28,0	712	14,9	378
90	2286	31,6	802	18,4	468







NOTE

- *Distancia de proyección A (mm) = Tamaño de proyección (mm) x 0.3496, Tolerancia es de un 3.1%*
Ej.: *Distancia de proyección (684 mm) = Tamaño de pantalla (1956 mm) x 0.3496*
- *El usuario debe considerar que esta tabla es una mera referencia.*

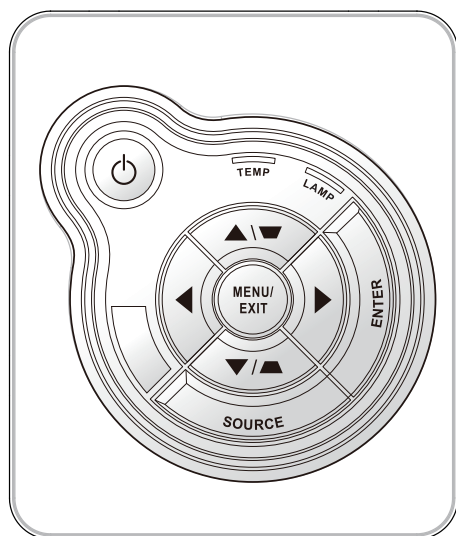
Controles del usuario







Utilizar el panel de control

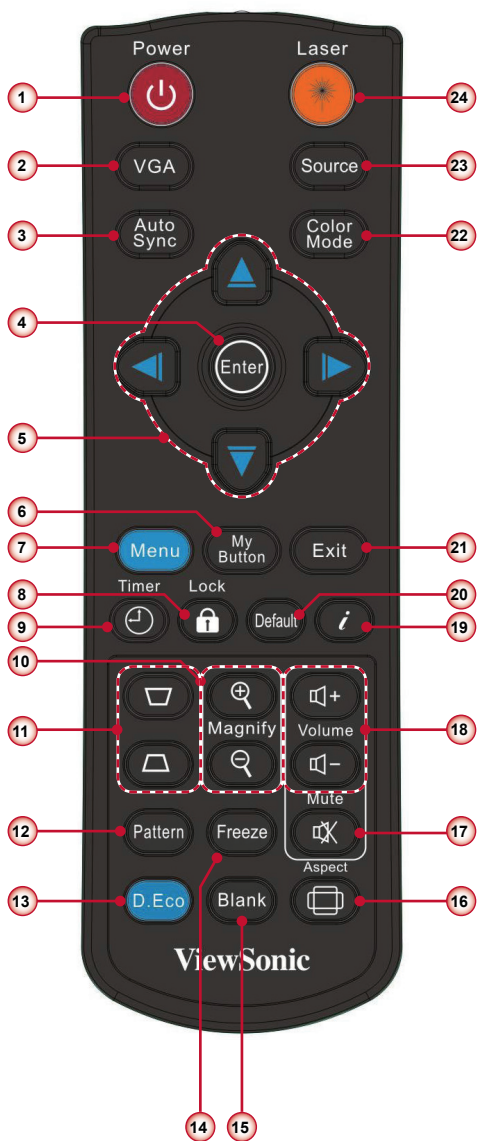

Nombre	Descripción
Encendido  / Encendido LED	Apaga y enciende el proyector. Indique el estado del proyector.
Menú/Salir	Muestra el menú en pantalla OSD/Sale del menú.
Aceptar	Confirma un elemento seleccionado.
Fuente	Selecciona una señal de entrada.
Botones de selección de cuatro direcciones	1. Utilice  para seleccionar las opciones o realizar ajustes en su selección. 2.  funciona como una tecla de acceso directo para el ajuste Trapezoidal +/-.
LED de la lámpara	Indica el estado de la lámpara del proyector.
LED de temperatura	Indica el estado de la temperatura del proyector.

Utilizar el panel de control



Nombre		Descripción
1	Encendido 	Encienda/apague el proyector.
2	VGA	Cambie a la fuente VGA-A/VGA-B.
3	Sincronización automática	Sincroniza automáticamente el reloj analógico del ordenador en su condición optimizada.
4	Aceptar	Activa o confirma la función OSD seleccionada.
5	Botones de selección de cuatro direcciones	Pulsa los botones de dirección     para seleccionar los elementos o realizar los ajustes.
6	Mi botón	Cambia a las funciones comunes.
7	Menú	Ejecuta o sale del menú en pantalla (OSD).
8	Bloqueo	Bloquea la función del teclado en el panel de control del proyector, excluyendo la tecla de encendido.
9	Cronómetro	Configure la función del temporizador de prestación. Las opciones son. "Periodo del temporizador", "Mostrar temporizador", "Posición del temporizador", "Dirección de la cuenta del temporizador" e "Inicio de la cuenta". (Consulte la página 42).
10	Magnificar +/-	Acerca y aleja el zoom de la imagen.
11	Trapezoidal 	Ajusta la imagen hasta que los laterales sean verticales.
12	Diseño	Muestra los patrones de prueba.
13	Eco D.	Selecciónelo para utilizar el proyector en modo económico. Púlselo de nuevo para pasar al modo normal. Cuando se active esta función, el consumo de energía de la lámpara se reducirá un 30% y se ampliará la vida útil de la lámpara.
14	Congelar	Pulse esta tecla para congelar la imagen. Púlsela de nuevo para descongelar la imagen.
15	Blanco	Oculto la imagen de la pantalla. Pulse de nuevo para mostrar la imagen de la pantalla.
16	Aspecto	Puede utilizar esta función para establecer el tipo de relación de aspecto.
17	Silencio	Silencia el volumen de los altavoces y la salida de volumen. Pulse de nuevo y cambie al volumen normal.
18	Volumen +/-	Aumenta/Disminuye el volumen del audio.
19	Información (i)	Muestra la información del proyector.
20	Por defecto	Restaura todas los ajustes a los predeterminados de fábrica.
21	Salir	Salte de la página actual del menú OSD o salte del menú OSD.
22	Modo Imagen	Selecciona los ajustes preconfigurados optimizados para diferentes tipos de imágenes.
23	Fuente	Selecciona una señal de entrada.
24	Láser	Pulse para utilizar el puntero láser.

Menús en pantalla (OSD)

El proyector tiene ixel OSD en pantalla que le permite realizar los ajustes y modifica una serie de ajustes. El proyector detectará automáticamente la fuente.

Cómo funcionan

1. Para abrir el menú OSD, pulse el botón “Menú” del mando a distancia o del panel de control.
2. Cuando se muestra el OSD, utilice los botones ◀▶▲▼ para seleccionar el elemento deseado y realizar los ajustes con los botones ◀▶.
3. Si el ajuste tiene  icono, puede pulsar el botón ▶ para entrar en otro submenú. Pulse el botón “Menú” para cerrar el submenú una vez realizado el ajuste.
4. Tras realizar los ajustes en la configuración, pulse el botón “Menú” para volver al menú principal.
5. Para salir, pulse de nuevo el botón “Menú”. El menú OSD se cerrará y el proyector guardará automáticamente la nueva configuración.

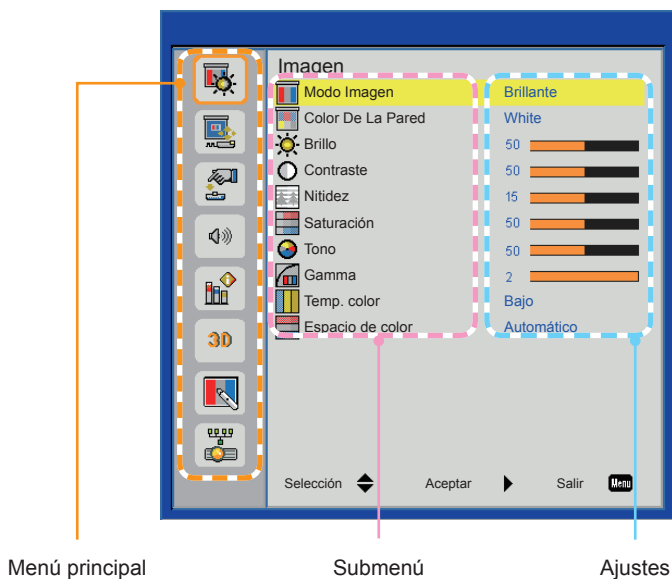

Estructura

Menú principal	Submenú	Ajustes	
Imagen	Modo imagen	Brillante / PC / MOVIE / Juego / Usuario	
	Color De La Pared	White / Light Yellow / Light Blue / Pink / Dark Green	
	Brillo	0~100	
	Contraste	0~100	
	Nitidez	0~31	
	Saturación	0~100	
	Tono	0~100	
	Gamma	0~3	
	Temp. color	Bajo / Medio / ALTA	
	Espacio de color	Automático / RGB / YUV	
	Pantalla	Relación aspecto	Automático / 4:3 / 16:9 / 16:10
		Fase	0~31
Reloj		-50~50	
Posición H.		-10~10	
Posición Vertical		-10~10	
Zoom Digital		1~10	
Corregir dist. v.		-20~20	
Montaje en el techo		Frontal / Frontal techo / Posterior / Post. techo	
Configuración	Idioma	English / Deutsch / Français / Italiano / Español / Português / Polski / Русский / Svenska / Norsk / 简体中文 / 日本語 / 한국어 / Türkçe / 繁體中文 / Nederlands / عربي	
	Localización menú		
	Subt. Cerrados	DES / CC1 / CC2 / CC3 / CC4	
	VGA Out (En espera)	DES / ACT	
	LAN Inalámb (Espera)	DES / ACT	
	Pantalla Auto. (Salida 12 V)	DES / ACT	
	Modelo de menú	DES / ACT	
	Seguridad	Seguridad DES / ACT	
		Cambiar clave 000000	
	Reiniciar	No / Sí	
	Audio	Silencio	DES / ACT
		Volumen	0~32
		Volumen del micrófono	0~32
	Opciones	Logotipo	Por defecto / Usuario
		Captura de Logotipo	
Fuente autom.		DES / ACT	
Entrada		HDMI / VGA-A / VGA-B / S-Video / Vídeo comp	
Apagado Automático (Min)		0~120	
Config. Lámpara		Horas usadas de lamp. (Normal)	
		Horas usadas de lamp. (ECO)	
		Aviso de vida de la lámpara	DES / ACT
		Modo de encendido de la lamp.	ECO / Normal
		Eliminar horas de lamp.	No / Sí
Negro dinámico		DES / ACT	
Gran altitud		DES / ACT	
Aviso del filtro de polvo	Aviso Filtros (Hora)		
	Aviso de limpieza	No / Sí	
Información	Nombre de modelo / SNID / Fuente / Resolución / Versión de Software / Espacio de color / Relación aspecto		

Menú principal	Submenú	Ajustes	
3D	3D	Automático / DES / ACT	
	Inv. 3D	DES / ACT	
	3D Formato	Frame Packing / Side-by-Side(Half) / Top and Bottom / Frame Sequential / Field Sequential	
	1080p @ 24	96Hz / 144Hz	
Interactivo	Cong. interact.	DES / IR Camera	
LAN	Configuración LAN	DHCP	DES / ACT
		Dirección IP	
		Máscara de subred	
		Pasarela	
		DNS	
		Almacén	No / Sí
Reiniciar	No / Sí		

Imagen



Modo Imagen

Hay muchos ajustes preprogramados que han sido optimizados para varios tipos de imágenes. Utilice el botón ◀ o ▶ para seleccionar el elemento.

- ▶ Más brillante: Para la optimización del brillo.
- ▶ PC: Para la presentación de reunión.
- ▶ Modo película: Para la reproducción de contenido de vídeo.
- ▶ Juego: Para contenido de juego.
- ▶ Usuario: Memoriza la configuración del usuario.

Color De La Pared

Utilice esta función para seleccionar el color adecuado en función de la pared. Compensará la desviación de color debida al color de la pared para mostrar así el tono correcto de la imagen.

Brillo

Permite ajustar el brillo de la imagen.

- ▶ Pulse el botón ◀ para oscurecer la imagen.
- ▶ Pulse el botón ▶ para iluminar la imagen.

Contraste

El contraste controla la diferencia entre las partes más oscuras y las más claras de la imagen. Mediante el ajuste del contraste se cambia la cantidad de negro y blanco de la imagen.

- ▶ Pulse el botón ◀ para disminuir el contraste.
- ▶ Pulse el botón ▶ para aumentar el contraste.

Nitidez

Ajustar la nitidez de la imagen.

- ▶ Pulse el botón ◀ para disminuir la nitidez.
- ▶ Pulse el botón ▶ para aumentar la nitidez.

Saturación

Ajusta la imagen de vídeo desde blanco y negro a un color totalmente saturado.

- ▶ Pulse el botón ◀ para disminuir la cantidad de saturación de la imagen.
- ▶ Pulse el botón ▶ para aumentar la cantidad de saturación de la imagen.

Tono

Ajusta el balance de color entre rojo y verde.

- ▶ Pulse el botón ◀ para aumentar la cantidad de verde en la imagen.
- ▶ Pulse el botón ▶ para aumentar la cantidad de color de la imagen.



■ Las funciones "Nitidez", "Saturación" y "Tono" solamente se admiten en el modo vídeo.

Gamma

Realice los efectos de la representación de escenarios oscuros. Gracias al valor gamma, el escenario oscuro parecerá más brillante.

Temp. de Color

Ajusta la temperatura del color. Cuanto mayor sea la temperatura, más fría parecerá la pantalla. Cuanto menor sea la temperatura, más cálida parecerá la pantalla.

Espacio de color

Seleccione un tipo de matriz de color apropiado para AUTO, RGB o YUV.

Pantalla



Relación aspecto

- ▶ Auto: Mantiene la imagen con el ratio original de anchura - altura y maximiza la imagen para que se ajuste a los píxeles horizontales o verticales nativos.
- ▶ 4:3: La imagen se pondrá en una escala para que se adecúe a la pantalla y se muestre con un ratio de 4:3.
- ▶ 16:9: La imagen se pondrá en una escala para que se adecúe al ancho de la pantalla y la altura será ajustada para mostrar la imagen con un ratio de 16:9.
- ▶ 16:10: La imagen se pondrá en una escala para que se adecúe al ancho de la pantalla y la altura será ajustada para mostrar la imagen con un ratio de 16:10.

Fase

Sincroniza la frecuencia de la señal de la pantalla con la tarjeta gráfica. Si la imagen parece ser inestable o parpadea, use esta función para corregirla.

Reloj

Cambia la frecuencia de datos de la pantalla para hacerla coincidir con la frecuencia de la tarjeta gráfica de su ordenador. Utilice esta función solamente si la imagen parece parpadear verticalmente.

Posición H.

- ▶ Pulse el botón ◀ para mover la imagen hacia la izquierda.
- ▶ Pulse el botón ▶ para mover la imagen hacia la derecha.

Posición Vertical

- ▶ Pulse el botón ◀ para mover la imagen hacia abajo.
- ▶ Pulse el botón ▶ para mover la imagen hacia arriba.



- La clasificación de la "posición H." y la "posición V." varían dependiendo de la fuente de entrada.

Zoom Digital

Pulse el botón ◀ para reducir el tamaño de la imagen.

Pulse el botón ▶ para magnificar la imagen en la pantalla de proyección.

Trapezoidal V

Pulse el botón ◀ o ▶ para ajustar la distorsión de la imagen verticalmente. Si la imagen presenta un aspecto trapezoidal, esta opción puede ayudarle a hacer la imagen más rectangular.

Montaje en el techo

- ▶ Frontal: La imagen es proyectada directamente desde el escritorio.
- ▶ Frontal-Techo: Esta es la selección predeterminada. Cuando es seleccionada, la imagen se mostrará boca abajo.
- ▶ Posterior: Con esta opción la imagen aparecerá invertida.
- ▶ Posterior-Techo: Con esta opción la imagen aparecerá invertida y al revés.

Configuración



Idioma

Seleccione el menú OSD multilingüe. Pulse el botón ◀ o ▶ en el submenú y utilice el botón ▲ o ▼ para seleccionar el idioma deseado. Pulse ▶ en el mando a distancia para finalizar la selección.



Localización menú

Escoja la localización de menús en la pantalla.

Subt. Cerrados

Utilice esta función para activar el menú de captura cerrada. Seleccione la opción adecuada de capturas cerradas: Desactivado, CC1, CC2, CC3 y CC4.

VGA Out (En espera)

Seleccione “Activar” para activar la conexión de salida VGA.

LAN Inalám (Espera)

Seleccione “Activar” para activar la conexión LAN/Wireless. Seleccione “Desactivar” para desactivar la conexión LAN/Wireless.

Pantalla Auto. (Salida 12 V)

Seleccione “Activar” y el movimiento de arriba/debajo de la pantalla electrónico estará relacionado con el encendido / apagado del proyector.

Modelo de menú

Muestra el patrón de prueba.

Seguridad

Consulte la siguiente página.

Reiniciar

Elija “Si” para devolver los parámetros de todos los menús a las configuraciones predeterminadas por fábrica.

Configuración | Seguridad

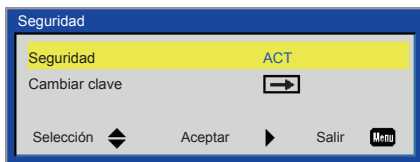

Seguridad

- ▶ Activado: Elija “Activado” para utilizar la verificación de seguridad cuando se encienda el proyector.
- ▶ Apagado: Elija “Apagado” para encender el proyector sin la verificación de la clave.

Cambiar clave

- ▶ Primera vez:
 - Pulse el botón ► para configurar la contraseña.
 - La contraseña tiene que tener 6 dígitos.
 - Utilice ▲ o ▼ del mando a distancia para seleccionar su nueva contraseña en la pantalla y pulse ► para confirmarla.
- ▶ Cambiar Contraseña:
 - Utilice ▲ o ▼ del mando a distancia para introducir su contraseña actual en la pantalla y pulse ► para confirmarla.
 - Introduzca la nueva contraseña (de 6 dígitos de longitud) y luego pulse “Enter” para confirmarlo.
 - Introduzca la nueva contraseña de nuevo y pulse “Entrar” para confirmarla.
- ▶ Si se introduce la contraseña incorrecta 3 veces, el proyector se apagará automáticamente.
- ▶ Si ha olvidado su contraseña, póngase en contacto con su oficina local para recibir soporte técnico.

NOTE

- El valor predeterminado de la contraseña es "0000" (primera vez).

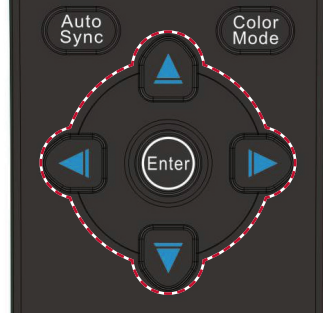
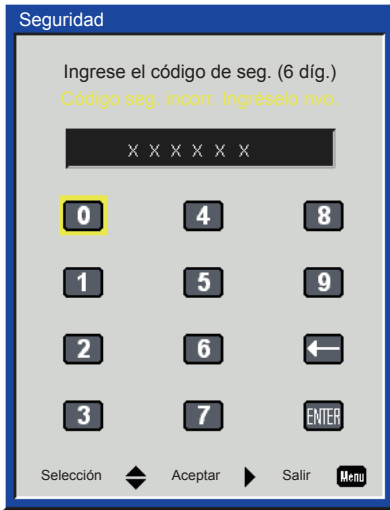

Volumen



Silencio

- ▶ Seleccione “Activar” para activar el silencio.
- ▶ Seleccione “Desactivar” para desactivar el silencio.

Volumen

- ▶ Pulse el botón ◀ para disminuir el volumen.
- ▶ Pulse el botón ▶ para aumentar el volumen.

Volumen del micrófono

- ▶ Pulse el botón ◀ para disminuir el volumen del micrófono.
- ▶ Pulse el botón ▶ para aumentar el volumen del micrófono.

Opciones

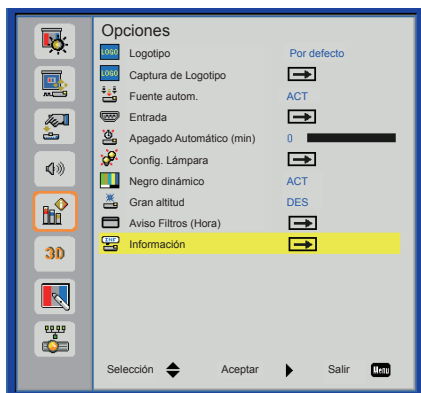

Logotipo

Use esta función para establecer la pantalla de inicio que desee. Los cambios realizados se aplicarán la próxima vez que encienda el proyector.

- ▶ Por defecto: La pantalla de inicio por defecto.
- ▶ Usuario: Se utiliza la imagen memorizada de la función “Captura de Logotipo”.

Captura de Logotipo

Pulse el botón ▶ para capturar la imagen que se muestra actualmente en la pantalla.

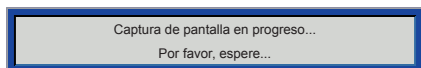

- Para obtener una captura correcta del logo, asegúrese de que la imagen en la pantalla no sobrepase la resolución nativa del proyector. (WXGA: 1280 x 800).
- La función “Captura de Logotipo” no está disponible cuando la función 3D esté habilitada.
- Antes de activar esta función, se recomienda que la “relación de aspecto” esté configurado en “Auto”.

Fuente autom.

- ▶ Activado: El proyector buscará otras señales si la señal de entrada actual se pierde.
- ▶ Apagado: el proyector solamente buscará en la conexión de entrada actual.

Entrada

Pulse el botón ▶ para activar/desactivar las fuentes de entrada. El proyector no buscará las entradas que no hayan sido seleccionadas.

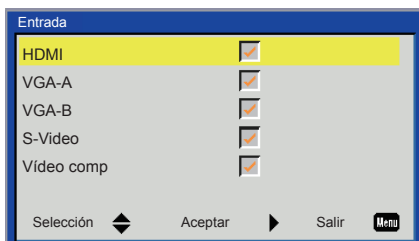

Apagado Automático (min)

Establece el intervalo de cuenta atrás del temporizador. El temporizador de cuenta atrás comenzará a contar cuando no se esté enviando ninguna señal al proyector. El proyector se apagará automáticamente al finalizar la cuenta atrás. (en minutos)

Ajustes de lámpara

Consulte la página 36.

Negro dinámico

- ▶ **Activado:** Las imágenes con un contraste óptimo serán visualizadas ofreciendo automáticamente una compensación de apertura y de señal para adecuar las imágenes concernientes.
- ▶ **Apagado:** Desactiva esta función.



- "Negro dinámico" está disponible cuando "Modo color" esté configurado en "Película".
- "Negro dinámico" no está disponible cuando "3D" o "Interactivo" esté activado.
- Cuando "Negro dinámico" esté disponible, la selección del "Modo de encendido de lámpara" no está disponible.

Gran altitud

- ▶ **Activado:** Los ventiladores integrados funcionarán automáticamente a una velocidad variable según la temperatura interna.
- ▶ **Apagado:** Los ventiladores integrados funcionarán a alta velocidad. Seleccione esta opción cuando utilice el proyector a altitudes superiores a los 5000 pies / 1524 metros.

Aviso Filtros (Hora)

- ▶ **Aviso Filtros (Hora):** Ajustes el tiempo de recordatorio del filtro
- ▶ **Aviso de limpieza:** Seleccione "Sí" para reiniciar el contador de las horas del filtro del polvo tras su sustitución o limpieza.

Información

Muestra la información del proyector sobre el nombre del modelo, SNID, la fuente, la resolución, la versión del software, el espacio del color y la relación de aspecto de la pantalla.

Opciones | Config. Lámpara

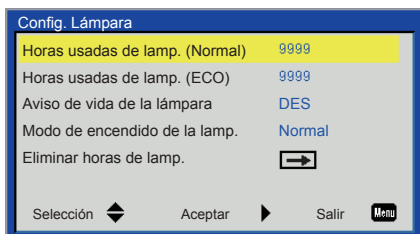

Horas usadas de lamp. (Normal)

Muestra el tiempo de proyección del modo normal.

Horas usadas de lamp. (ECO)

Muestra el tiempo de proyección del modo ECO.

Aviso de vida de la lámpara

- ▶ Activado: Seleccione “Activar” para mostrar el mensaje de advertencia del final de la vida útil de la lámpara.
- ▶ Apagado: Seleccione “Desactivar” para ocultar el mensaje de advertencia del final de la vida útil de la lámpara.

Modo de encendido de la lamp.

- ▶ Normal: Modo normal.
- ▶ ECO: Utilice esta función para atenuar la lámpara del proyector que permitirá reducir el consumo de energía y ampliar la vida útil de la lámpara.
- ▶ Extreme Dimming: Cuando se active esta función, el consumo de consumo de energía de la lámpara se reducirá un 30% y se ampliará la vida útil de la lámpara.

Eliminar horas de lamp.

Seleccione “Sí” para reiniciar el contador de horas de la lámpara después de sustituirla por una nueva.

3D

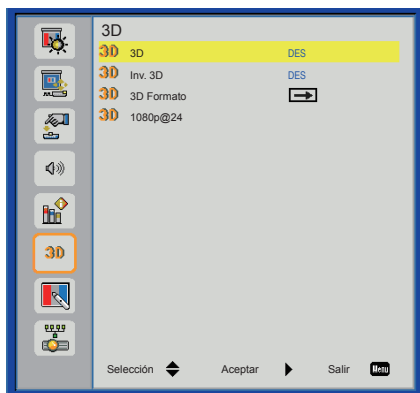

3D

- ▶ Auto: Cuando se detecte una señal de identificación HDMI1.4a 3D, la imagen 3D ixé será seleccionada automáticamente.
- ▶ Seleccione “Desactivar” para desactivar la función 3D.
- ▶ Seleccione “Activar” para activar la función 3D.



- El rendimiento de la pantalla 3D dependerá de las gafas 3D que utilice.
- Si la señal de entrega es analógica, el proyector no podrá identificar la señal automáticamente, por lo que se tendrá que pasar manualmente a “on” (activado).
- Cuando esté activado “3D”, no se admitirán las funciones “Modo de color”, “Zoom digital”, “Negro dinámico” e “Interactivo”.

Inv. 3D

Si observa una imagen distinta o solapada mientras lleva puesto las gafas DLP 3D, es posible que tenga que realizar una “inversión” para obtener una mejor secuencia de imagen izquierda/derecha y obtener así la imagen correcta.

3D Formato

Utilice esta característica para seleccionar el formato 3D. Las opciones son: “Frame Packing”, “Side-by-Side (Half)”, “Top and Bottom”, “Frame Sequential” y “Field Sequential”.



- “Frame Sequential” es admitido como señales de entrada de DLP Link 3D por el conector VGA/HDMI.
- “Frame Sequential” / “Field Sequential” son admitidos como señales de entrada HQFS 3D por el conector de S-Video/Compuesto.
- “Frame Packing”/“Side-by-Side (Half)”/“Top and Bottom” son admitidos como señales de entrada 3D HDMI 1.4a.

1080p @24

Utilice esta característica para seleccionar la tasa de actualización de 96 o 144Hz en el paquete de 24 cuadros a 1080p.

Interactivo

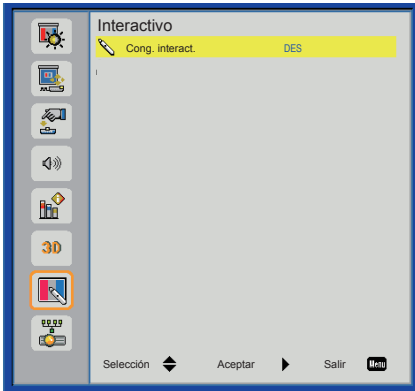

- NOTE**
- La función interactiva está disponible cuando se visualiza la fuente gráfica desde la entrada HDMI/VGA. Las otras fuentes no se admiten.
 - Si la función "3D" está activada, la característica "Interactiva" está desactivada.

Cong. interact.

Utilice esta característica para seleccionar la función Bolígrafo Interactivo. Las opciones son: "Apagado" y Cámara IR". Seleccione "Apagado" para desactivar la función del Bolígrafo Interactivo.

Necesita desconectar el cable Mini USB que conecta el portátil / ordenador con el proyector antes de utilizar la función Interactiva. Cuando haya realizado los ajustes interactivos en el menú OSD, utilice el cable USB para conectar el portátil / ordenador con el proyector.

La función Interactiva con cámara IR necesita un cámara IR externa. Consulta la siguiente ilustración y conecte la cámara IR al proyector antes de que se instale el mismo.

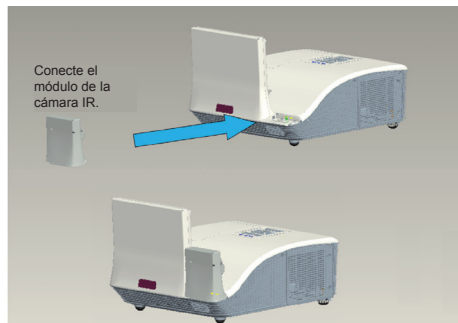
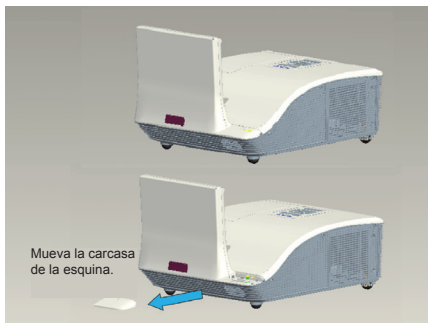

LAN

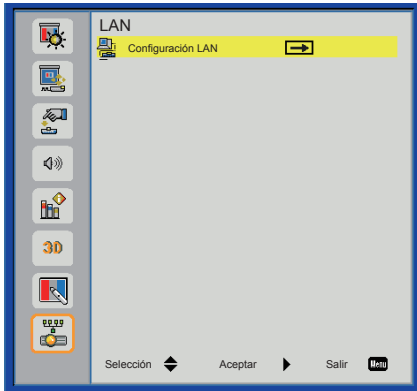

Configuración LAN

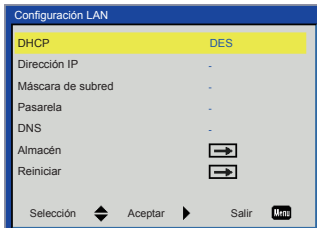

- ▶ DHCP: Si existe un servidor DHCP en la red al que debe conectarse el proyector, la dirección IP será adquirida automáticamente cuando seleccione DHCP Activada. Si la DHCP está desactivada, configure manualmente la dirección IP, máscara de subred y puerta de enlace. Utilice ▲ o ▼ para seleccionar la dirección IP, máscara de subred y la puerta de enlace.
- ▶ Dirección IP: Permite seleccionar una dirección IP.
- ▶ Máscara de subred: Configura la máscara de subred de la conexión LAN.
- ▶ Pasarela: Compruebe la dirección de la puerta de enlace con el administrador de su red / sistema si la va a configurar manualmente.
- ▶ DNS: Compruebe la dirección IP del servidor DNS con el administrador de su red / sistema si la va a configurar manualmente.
- ▶ Almacén: Seleccione "Sí" para guardar los cambios realizados en los ajustes de configuración de red.
- ▶ Restablecer: Elija "Sí" para devolver los parámetros de pantalla a las configuraciones por defecto de fábrica en todos los ixel.

Cronómetro

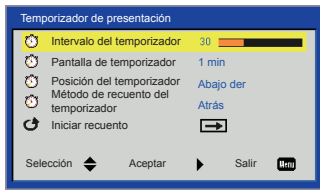

Intervalo del temporizador

Seleccione el periodo del temporizador de 1 a 240 min.

Pantalla de temporizador

Seleccione mostrar el temporizador de 1 min, 2 min, 3 min, nunca o siempre.

Posición del temporizador

Seleccione la posición del temporizador en Superior Izquierda, Superior Derecha, Inferior Izquierda o Inferior Derecha.

Método de recuento del temporizador

Configure intervalo del temporizador de la cuenta atrás o del cronómetro.

Iniciar recuento

Active o desactive el temporizador de presentación.

Gestión Web

1. Active la opción DHCP para permitir que un servidor DHCP asigne automáticamente una dirección IP, o especifique manualmente la información de red necesaria.

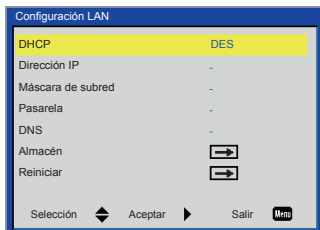

2. Abra su navegador web y escriba la dirección IP desde el OSD de la LAN.
3. Basado en una página web de red para la entrada de secuencias en pestaña [herramientas], la limitación para la longitud de entrada se encuentra en la siguiente lista (“espacio” y otras teclas de puntuación incluidas):

Categoría	Elemento	Longitud (caracteres) - entrada
Proyector	Nombre del proyector	21
	Ubicación	21
	Administrador	21
Contraseña del administrador	Nueva contraseña	4
	Confirmar	4



- Use Internet Explorer 5.0 y superior o Firefox 1.5 y superior e introduzca la dirección IP. Podrá acceder a la gestión web y gestionar el proyector desde una ubicación remota.

Cuando realice una conexión directa entre su PC y el proyector

Paso 1: Busque una dirección IP (192.168.10.100) en la función LAN del proyector.

Paso 2: Para abrir Conexiones de red, haga clic en **Inicio**, seleccione **Panel de control**, haga clic en **Conexiones de red e Internet** y, a continuación, haga clic en **Conexiones de red**. Haga clic en la conexión que desee configurar y, a continuación, en **Tareas de red** , haga clic en **Cambiar la configuración de esta conexión**.

Paso 3: En la ficha **General**, en **Esta conexión utiliza los siguientes elementos**, haga clic en **Protocolo de Internet (TCP/IP)** y, a continuación, haga clic en "Propiedades"

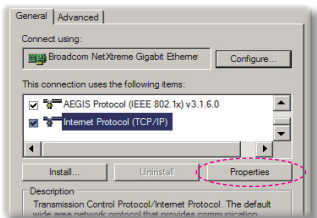

Paso 4: Haga clic en **Utilizar la siguiente dirección IP** y escriba la siguiente información:

- ▶ Dirección IP: 192.168.10.100
- ▶ Máscara de subred: 255.255.255.0

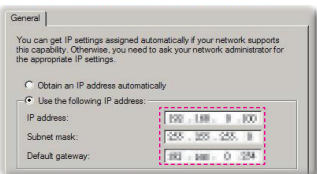

Paso 5: Para abrir el cuadro de diálogo Opciones de Internet, abra el explorador Web IE, haga clic en Opciones de Internet, seleccione la ficha **Conexiones** y haga clic en "Configuración de LAN..."

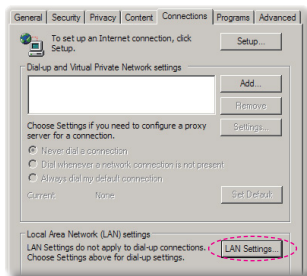

Paso 6: Aparecerá el cuadro de diálogo **Configuración de red de área local (LAN)**. En el área **Servidor proxy**, desactive la casilla **Usar un servidor proxy para la LAN** y, a continuación, haga clic en el botón "Aceptar" dos veces.

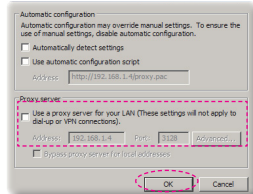

Paso 7: Abra su navegador IE y escriba la dirección IP 192.168.10.100 en la URL. Pulse a continuación la tecla "Enter".

Página de información del proyector

The screenshot shows the 'Web Management' interface with the 'Projector Information' page selected. The page displays the following details:

Model Name:	PJ08653ws
Projector Name:	D21211
Location:	
Administrator:	
Status:	Lamp ON
Lamp Hours:	1 hr
Operation Hours:	2hr
IP Address:	192.168.0.100
MAC Address:	00:60:E9:08:52:D8
Admin Password:	Not Set

Below the table, there is a 'Language' section with a dropdown menu set to 'English' and a 'Submit' button.

- ▶ Página de información del proyector a la que se accede escribiendo la dirección IP del proyector en un navegador web. Consulte la sección “Ajustes LAN”.
- ▶ Idioma: Le permite configurar el idioma de la gestión web.

Página de ajustes LAN

The screenshot shows the 'Web Management' interface with the 'LAN Settings' page selected. The page displays the following configuration options:

Model Name:

Projector Name:

Location:

Administrator:

DHCP: Manual

IP Address:

Subnet Mask:

Gateway:

DNS Server:

Crestron Control System Device

IP Address:

Device ID:

Port:

- ▶ Configure el nombre del proyector, ubicación e información del administrador (hasta 21 caracteres en cada campo). Pulse guardar para almacenar los ajustes.
- ▶ Seleccione DHCP para asignar automáticamente la dirección IP al proyector desde un servidor DHCP, o seleccione Manual para ajustar manualmente la dirección IP.
- ▶ Configure la dirección IP, ID del dispositivo e información de puerto en la función Crestron.

Página de control y estado del proyector

Web Management

Projector Status and Control

Projector Status

Projector Status: Lamp On

Auto Power Off: 0 (0~120)

Alert Status:

Image Control

Ceiling Mount: Front

Screen Select: HDMI

Color Mode: Select

Blank screen: On Off

Aspect Ratio: Auto 4:3 16:9 16:10

Brightness: 0 (0~100)

Contrast: 0 (0~100)

Audio Control

Volume: 20 (0~32)

Mute: On Off

Microphone Volume: 20 (0~32)

- ▶ Estado del proyector: Hay 4 estados: En espera, calentando, lámpara encendida, ahorro energético y refrigeración. Haga clic en el botón actualizar para actualizar el estado y los ajustes de control.
- ▶ El apagado automático: puede ser configurado en Apagado (0) o 1~120 minutos. Consulte la función “Apagado Auto. (Min)”.
- ▶ Estado de alerta: Hay tres estados de error: Advertencia de lámpara, baja vida útil de la lámpara y advertencia de temperatura. Su proyector se bloqueará en el modo de protección si cualquiera de estas alertas es activada. Para salir del modo de protección, haga clic en Eliminar para borrar el estado de alerta antes de encender el proyector.
- ▶ Montaje en el techo: Le permite seleccionar el modo del proyector, dependiendo de cómo esté instalado el proyector. Hay cuatro modos de proyección: Frontal, techo frontal, posterior y techo posterior. Consulte la función “Montaje en techo”.
- ▶ Selección de fuente: El menú de selección de fuente le permite seleccionar la fuente de entrada de su proyector. Puede seleccionar VGA-A, VGA-B, S-Video, Vídeo Compuesto y HDMI.
- ▶ Modo Imagen: Seleccione un modo para optimizar la imagen mostrada basándose en cómo se esté utilizando el proyector. Consulte la función “Modo de color”.
- ▶ Pantalla vacía: Selecciona Act./Desact. para mostrar / ocultar la imagen de la pantalla.
- ▶ Relación aspecto: Le permite seleccionar la relación de aspecto para ajustar cómo aparece la imagen.
- ▶ Brillo: Selecciona el valor para ajustar el brillo de la imagen.
- ▶ Contraste: Selecciona el valor para ajustar el contraste de la pantalla.
- ▶ Volumen: Selecciona el valor (0~32) para el volumen del audio
- ▶ Silencio: Seleccione “Act.” Para activar el silencio. Seleccione “Desact.” para desactivar el silencio.
- ▶ Volumen del micrófono: Seleccione el valor (0~32) del volumen del micrófono.



- Haga clic en el botón Ajuste Auto. para realizar los ajustes automáticamente.
- Haga clic en el botón Restaurar Ajustes de Fábrica para restaurar los ajustes predeterminados por fábrica.

Página de ajuste del e-mail

The screenshot shows the 'E-mail Setting' page. On the left is a navigation menu with options: Projector Information, LAN Setting, Projector Status and Control, E-mail Setting (selected), Security Setting, and Firmware Update. The main content area is titled 'E-mail Setting' and includes: 'E-mail Alert' with 'Enable' and 'Disable' radio buttons and a 'Send Alert Test' button; 'TO', 'CC', 'From', and 'Subject' text input fields; 'SMTP Setting' with 'Out going SMTP server', 'User name', and 'Password' text input fields; and 'Alert Condition' with checkboxes for 'Lamp warning', 'Lamp life reminder', and 'Temperature warning', plus a 'Save' button.

- ▶ Alerta de E-mail: Puede realizar el ajuste si va a ser notificado por email (Activar) o no (Desactivar).
- ▶ A /CC /Desde: Introduzca la dirección de email del remitente (Desde) y los destinatarios (a/CC) para recibir un aviso cuando ocurra un problema o advertencia.
- ▶ Su administrador de red o MIS debe ofrecerle el servidor SMTP de salida, nombre de usuario y contraseña.
- ▶ Condición de alerta: Puede seleccionar que los problemas o advertencia le sean notificadas por email. Cuando ocurra cualquiera de esas condiciones de alerta, se le enviará un email a los destinatarios (a/CC).



- Haga clic en el botón Guardar para guardar los ajustes.

Página de ajustes de seguridad

The screenshot shows the 'Security Setting' page. On the left is a navigation menu with options: Projector Information, LAN Setting, Projector Status and Control, E-mail Setting, Security Setting (selected), and Firmware Update. The main content area is titled 'Security Setting' and includes: a message 'Please set your password if you enable this feature for first-time. If password is set, you will require to enter with your password upon you connect to the Web Management.'; 'Administrator' section with 'Password' radio buttons ('Enable' and 'Disable') and a 'Submit' button; 'New Password' and 'Confirm Password' text input fields, each with a 'Submit' button.

- ▶ Contraseña: Configura la contraseña de administrador para acceder a la gestión web. Cuando active la contraseña por primera vez, deberá configurar la contraseña antes de habilitarla. Cuando la función contraseña esté activada, la contraseña del administrador será requerida para acceder a la gestión web.
- ▶ Nueva contraseña: Introduzca la nueva contraseña.
- ▶ Confirmar contraseña: Introduzca de nuevo la contraseña y confírmela.



- Póngase en contacto con el centro de atención al cliente si olvida su contraseña de administrador.

Página de inicio de sesión

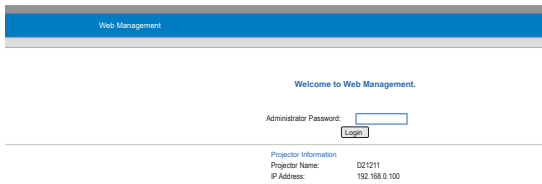

- ▶ Contraseña de administrador: Introduzca la contraseña de administrador y haga clic en el botón de Inicio de sesión.

Página de actualización del Firmware

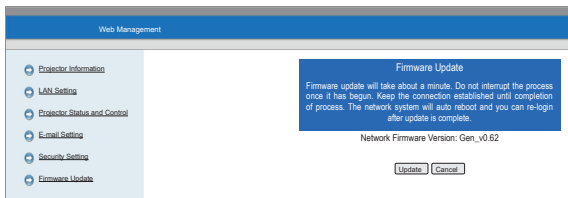

- ▶ Utilice la página de actualización del Firmware para actualizar el firmware de su proyector. Pulse el botón Actualizar para comenzar.

1. Espere hasta que la cuenta llegue a 0.

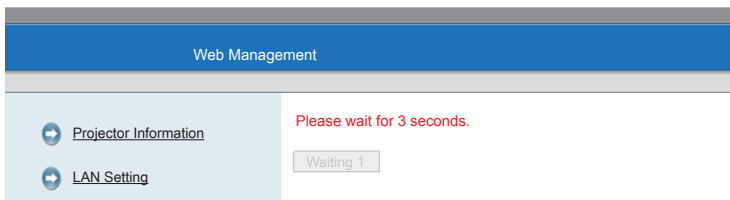

2. Espere 3 segundos y se procederá al siguiente paso automáticamente.

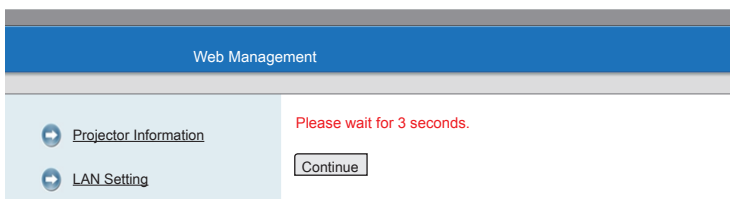

3. Seleccione el archivo que desea actualizar y haga clic en el botón Actualizar. Cuando esté en proceso la actualización, el botón Cancelar estará desactivado.

Upgrade Firmware

Please select a file (~.bin) to upgrade:

(Upgrading firmware may take 60 seconds)

Upgrade must NOT be interrupted !

4. Cuando se haya completado la actualización, haga clic en el botón reiniciar sesión para volver a la página de gestión web.

Please wait.
Click on button to proceed after 8 seconds.

Crestron

- ▶ Para más información, visite <http://www.crestron.com> y www.crestron.com/ge-troomview/

Apéndices

Solucionar problemas

Si detecta algún problema con el proyector, consulte la siguiente información. Si el problema no se resuelve, póngase en contacto con su proveedor local o con el centro de servicio técnico.

Problemas de imagen

? No aparece ninguna imagen en la pantalla

- ▶ Asegúrese de que todos los cables y conexiones de alimentación estén bien conectados, tal y como se describe en la sección “Instalación”.
- ▶ Asegúrese de que los pines de los conectores no están torcidos o rotos.
- ▶ Compruebe si la lámpara de proyección esté bien instalada.
- ▶ Asegúrese de que la función “Blanco” no esté encendido.

? La imagen mostrada es parcial, se desplaza o es incorrecta.

- ▶ Pulse “Sincr. Auto.” en el mando a distancia.
 - Si utiliza su PC:
 - Para Windows 95, 98, 2000, XP, Windows 7:
 1. Abra el icono “Mi PC”, la carpeta “Panel de control” y luego haga doble clic en el icono “Pantalla”.
 2. Seleccione la pestaña “Configuración”.
 3. Compruebe que el valor de la resolución de la pantalla es inferior o igual a 1080p.
 4. Haga clic en “Propiedades Avanzadas”.
 - Para Windows Vista:
 1. Desde el icono “Mi PC”, abra la carpeta “Panel de control” y haga doble clic en “Apariencia y Personalización”.
 2. Seleccione “Personalización”.
 3. Haga clic en “Ajustar resolución de pantalla” para mostrar los “ajustes de pantalla”. Haga clic en “Configuración avanzada”.

- Si el proyector sigue sin proyectar toda la imagen, también necesitará cambiar la pantalla del monitor que esté utilizando. Consulte los pasos siguientes.
 1. Seleccione “Cambiar” en la pestaña “Monitor”.
 2. Haga clic en “Mostrar todos los dispositivos”. Después, seleccione “Tipos de monitor estándar” bajo el cuadro SP; elija el modo de resolución que necesite bajo el cuadro “Modelos”.
 3. Compruebe que la configuración de la resolución del monitor sea inferior o igual a 1080p.
- Si utiliza un portátil:
 - En primer lugar siga los pasos anteriores para ajustar la resolución del equipo.
 - Pulse los botones de ajuste de salida; Ejemplo: [Fn]+[F4]

Marca del portátil	Teclas de función
Acer	[Fn]+[F5]
Asus	[Fn]+[F8]
Dell	[Fn]+[F8]
Pasarela	[Fn]+[F4]
IBM/Lenovo	[Fn]+[F7]
HP/Compaq	[Fn]+[F4]
NEC	[Fn]+[F3]
Toshiba	[Fn]+[F5]
Mac Apple	Preferencias del sistema -> Imagen -> Disposición -> Pantalla duplicada.

- Si tiene problemas para cambiar la resolución o el monitor muestra imágenes congeladas, reinicie todo el equipo, incluido el proyector.

? La pantalla del equipo portátil o PowerBook no muestra su presentación:

Algunos PCs portátiles pueden desactivar sus propias pantallas si se está utilizando un segundo dispositivo de visualización. Cada uno tiene una forma diferente de reactivar su pantalla. Consulte el manual del equipo para obtener información detallada.

? La imagen aparece inestable o parpadeante

- ▶ Ajuste la “sincronización final” para corregirlo. Consulte la sección “Pantalla” para más información.
- ▶ Cambie la configuración de color del monitor desde su PC.

? **La imagen tiene una barra vertical que parpadea**

- ▶ Utilice el “Reloj” para realizar el ajuste. Consulte la sección “Pantalla” para obtener más información.
- ▶ Compruebe y reconfigure el modo de pantalla de su tarjeta gráfica para que sea compatible con el proyector.

? **La imagen está desenfocada**

- ▶ Ajuste la lente del proyector con el “anillo de enfoque”.
- ▶ Asegúrese de que la pantalla del proyector se encuentre en la distancia requerida. Consulte las páginas 17-18.

? **La pantalla se alarga al mostrarse en un título de DVD 16:9.**

Cuando reproduzca un DVD anamórfico o un DVD de 16:9, el proyector mostrará la mejor imagen en el formato 16:9 desde las parte del proyector.

- ▶ Si reproduce títulos de DVD en formato 4:3, cambie el formato a 4:3 en el menú OSD del proyector.
- ▶ Si la imagen sigue estirada, necesitará configurar el formato de la pantalla en el tipo de relación de aspecto 16:9 (ancha) en su reproductor de DVD.

? **La imagen es demasiado pequeña o demasiado grande**

- ▶ Mueva el proyector para acercarlo o alejarlo de la pantalla.
- ▶ Pulse “Menú” en el mando a distancia o en el panel de control. Vaya a “Pantalla” --> “relación de aspecto” e intente realizar los diferentes ajustes.

? **La imagen tiene laterales sesgados:**

- ▶ Si es posible, vuelva a situar el proyector de forma que esté horizontalmente centrado en la pantalla y por debajo de la parte inferior de ésta.
- ▶ Utilice “Pantalla” --> “Distorsión V” desde el OSD para realizar el ajuste.

? **La imagen está invertida**

- ▶ Seleccione “Pantalla” --> “Montaje en el techo” en el menú OSD y ajuste la dirección de proyección.

Problemas del proyector

? El proyector deja de responder a todos los controles

- ▶ Si es posible, apague el proyector y, a continuación, desenchufe el cable de alimentación. Espere al menos 20 segundos antes de conectar de nuevo la alimentación.

? La lámpara se apaga o emite un sonido de explosión

- ▶ Cuando la lámpara alcance el final de su ciclo de vida, se apagará y es posible que emita un sonido de pequeño estallido. Si se da esta circunstancia, el proyector no volverá a funcionar hasta que se reemplace el módulo de la lámpara. Para reemplazar la lámpara, siga el proceso indicado en la sección "Reemplazar la Lámpara" en las páginas 59-60.

Problemas del mando a distancia

? Si el mando a distancia no funciona

- ▶ Compruebe que el ángulo de operación del mando a distancia está dentro de un ángulo de $\pm 35^\circ$, tanto horizontal como verticalmente, de uno de los receptores IR del proyector.
- ▶ Asegúrese de que no hay ningún obstáculo entre el mando a distancia y el proyector. Acérquese a una distancia de 8 m ($\pm 0^\circ$) del proyector.
- ▶ Asegúrese de que las pilas estén correctamente insertadas.
- ▶ Reemplace las pilas si están agotadas.

Problemas de sonido

? Si el proyector no produce ningún sonido

- ▶ Si está reproduciendo una fuente externa, asegúrese de que tiene un cable de audio conectado adecuadamente entre el dispositivo de la fuente y la entrada de audio del proyector.
- ▶ Asegúrese de que los altavoces externos no estén conectados.
- ▶ Asegúrese de que el volumen no esté configurado al mínimo.
- ▶ Asegúrese de que la función "Volumen --> Silencio" esté configurada en "Desact."

Problemas 3D

? Imagen doble borrosa

- ▶ Seleccione "3D" --> "3D" desde el OSD y seleccione "Desact." para evitar que la imagen 2D normal sea la imagen doble borrosa.

? Dos imágenes, formato lado a lado

- ▶ Seleccione “3D” --> “Formato 3D” del OSD y seleccione “Lado a lado (mitad)” si la señal de entrada es HDMI 1.4a 3D El formato 3D solo será admitido en el temporizador 3D de la página 58.

? La imagen no se muestra en 3D

- ▶ Compruebe que la pila de las gafas 3D no esté agotada.
- ▶ Compruebe que las gafas 3D estén encendidas.
- ▶ Seleccione “3D” --> “Formato 3D” del OSD y seleccione “Lado a lado (mitad)” si la señal de entrada es HDMI 1.4a 3D El formato 3D solo será admitido en el temporizador 3D de la página 58.

Mensajes en pantalla

- Confirmar el apagado

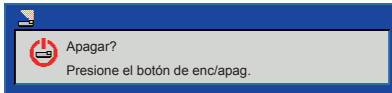

- Error de bloqueo del ventilador

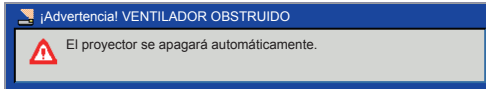

- No se encuentra la fuente

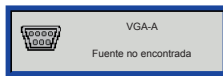

- Fuera del rango de visualización

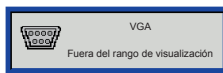

- Sobrecalentado

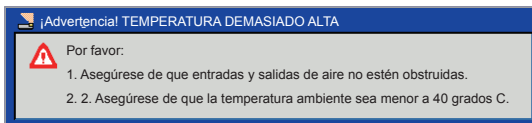

Modos de compatibilidad

- Analógico VGA
 - Señal del ordenador

Modos	Resolución	Frecuencia V. [Hz]	Frecuencia H. [Hz]
VGA	640x480	60	31.5
	640x480	67	35.0
	640x480	72	37.9
	640x480	75	37.5
	640x480	85	43.3
	640x480	120	61.9
IBM	720x400	70	31.5
SVGA	800x600	56	35.1
	800x600	60	37,9
	800x600	72	48,1
	800x600	75	46,9
	800x600	85	53,7
	800x600	120	77,4
Apple, MAC II	832x624	75	49,1
XGA	1024x768	60	48,4
	1024x768	70	56,5
	1024x768	75	60,0
	1024x768	85	68,7
	1024x768	120	99,0
Apple, MAC II	1152x870	75	68,7
SXGA	1280x1024	60	64,0
	1280x1024	72	77,0
	1280x1024	75	80,0
QuadVGA	1280x960	60	60,0
	1280x960	75	75,2
SXGA+	1400x1050	60	65,3
UXGA	1600x1200	60	75,0

- Sincronización ancha extendida

Modos	Resolución	Frecuencia V. [Hz]	Frecuencia H. [Hz]
WXGA	1280x720	60	44,8
	1280x800	60	49,6
	1366x768	60	47,7
	1440x900	60	59,9
WSXGA+	1680x1050	60	65,3

- Señal compuesta

Modos	Resolución	Frecuencia V. [Hz]	Frecuencia H. [Hz]
480i	720x480(1440x480)	59,94(29,97)	15,7
576i	720x576(1440x576)	50(25)	15,6
480p	720x480	59,94	31,5
576p	720x576	50	31,3
720p	1280x720	60	45,0
720p	1280x720	50	37,5
1080i	1920x1080	60(30)	33,8
1080i	1920x1080	50(25)	28,1
1080p	1920x1080	23,98/24	27,0
1080p	1920x1080	60	67,5
1080p	1920x1080	50	56,3

- HDMI Digital
 - Señal del ordenador

Modos	Resolución	Frecuencia V. [Hz]	Frecuencia H. [Hz]
VGA	640x480	60	31,5
	640x480	67	35,0
	640x480	72	37,9
	640x480	75	37,5
	640x480	85	43,3
	640x480	120	61,9
IBM	720x400	70	31,5
SVGA	800x600	56	35,1
	800x600	60	37,9
	800x600	72	48,1
	800x600	75	46,9
	800x600	85	53,7
	800x600	120	77,4
Apple, MAC II	832x624	75	49,1
XGA	1024x768	60	48,4
	1024x768	70	56,5
	1024x768	75	60,0
	1024x768	85	68,7
	1024x768	120	99,0
Apple, MAC II	1152x870	75	68,7
SXGA	1280x1024	60	64,0
	1280x1024	72	77,0
	1280x1024	75	80,0
QuadVGA	1280x960	60	60,0
	1280x960	75	75,2
SXGA+	1400x1050	60	65,3
UXGA	1600x1200	60	75,0

- Sincronización ancha extendida

Modos	Resolución	Frecuencia V. [Hz]	Frecuencia H. [Hz]
WXGA	1280x720	60	44,8
	1280x800	60	49,6
	1366x768	60	47,7
	1440x900	60	59,9
WSXGA+	1680x1050	60	65,3

- Señal de vídeo

Modos	Resolución	Frecuencia V. [Hz]	Frecuencia H. [Hz]
480p	640x480	59,94/60	31,5
480i	720x480(1440x480)	59,94(29,97)	15,7
576i	720x576(1440x576)	50(25)	15,6
480p	720x480	59,94	31,5
576p	720x576	50	31,3
720p	1280x720	60	45,0
720p	1280x720	50	37,5
1080i	1920x1080	60(30)	33,8
1080i	1920x1080	50(25)	28,1
1080p	1920x1080	23,98/24	27,0
1080p	1920x1080	60	67,5
1080p	1920x1080	50	56,3

- Señal de vídeo - temporizador 3D obligatorio HDMI

Modos	Resolución	Frecuencia V. [Hz]	Frecuencia H. [Hz]
Frame Packing	720p	50	31,5
	720p	59,94/60	15,7
	1080p	23,98/24	15,6
Side-by-Side(Half)	1080i	50	31,5
	1080i	59,94/60	31,3
Top and Bottom	720p	50	45,0
	720p	59,94/60	37,5
	1080p	23,98/24	33,8

Reemplazar la lámpara

El proyector detectará automáticamente la vida de la lámpara. Cuando la vida de la lámpara se aproxime a su final, aparecerá un mensaje de advertencia.

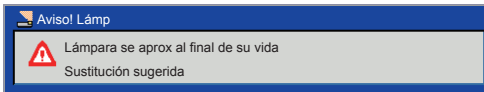



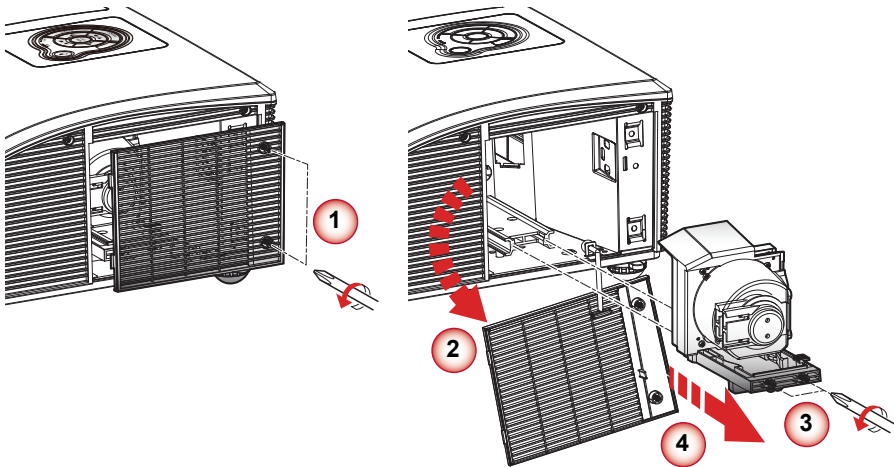

Cuando aparezca este mensaje, póngase en contacto con su distribuidor local o con el centro de servicio local para cambiar la lámpara tan pronto como sea posible. Asegúrese de que el proyector se ha enfriado durante al menos 60 minutos antes de cambiar la lámpara.



- Los tornillos de la tapa de la lámpara y la propia lámpara no se pueden quitar.
- El proyector no se puede encender si la tapa de la lámpara no se ha vuelto a colocar en el proyector.
- No toque el área de cristal de la lámpara. La grasa de las manos puede destruir la lámpara. Utilice un paño seco para limpiar el módulo de la lámpara si toca la lámpara sin querer.

Procedimiento para reemplazar la lámpara:

1. Apague el proyector pulsando el botón “”.
2. Deje que el proyector se enfríe durante, al menos, 60 minutos.
3. Desconecte el cable de alimentación.
4. Desatornille los dos tornillos de la tapa. 
5. Levante la tapa y quítela. 
6. Desatornille los dos tornillos del módulo de la lámpara. 
7. Tire del asa de la lámpara y extraiga el módulo de esta lenta y cuidadosamente. 
8. Para volver a colocar el módulo de la lámpara, siga los pasos anteriores en orden inverso.
9. Encienda el proyector y use la opción “Restablecer Lámpara” cuando el módulo de ésta haya sido reemplazado.

Sustitución y limpieza del filtro opcional del polvo

Se recomienda que limpie el filtro de suciedad tras 500 horas de uso. Límpielo más a menudo si utiliza el proyector en un ambiente con mucho polvo.

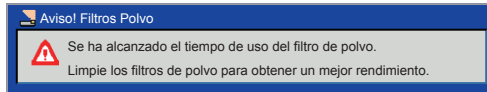

Cuando vea este mensaje, siga estos pasos para realizar el procedimiento de limpieza.

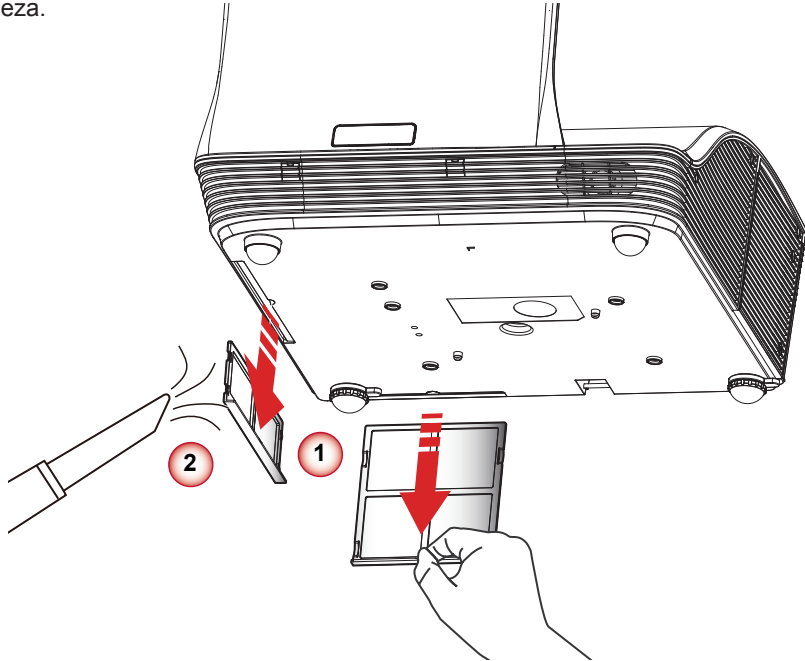

NOTE

- El filtro opcional del polvo deberá ser utilizado en ambientes con mucho polvo.
- Si se instala el filtro del polvo, un mantenimiento adecuado evitará el sobrecalentamiento y cualquier daño relacionado al proyector.

Procedimiento de limpieza del filtro de polvo:

1. Apague el proyector pulsando el botón “**U**” button.
2. Desconecte el cable de alimentación.
3. Tire del pestillo en la dirección de la flecha. ①
4. Extraiga lenta y cuidadosamente el filtro de polvo.
5. Limpie o sustituya el filtro de polvo. ②
6. Para instalar el filtro de polvo, revierta los pasos anteriores.
7. Encienda el proyector y use la opción “Restablecer el filtro de polvo” cuando este filtro de polvo haya sido sustituido.

Instalación y montaje en techo

Si desea utilizar un kit de montaje de otro fabricante, asegúrese de que los tornillos utilizados para el montaje del proyector reúnan las siguientes especificaciones:

- Tipo de tornillo: M4x4
 - Diámetro: 4 mm
 - Longitud: 11 mm



■ Observe que los daños resultantes de una instalación incorrecta anularán la garantía.

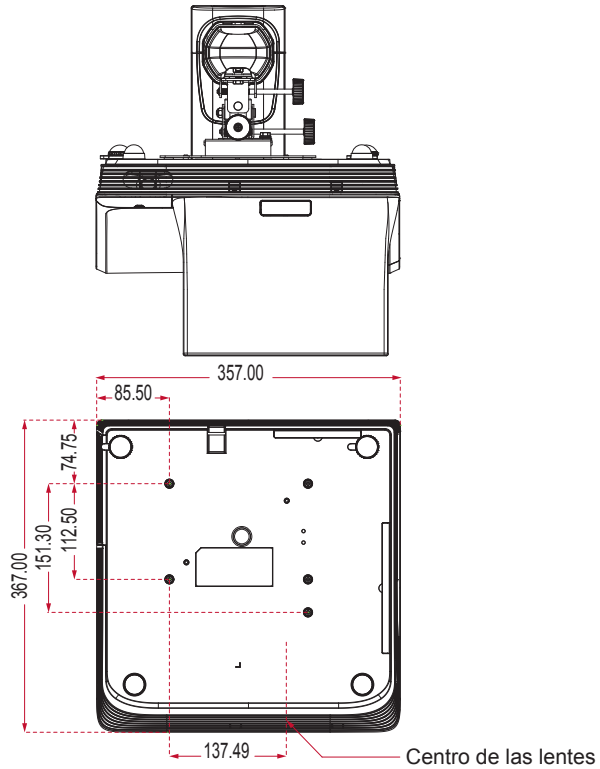

Unidad: mm

Especificaciones

Nombre de modelo	PJD8653ws	PJD8353s
Sistema de proyección	DLP®	
Resolución	WXGA (1280x800)	XGA (1024x768)
Compatibilidad del ordenador	Ordenador ICM y compatibles, Apple Macintosh, iMac y los estándares de VESA: SXGA, XGA, SVGA, VGA, WXGA, UXGA	
Compatibilidad del vídeo	NTSC (3.58/4.43), PAL (B/D/G/H/I/M/N), SECAM (B/D/G/ K/ K1/L), HDTV (720p, 1080i, 1080p), SDTV (480i, 480p, 576i, 576p)	
Rango de aspecto	Auto, 4:3, 16:9, 16:10	
Colores visualizables	1,07 mil millones de colores	
Lentes de proyección	F# 2.6	
Tamaño de la pantalla de proyección	80,2" ~ 96,6" (Diagonal)	68" ~ 81,9" (Diagonal)
Tamaño de la pantalla para enfoque máximo	70" ~ 100" (Diagonal)	60" ~ 90" (Diagonal)
Distancia de proyección	517 mm ~ 759 mm (±10mm)	522 mm ~ 802 mm (±10mm)
Tasa de proyección	0.35	0.43
Tasa de escaneo horizontal	30 k - 100 kHz	
Ratio de escaneo vertical actualizado	50 - 120 Hz	
Corrección de la distorsión	±15 grados	
Peso	7,5 Kg (16,5 lbs)	
Dimensiones (A x P x L)	357 (A) x 367 (L) x 135 (P) mm (excluyendo el pie) 357 (A) x 367 (L) x 231 (P) mm (incluyendo el espejo reflectante)	
Fuente de alimentación	AC 100 - 240 V, 50 - 60 Hz	
Consumo eléctrico	<ul style="list-style-type: none"> • Modo normal: 300W ±10% a 110V CA (Modo Brillante a toda potencia) • Modo ECO: 240W ±10% a 110V CA (Modo de vídeo en potencia ecológica) • Modo en espera < 0,5 W 	
Temperatura de funcionamiento	5°C a 40°C / 41°F a 104°F	

<p>Conectores I/O</p>	<ul style="list-style-type: none"> • 1 Conexión de la fuente de alimentación • LAN (RJ45) x 1 • RS232 x 1 • DC12V x 1 • 1 HDMI • 2 entradas VGA • 1 entrada VGA • 1 S-Vídeo • 1 Compuesto • Entrada de conexión de audio de 3.5 mm x 2 • Entrada de conexión de audio RCA (I/D) x 2 • Entrada de conexión de audio de 3.5 mm (Micrófono) x 1 • Entrada de conexión de audio de 3.5 mm x 1 • 1 Mini USB B
<p>Contenidos del paquete estándar</p>	<ul style="list-style-type: none"> • 1 Cable de alimentación CA • 1 cable VGA • 1 mando a distancia • AAA x 2 • 1 Guía del usuario (DVD) • 1 Tarjeta de inicio rápido

 ■ *El diseño y las especificaciones están sujetos a cambio sin previo aviso.*

Servicio de atención al cliente

Para obtener asistencia técnica o para reparar el equipo, consulte la tabla siguiente o póngase en contacto con el distribuidor.

Nota : Tendrá que facilitar el número de serie del producto.

País/Región	Sitio Web	Teléfono	Correo electrónico
España	www.viewsoniceurope.com/es/	www.viewsoniceurope.com/es/support/call-desk/	service_es@viewsoniceurope.com
Latinoamérica (México)	www.viewsonic.com/la/	001-8882328722	soporte@viewsonic.com
Renta y Datos, 29 SUR 721, COL. LA PAZ, 72160 PUEBLA, PUE. Tel: 01.222.891.55.77 CON 10 LINEAS Electroser, Av Reforma No. 403Gx39 y 41, 97000 Mérida, Yucatán. Tel: 01.999.925.19.16 Other places please refer to http://www.viewsonic.com/la/soporte/index.htm#Mexico			

Garantía Limitada

Proyector de ViewSonic®

Cobertura de la garantía:

ViewSonic garantiza que sus productos no tendrán defectos de materiales ni de fabricación durante el período de garantía. Si algún producto presenta alguno de estos defectos durante el período de garantía, ViewSonic decidirá si repara o sustituye el producto por otro similar. Los productos o las piezas sustituidos pueden incluir componentes o piezas reparadas o recicladas.

Garantía general limitada de tres (3) años

Sujeto a la garantía más limitada de un (1) año expuesta a continuación; Norteamérica y Sudamérica: Garantía de tres (3) años para todas las piezas excepto la lámpara, tres (3) años para la mano de obra y un (1) año para la lámpara original a partir de la fecha de la primera compra del consumidor.

Otras regiones o países: póngase en contacto con su distribuidor local o con la oficina de ViewSonic local para obtener información sobre la garantía.

Garantía de uso severo limitada de un (1):

En condiciones de uso severo, donde la utilización del proyector incluye más de catorce (14) horas de media al día, Norteamérica y Sudamérica: Garantía de un (1) año para todas las piezas excepto la lámpara, un (1) año para la mano de obra y noventa (90) días para la lámpara original a partir de la fecha de la primera compra del consumidor; Europa: Garantía de un (1) año para todas las piezas excepto la lámpara, un (1) año para la mano de obra y noventa (90) días para la lámpara original a partir de la fecha de la primera compra del consumidor.

Otras regiones o países: póngase en contacto con su distribuidor local o con la oficina de ViewSonic local para obtener información sobre la garantía.

La garantía de la lámpara está sujeta a términos, condiciones, verificación y aprobación. Se aplica únicamente a la lámpara instalada del fabricante. Todas las lámparas secundarias compradas por separado tienen una garantía de 90 días.

A quién protege la garantía:

Esta garantía sólo es válida para el primer comprador.

Qué no cubre la garantía:

1. Productos en los que el número de serie esté desgastado, modificado o borrado.
2. Daños, deterioros, averías o malos funcionamientos que sean consecuencia de:
 - a. Accidente, abuso, uso inadecuado, negligencia, incendio, agua, rayos u otras causas naturales, mantenimiento inadecuado, modificación no autorizada del producto o no seguir las instrucciones suministradas con éste.
 - b. Funcionamiento sin cumplir las especificaciones del producto.
 - c. Cualquier uso del producto que no sea para el que se ha diseñado o en condiciones normales.
 - d. Reparaciones o intentos de reparación por alguien no autorizado por ViewSonic.
 - e. Transporte del producto.
 - f. Desinstalación o instalación del producto.
 - g. Causas externas al producto, como fluctuaciones o fallos de la corriente eléctrica.
 - h. Uso de componentes que no cumplan las especificaciones de ViewSonic.
 - i. Deterioros normales del uso.
 - j. Cualquier otra causa no relacionada con un defecto del producto.
3. Cargos de configuración, instalación y desinstalación.

Cómo obtener asistencia:

1. Para obtener información sobre cómo recibir asistencia cubierta en la garantía, póngase en contacto con el Servicio de atención al cliente de ViewSonic. Tendrá que proporcionar el número de serie del producto.
2. Para recibir asistencia bajo garantía, tendrá que proporcionar (a) el recibo con la fecha de compra original, (b) su nombre, (c) dirección, (d) descripción del problema y (e) el número de serie del producto.
3. Lleve o envíe (con todos los gastos pagados) el producto en su embalaje original a un centro de asistencia de ViewSonic o a ViewSonic.
4. Para obtener el nombre del centro de asistencia de ViewSonic más cercano, póngase en contacto con ViewSonic.

Límite de las garantías implícitas:

No existe ninguna garantía, expresa o implícita, aparte de la descrita en este documento, incluida la garantía implícita de comerciabilidad o adecuación a un fin concreto.

Exclusión de daños:

La responsabilidad de viewsonic se limita al coste de la reparación o sustitución del producto. Viewsonic no se hace responsable de:

1. Daños en otras pertenencias causados por defectos del producto, inconvenientes, pérdida de uso del producto, de tiempo, de beneficios, de oportunidades comerciales, de fondo de comercio, interferencia en relaciones comerciales u otras pérdidas comerciales, incluso si existe el conocimiento de la posibilidad de dichos daños.
2. Cualquier daño, ya sea fortuito, resultante o de cualquier tipo.
3. Cualquier reclamación al usuario por terceros.

Efecto de las leyes locales:

Esta garantía le concede derechos legales específicos y es posible que posea otros derechos que varían según las autoridades locales. Algunos gobiernos locales no permiten las limitaciones en las garantías implícitas y/o no permiten la exclusión de daños accidentales o consecuentes, por lo tanto, no podrían aplicarse a su caso las limitaciones y exclusiones detalladas anteriormente.

Ventas fuera de EE.UU. y de Canadá:

Para obtener información y asistencia sobre los productos de ViewSonic que se venden fuera de EE.UU. y de Canadá, póngase en contacto con ViewSonic o con el distribuidor local de ViewSonic. El período de garantía para este producto en la China continental (excluido Hong Kong, Macao y Taiwán) está sujeto a los términos y condiciones de la Tarjeta de garantía de mantenimiento. Para usuarios de Europa y Rusia, los detalles completos de la garantía del producto están disponibles en www.viewsoniceurope.com dentro de la sección Garantía, debajo del título Soporte.

Garantía Limitada en México

Proyector de ViewSonic®

Cobertura de la garantía:

ViewSonic garantiza que sus productos se encuentran libres de defectos en el material o mano de obra, durante su utilización normal y período de garantía. En caso de que se compruebe que un producto posee algún defecto en el material o mano de obra durante el período de garantía, ViewSonic, a su sola discreción, reparará o reemplazará el producto por un producto similar. El producto o las piezas de reemplazo pueden incluir piezas, componentes y accesorios refabricados o reacondicionados.

Duración de la garantía:

3 años para todas las piezas excepto la lámpara, 3 años para la mano de obra, 1 año para la lámpara original a partir de la fecha de compra del primer cliente.

La garantía de la lámpara está sujeta a términos, condiciones, verificación y aprobación. Se aplica únicamente a la lámpara instalada del fabricante.

Todas las lámparas secundarias compradas por separado tienen una garantía de 90 días.

Personas cubiertas por la garantía:

Esta garantía es válida sólo para el primer comprador.

Situaciones no cubiertas por la garantía:

1. Cualquier producto en el cual el número de serie haya sido dañado, modificado o extraído.
2. Daño, deterioro o funcionamiento defectuoso causado por:
 - a. Accidente, uso inadecuado, negligencia, incendio, inundación, relámpago u otros actos de la naturaleza, modificación no autorizada del producto, intento de reparación no autorizada o incumplimiento de las instrucciones suministradas con el producto.
 - b. Cualquier daño al producto causado por el envío.
 - c. Causas externas al producto, como fluctuaciones o fallas del suministro eléctrico.
 - d. Utilización de insumos o piezas que no cumplan con las especificaciones de ViewSonic.
 - e. Desgaste por uso normal.
 - f. Cualquier otra causa que no se encuentre relacionada con un defecto del producto.
3. Cualquier producto que posea una condición conocida como "imágenes quemadas" que ocurre cuando una imagen estática es desplegada en el producto durante un período de tiempo extenso.
4. Gastos por traslado, instalación, aseguramiento y servicio de configuración.

Solicitud de asistencia técnica:

Para obtener más información acerca de cómo obtener la asistencia técnica durante el período de garantía, póngase en contacto con el Servicio de Atención al Cliente de ViewSonic (Por favor, consulte la página adjunta que posee información sobre el Servicio de Atención al Cliente). Deberá proporcionar el número de serie del producto. Por lo tanto, anote la información del producto y de la compra en el espacio proporcionado abajo para uso futuro. Por favor, conserve el recibo de comprobante de compra para respaldar su solicitud de garantía.

Para sus registros

Nombre del producto: _____

Nombre del modelo: _____

Número del documento: _____

Número de serie: _____

Fecha de compra: _____

¿Compra con garantía extendida? _____ (S/N)

Si la respuesta anterior fue positiva, ¿cuál es la fecha de vencimiento de la garantía? _____

1. Para obtener el servicio de garantía, deberá proporcionar (a) el recibo original fechado, (b) su nombre, (c) su dirección, (d) la descripción del problema y (e) el número de serie del producto.
2. Lleve o envíe el producto en el embalaje original a un centro autorizado de servicio de ViewSonic.
3. Los costos de transporte de ida y vuelta de los productos en garantía serán abonados por ViewSonic.

Limitación de garantías implícitas:

No existen garantías, explícitas o implícitas, que se extiendan más allá de la descripción que aparece en este documento, incluyendo las garantías implícitas de comerciabilidad y adecuación para un uso en particular.

Exclusión de daños:

La responsabilidad de ViewSonic se encuentra limitada al costo de reparación o reemplazo del producto. ViewSonic no será responsable de:

1. Daños a otros efectos causados por cualquier defecto del producto, daños que causen inconvenientes, imposibilidad de utilizar el producto, pérdida de tiempo, pérdida de ganancias, pérdida de oportunidad comercial, pérdida de fondo de comercio, interferencia con relaciones comerciales u otra pérdida comercial, incluso si se advirtió acerca de la posibilidad de dichos daños.
2. Cualquier otro daño, ya sea accidental, consecuente o de cualquier otra forma.
3. Cualquier reclamo contra el cliente realizado por cualquier otra parte.
4. Reparaciones o intentos de reparaciones realizados por personas no autorizadas por ViewSonic.

Información de contacto de los Servicios de Ventas y Centros Autorizados de Servicio dentro de México:	
Nombre y dirección del fabricante e importadores: México, Av. de la Palma #8 Piso 2 Despacho 203, Corporativo Interpalmas, Col. San Fernando Huixquilucan, Estado de México Tel.: (55) 3605-1099 http://www.viewsonic.com/la/soporte/index.htm	
NÚMERO GRATIS DE ASISTENCIA TÉCNICA PARA TODO MÉXICO: 001.866.823.2004	
Hermosillo: Distribuciones y Servicios Computacionales SA de CV. Calle Juarez 284 local 2 Col. Bugambilias C.P: 83140 Tel.: 01-66-22-14-9005 Correo electrónico: disc2@hmo.megared.net.mx	Villahermosa: Compumantenimientos Garantizados, S.A. de C.V. AV. GREGORIO MENDEZ #1504 COL, FLORIDA C.P. 86040 Tel.: 01 (993) 3 52 00 47 / 3522074 / 3 52 20 09 Correo electrónico: compumantenimientos@prodigy.net.mx
Puebla, Pue. (Matriz): RENTA Y DATOS, S.A. DE C.V. Domicilio: 29 SUR 721 COL. LA PAZ 72160 PUEBLA, PUE. Tel.: 01(52).222.891.55.77 CON 10 LINEAS Correo electrónico: datos@puebla.megared.net.mx	Veracruz, Ver.: CONEXION Y DESARROLLO, S.A DE C.V. Av. Americas # 419 ENTRE PINZÓN Y ALVARADO Fracc. Reforma C.P. 91919 Tel.: 01-22-91-00-31-67 Correo electrónico: gacosta@qplus.com.mx
Chihuahua Soluciones Globales en Computación C. Magisterio # 3321 Col. Magisterial Chihuahua, Chih. Tel.: 4136954 Correo electrónico: cefeo@soluglobales.com	Cuernavaca Compusupport de Cuernavaca SA de CV Francisco Leyva # 178 Col. Miguel Hidalgo C.P. 62040, Cuernavaca Morelos Tel.: 01 777 3180579 / 01 777 3124014 Correo electrónico: aquevedo@compusupportcva.com
Distrito Federal: QPLUS, S.A. de C.V. Av. Coyoacán 931 Col. Del Valle 03100, México, D.F. Tel.: 01(52)55-50-00-27-35 Correo electrónico: gacosta@qplus.com.mx	Guadalajara, Jal.: SERVICRECE, S.A. de C.V. Av. Niños Héroes # 2281 Col. Arcos Sur, Sector Juárez 44170, Guadalajara, Jalisco Tel.: 01(52)33-36-15-15-43 Correo electrónico: mmiranda@servicrece.com
Guerrero Acapulco GS Computación (Grupo Sesicomp) Progreso #6-A, Colo Centro 39300 Acapulco, Guerrero Tel.: 744-48-32627	Monterrey: Global Product Services Mar Caribe # 1987, Esquina con Golfo Pérsico Fracc. Bernardo Reyes, CP 64280 Monterrey N.L. México Tel.: 8129-5103 Correo electrónico: aydeem@gps1.com.mx
MÉRIDA: ELECTROSER Av Reforma No. 403Gx39 y 41 Mérida, Yucatán, México CP97000 Tel.: (52) 999-925-1916 Correo electrónico: rrrb@sureste.com	Oaxaca, Oax.: CENTRO DE DISTRIBUCION Y SERVICIO, S.A. de C.V. Murguía # 708 P.A., Col. Centro, 68000, Oaxaca Tel.: 01(52)95-15-15-22-22 Fax: 01(52)95-15-13-67-00 Correo electrónico: gpotai2001@hotmail.com
Tijuana: STD Av Ferrocarril Sonora #3780 L-C Col 20 de Noviembre Tijuana, Mexico	PARA ASISTENCIA TÉCNICA EN LOS ESTADOS UNIDOS: ViewSonic Corporation 381 Brea Canyon Road, Walnut, CA. 91789 ESTADOS UNIDOS Tel.: 800-688-6688 (Inglés); 866-323-8056 (Español); Fax: 1-800-685-7276 Correo electrónico: http://www.viewsonic.com



ViewSonic®