

# ViewSonic®



---

## **CDE4802**

# **Pantalla LED profesional Full HD**

## **Guía del usuario**

---

IMPORTANTE: Por favor lea la siguiente Guía del Usuario para obtener información importante acerca de la correcta instalación y utilización del producto, y cómo registrar el dispositivo para servicios futuros. La información de la garantía incluida en la presente Guía del Usuario detalla la cobertura limitada que le brinda ViewSonic Corporation, la cual también está disponible en inglés en nuestro sitio Web <http://www.viewsonic.com> o en diferentes idiomas mediante el cuadro de selección regional ubicado en la esquina superior derecha del sitio. "Antes de operar su equipo lea cuidadosamente las instrucciones en este manual"

---

Model No. VS16056

## Gracias por elegir ViewSonic

Con más de 25 años como proveedor líder mundial de soluciones visuales, ViewSonic se dedica a superar las expectativas del mundo en lo que a evolución, innovación y simplicidad tecnológicas se refiere. En ViewSonic, creemos que nuestros productos tienen el potencial necesario para impactar positivamente en el mundo y confiamos en que el producto de ViewSonic que ha elegido le proporcione un buen servicio.

Una vez más, ¡gracias por elegir ViewSonic!



# Contenido

## Información de conformidad

Declaración FCC .....	i
Declaración del Departamento de Industria de Canadá .....	i
Certificación CE para países europeo.....	ii
Declaración de Cumplimiento de RoHS2.....	iii

## Información del Derecho de Autor

Registro de Producto.....	iv
Para sus registros .....	iv
Importantes Instrucciones de Seguridad.....	v

## Primeros pasos

Contenidos del paquete .....	1
Instalación de la pantalla ViewSonic en una pared.....	2
Especificaciones del kit de instalación en pared (VESA).....	3
Vista FRONTAL y vista LATERAL del producto.....	4
Vista posterior del producto.....	5
Conexión de la pantalla.....	6
Decodificador por cable en HD/Decodificador por satélite en HD.....	6
Equipo personal .....	8

## Utilización de las funciones de la pantalla

Control remoto y controles de la pantalla.....	10
Introducir las pilas del mando a distancia .....	10
Control remoto y controles de la pantalla.....	10
Funcionamiento.....	13

## Otra información

Resolución de problemas.....	25
Especificaciones.....	27
RS232 Protocol .....	28
1. Introduction.....	28
2. Description .....	28
3. Protocol .....	29
Soporte al Cliente.....	41

# Información de conformidad

**NOTA:** En esta sección se detallan todos los requisitos de conexión y declaraciones relativas a normativas. Las solicitudes correspondientes confirmadas habrán de referirse a la etiqueta de identificación así como al marcado relevante en la unidad.

## Declaración FCC

Este dispositivo cumple el Apartado 15 de las normas FCC. El funcionamiento está sujeto a las dos condiciones siguientes: (1) Este dispositivo no debe causar interferencias perjudiciales, y (2) Este dispositivo debe aceptar cualquier interferencia recibida, incluidas aquellas que provoquen un funcionamiento no deseado.

Este equipo se ha probado y se ha demostrado que cumple los límites de un dispositivo digital de Clase B, de acuerdo con el Apartado 15 de la normativa FCC. Estos límites están diseñados para proporcionar una protección razonable contra las interferencias perjudiciales en una instalación residencial. Este equipo genera, utiliza y puede irradiar energía de radiofrecuencia y, si no se instala y utiliza siguiendo las instrucciones, puede causar interferencias perjudiciales a las comunicaciones de radio. Sin embargo, no existen garantías de que el equipo no provocará interferencias en una instalación particular. Si este equipo provoca interferencias perjudiciales a la recepción de radio o televisión, lo que puede determinarse encendiéndolo y apagándolo, es recomendable intentar corregir las interferencias mediante una o varias de las siguientes medidas:

- Reorientar o reubicar la antena receptora.
- Incremente la separación entre el equipo y el receptor.
- Conectar el equipo a una toma de corriente de un circuito diferente al que está conectado el receptor.
- Solicitar ayuda al proveedor o a un profesional de radio y TV con experiencia.

**Atención:** se advierte que los cambios o modificaciones no aprobados expresamente por la parte responsable del cumplimiento anularán la autorización para utilizar el equipo.

## Declaración del Departamento de Industria de Canadá

CAN ICES-3 (B)/NMB-3(B)

## Certificación CE para países europeo



Este dispositivo cumple con la Directiva EMC (Compatibilidad Electromagnética) 2004/108/EC y la Directiva de Baja Tensión 2006/95/EC.

### La siguiente información solo se aplica a los estados miembros de la Unión Europea:

El símbolo mostrado a la derecha indica conformidad con la directriz residuos de aparatos eléctricos y electrónicos (WEEE) 2012/19/EU.

Los productos marcados con este símbolo no podrán tirarse en la basura municipal, sino que tendrán que entregarse a los sistemas de devolución y recolección de su país o área de acuerdo con lo que dispongan las leyes locales.



Si en las baterías, acumuladores o pilas de botón incluidas con este equipo aparecen los símbolos químicos Hg, Cd o Pb, significa que la batería tiene un contenido de metales pesados de más de un 0,0005% de mercurio, de más de un 0,002% de cadmio o de más de un 0,004% de plomo.



### Información de ENERGY STAR:

- ENERGY STAR es un conjunto de directivas de ahorro de energía establecidas por la Agencia de Protección Ambiental (EPA, por sus siglas en inglés) de los Estados Unidos.

ENERGY STAR es un programa conjunto de la Agencia de Protección Ambiental de los Estados Unidos y el Departamento de Energía de los Estados Unidos que ayuda a ahorrar dinero y proteger el medioambiente a través de productos y prácticas eficientes desde el punto de vista energético.

Se cambiará el consumo de energía si la TV se configura en otro modo excepto la configuración y ajustes de la televisión tal como se envía de forma predeterminada. El consumo de energía podría exceder los límites requeridos por la calificación ENERGY STAR cuando se utilice una función opcional o se cambie el modo de funcionamiento en uso.

### Información sobre marcas comerciales de Dolby:

-  Fabricado con licencia de Dolby Laboratories. Dolby y el símbolo de la doble D son marcas comerciales de Dolby Laboratories.

## Declaración de Cumplimiento de RoHS2

Este producto ha sido diseñado y fabricado cumpliendo la Directiva 2011/65/EU del Parlamento Europeo y el Consejo para la restricción del uso de ciertas sustancias peligrosas en equipos eléctricos y electrónicos (Directiva RoHS2) y se considera que cumple con los valores de concentración máximos publicados por el European Technical Adaptation Committee (Comité Europeo de Adaptaciones Técnicas) (TAC) tal y como se muestra a continuación:

Sustancia	Concentración máxima propuesta	Concentración Real
Plomo (Pb)	0.1%	< 0.1%
Mercurio (Hg)	0.1%	< 0.1%
Cadmio (Cd)	0.01%	< 0.01%
Cromo hexavalente (Cr <sup>6+</sup> )	0.1%	< 0.1%
Bifenilo Polibromado (PBB)	0.1%	< 0.1%
Éteres de Difenilo Polibromado (PBDE)	0.1%	< 0.1%

Ciertos componentes de los productos indicados más arriba están exentos bajo el Apéndice III de las Directivas RoHS2 tal y como se indica a continuación:

Ejemplos de los componentes exentos:

1. Mercurio en lámparas fluorescentes de cátodo frío y lámparas fluorescentes de electrodo externo (CCFL y EEFL) para usos especiales sin sobrepasar (por lámpara):
  - (1) Longitud pequeña ( $\leq 500$  mm): máximo de 3,5 por lámpara.
  - (2) Longitud media ( $> 500$  mm y  $\leq 1.500$  mm): máximo de 5 mg por lámpara.
  - (3) Longitud grande ( $> 1.500$  mm): Longitud grande.
2. Plomo en el vidrio de los tubos de rayos catódicos.
3. Plomo en el vidrio de los tubos fluorescentes sin sobrepasar el 0,2 % en peso.
4. Plomo como elemento de aleación en aluminio que contenga hasta un 0,4 % de su peso en plomo.
5. Aleación de cobre que contenga hasta un 4 % de su peso en plomo.
6. Plomo en pastas de soldadura de alta temperatura de fusión (es decir, aleaciones de plomo que contengan en peso un 85 % de plomo o más).
7. Componentes eléctricos y electrónicos que contengan plomo en un vidrio o cerámica de un tipo distinto de la cerámica dieléctrica de condensadores, por ejemplo, dispositivos piezoelectrónicos, o en un compuesto de matrices de vidrio o cerámica.

# Información del Derecho de Autor

Derecho de autor © ViewSonic® Corporation, 2015.

Todos los Derechos Reservados. ViewSonic, el logo de tres aves, OnView, ViewMatch, y ViewMeter son marcas comerciales registradas de la ViewSonic Corporation.

Negador de responsabilidad: ViewSonic Corporation no será responsable por los errores técnicos o editoriales u omisiones contenidas aquí; ni por los daños incidentales o consecuentes resultados de la provisión de este material, ni el rendimiento o uso de este producto.

Con el interés de mejorar el producto continuamente, ViewSonic Corporation reserva el derecho para cambiar las especificaciones de producto sin aviso. La información en este documento puede cambiar sin aviso.

Ninguna parte de este documento puede ser copiada, reproducida, o transmitida por los medios, para cualquier propósito sin el permiso escrito previo de ViewSonic Corporation.

## Registro de Producto

Para satisfacer posibles necesidades futuras referentes al producto y para recibir información adicional sobre este a medida que esté disponible, visite la sección correspondiente a su región en el sitio web de ViewSonic para registrar su producto en línea.

### Para sus registros

**Nombre del producto:** CDE4802  
**Tipo de producto/marca:** ViewSonic/LCD Display  
**Número de modelo:** VS16056  
**Número del documento:** CDE4802\_UG\_ESP Rev. 1 02-04-15  
**Número de serie:** \_\_\_\_\_  
**Fecha de compra:** \_\_\_\_\_

### Desechar el producto

ViewSonic respeta el medio ambiente está comprometido para trabajar y vivir de forma ecológica. Gracias por formar parte de Smarter, Greener Computing. Visite el sitio Web de ViewSonic para obtener más información.

EE.UU. y Canadá: <http://www.viewsonic.com/company/green/recycle-program/>

Europa: <http://www.viewsoniceurope.com/uk/support/recycling-information/>

Taiwán: <http://recycle.epa.gov.tw/recycle/index2.aspx>

# Importantes Instrucciones de Seguridad

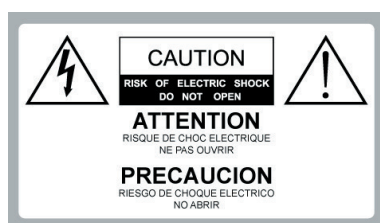

**Voltaje peligroso:** El relámpago con un símbolo de flecha dentro de un triángulo equilátero pretende alertar al usuario acerca de la presencia de voltaje peligroso dentro del producto que podría tener la magnitud suficiente como para transformarse en un riesgo de descarga eléctrica para las personas.



**Instrucción:** el símbolo de exclamación dentro de un triángulo equilátero pretende alertar al usuario de la existencia de instrucciones importantes de funcionamiento y mantenimiento en la documentación que acompaña al aparato.

1. Lea todas estas instrucciones antes de usar el equipo.
2. Guarde estas instrucciones en un lugar seguro.
3. Preste atención a todas las advertencias.
4. Siga todas las instrucciones.
5. No use este equipo cerca del agua.
6. Limpie con un trapo suave y seco.
7. No bloquee las aberturas de ventilación. Instale el equipo siguiendo las instrucciones del fabricante.
8. No instale la pantalla cerca de cualquier fuente de calor como calentadores, registradores de calor, estufas u otros dispositivos (incluyendo amplificadores) que emanen calor. 
9. No obvie las provisiones de seguridad del enchufe con toma de tierra o polarizado. Un enchufe polarizado lleva dos cuchillas con una más ancha que la otra. Un enchufe de tierra lleva dos cuchillas y un tercer diente de tierra. La cuchilla ancha y el tercer diente están para su seguridad. Si el enchufe no encaja en su receptáculo, consulte un electricista para reemplazarlo.
10. Proteja el cable de alimentación de pisadas o pinchadas, especialmente el enchufe, y el punto donde sale de equipo. Asegúrese de que el receptáculo de alimentación esté ubicada cerca del equipo para el fácil acceso.
11. Solo use añadiduras/accesorios especificados por el fabricante. 
12. Use solamente con un carrito, estante, trípode, soporte, o mesa especificado por el fabricante, o vendido con el aparato. Cuando se usa un carrito, tenga cuidado al mover el conjunto de carrito/aparato para evitar que se caigan.
13. Desenchufe este equipo cuando no se lo usa por un tiempo prolongado.
14. Pase todos los servicios al personal calificado. Se requiere reparación cuando el aparato ha sido dañado en alguna manera, como, i el enchufe o cable de alimentación está dañado, si entró líquido u objeto en el aparato, si se expuso el aparato en la lluvia o humedad, o si el aparato no funciona normalmente, o se ha caído.

## UTILIZACIÓN

### Cable de alimentación CA

Siga las siguientes instrucciones para evitar daños en el cable de alimentación CA. Si el cable de alimentación de CA resulta dañado, se puede provocar un incendio o descargas eléctricas. Deje de utilizar la pantalla y consulte al distribuidor o centro de servicio técnico de ViewSonic para el reemplazo de éste.

- No coloque la pantalla donde el cable esté expuesto a desgaste o abuso.
- No estrangule, doble o enrosque el cable de alimentación de forma excesiva.
- Los cables internos podrían pelarse y cortarse, y causar un cortocircuito que derive en un incendio o descarga eléctrica.
- No altere ni dañe el cable de alimentación.
- Evite enrollar o apoyar objetos sobre el cable de alimentación.
- Cuando el cable esté conectado, no mueva la pantalla.
- Mantenga el cable de alimentación alejado de fuentes de calor.
- Cuando desenchufe el cable de alimentación CA, hágalo primero desde el tomacorriente.
- Cuando desenchufe el cable de alimentación CA del tomacorriente, hágalo desde el enchufe en lugar desde el cable de alimentación. 
- Utilice sólo un cable de alimentación CA ViewSonic original y no de otras marcas.
- No utilice el cable de alimentación CA suministrado en otros dispositivos.

### Tomacorriente

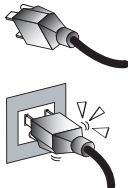
Coloque el enchufe por completo en el tomacorriente. Si el enchufe queda flojo, no utilice la pantalla. De lo contrario, podría causarse una formación de arco que derive en un incendio. Póngase en contacto con un electricista para reemplazar el tomacorriente. 

### Cableado

Para su seguridad, asegúrese de desenchufar el cable de alimentación CA cuando se realiza la conexión de los cables. Evite tropezarse con los cables. Puede provocar un daño a la pantalla.

### Descarga eléctrica

No toque el cable de alimentación de CA o la pantalla con las manos húmedas. Si conecta o desconecta el cable de alimentación de CA con las manos mojadas, puede provocar una descarga eléctrica. 

### Tormentas eléctricas

Durante una tormenta eléctrica, desconecte la pantalla del tomacorriente y desconecte la antena para evitar daños a la pantalla.

### Instrucciones cuando no se utiliza la pantalla

Si no utilizará la pantalla durante largos períodos de tiempo, debe desconectarla del tomacorriente de CA para evitar sobretensiones de las líneas de voltaje. La pantalla no está desconectada de la fuente de alimentación de CA cuando está apagada.

Para desconectar por completo la pantalla, desconéctela del tomacorriente de CA.



### Sobrecarga

Esta pantalla está diseñada para funcionar sólo con una fuente de alimentación de CA de 120 V. Si hay muchos aparatos conectados a la misma toma de corriente de CA, se podría producir un incendio o descargas eléctricas.

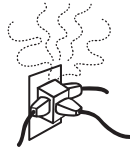

### Dispositivo opcional

Si instalará un dispositivo opcional, deje espacio entre el dispositivo opcional y la pantalla. La distorsión de imágenes y/o el sonido ruidoso pueden ocurrir si la pantalla se coloca muy cerca de cualquier dispositivo que emita radiación electromagnética.

### Accesorios pequeños

Mantenga los accesorios pequeños en un lugar seguro fuera del alcance de los niños.

### Influencia magnética

Esta pantalla contiene un imán fuerte en la unidad de altavoces que genera un campo magnético. Mantenga alejado de los altavoces cualquier objeto sensible a los campos magnéticos.

### Sonido

Si escucha como un chasquido o un tronido que proviene de la pantalla de forma continua o frecuente mientras está encendida, desconéctela y consulte al fabricante o a un técnico de servicio. Es normal que algunas pantallas hagan estos ruidos ocasionales, en particular cuando se apagan.



### Utilización en exteriores

Esta pantalla no está diseñada para su instalación en exteriores. No exponga la pantalla a la lluvia, ya que puede causar un incendio o una descarga eléctrica. Tampoco la exponga a la luz del sol directa, ya que se puede calentar y dañar.

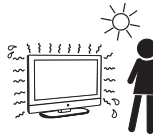

### Vehículos, barcos y otras embarcaciones

No instale la pantalla en un vehículo. Los accidentes automovilísticos pueden provocar la caída de la pantalla y causar lesiones.



No instale la pantalla en un barco o embarcación.



Si la pantalla está expuesta al agua del mar, puede causar un incendio o dañarse.

### Instituciones médicas

No coloque esta pantalla en un lugar donde existan equipos médicos en uso. Se podría causar un funcionamiento defectuoso del dispositivo médico.

### Ajustar el volumen

- Ajuste el volumen para evitar molestar a los vecinos. El audio se traslada fácilmente durante la noche. Por lo tanto, sugerimos cerrar las ventanas o utilizar auriculares.
- Cuando se utilice los auriculares, ajuste el volumen al nivel apropiado con el fin de evitar una lesión auditiva.

## ANTENAS

### Conexión a tierra de la antena exterior

Si se desea instalar una antena exterior, siga las precauciones que aparecen a continuación.

No instale el sistema de antena exterior cerca de líneas de tensión aéreas u otras luces eléctricas o circuitos de tensión, o donde podría entrar en contacto con dichas líneas o circuitos de tensión.

CUANDO SE INSTALE UN SISTEMA DE ANTENA EXTERIOR, SE DEBE TENER SUMO CUIDADO DE EVITAR QUE ENTRE EN CONTACTO CON LÍNEAS O CIRCUITOS DE TENSIÓN DEBIDO A QUE DICHO CONTACTO ES GENERALMENTE FATAL.

Asegúrese de que el sistema de antena posea conexión a tierra a fin de que se proporcione protección contra las sobretensiones y acumulaciones de cargas estáticas.

La Sección 810 del Código Eléctrico Nacional (NEC, por sus siglas en inglés) de los Estados Unidos y la Sección 54 del Código Eléctrico Canadiense proporcionan información relacionada con la conexión a tierra correcta del poste y la estructura de apoyo, conexión a tierra del cable de acometida con la unidad de descarga de la antena, tamaño de los conductores de conexión a tierra, ubicación de la unidad de descarga de la antena, conexión con los electrodos de conexión a tierra y requisitos de los electrodos de conexión a tierra.

### Toma de tierra de la antena conforme al Código Eléctrico Nacional, ANS/NFPA70

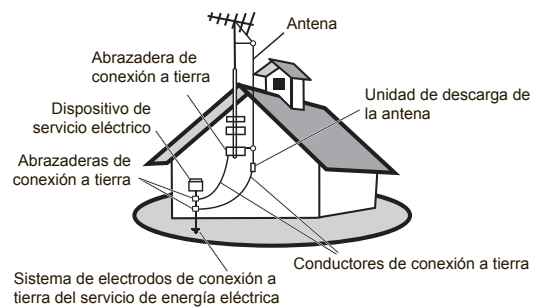

## LIMPIEZA

### Limpieza del enchufe del cable de alimentación CA

Desconecte el enchufe del cable de alimentación CA y límpielo de forma regular.

Si el enchufe se encuentra cubierto con polvo y acumula humedad, su aislación podría deteriorarse y derivar en un incendio.

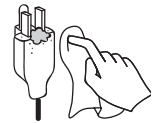

### Limpieza de la superficie/cubierta de la pantalla

Al limpiar esta pantalla, desconecte el cable de alimentación de CA. Si no lo hace, puede causar una descarga eléctrica. Utilice un paño seco y suave para limpiar la cubierta de la pantalla. Para quitar el polvo cerca de la pantalla, límpiela suavemente con un paño suave. Se puede quitar las manchas más difíciles con un paño ligeramente humedecido con una solución de jabón suave y agua tibia. Nunca utilice solventes fuertes como diluyentes o bencina para efectuar la limpieza. Si está utilizando un paño químicamente pretratado, siga las instrucciones proporcionadas en el envase. Con el paso del tiempo, los orificios de ventilación pueden acumular polvo. Para asegurar una ventilación adecuada, le recomendamos quitar el polvo con frecuencia (una vez al mes) con una aspiradora, mientras la pantalla está apagada.



### Negador de responsabilidad:

Se ha reportado que algunos limpiadores químicos dañan la pantalla y/o la cubierta de la pantalla. ViewSonic no se responsabiliza de los daños resultantes del uso de estos productos de limpieza.

## TRANSPORTE DE LA PANTALLA

### Transporte la pantalla como se indica

Para evitar caídas de la pantalla y causar lesiones serias, debe seguir estas pautas:

- Desconecte todos los cables antes de mover la pantalla.
- Mover una pantalla grande requiere de al menos dos o tres personas.
- Cuando mueva la pantalla, coloque sus manos como se muestra y sosténgala con seguridad. No presione el panel ni el marco alrededor de la pantalla.
- Al transportarla, no la exponga a choques, vibraciones ni fuerza excesiva.
- Cuando la levante o la mueva, sosténgala de forma segura de la parte inferior. Coloque la palma de su mano directamente debajo del panel.

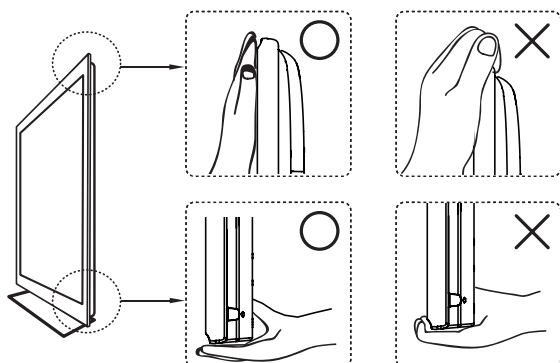

## VENTILACIÓN

Las ranuras y aberturas de la pantalla son para fines de ventilación. Para asegurar un funcionamiento confiable de la pantalla y para protegerla de sobrecalentamientos, asegúrese de no bloquear ni cubrir esas aberturas.

La pantalla puede acumular polvo y ensuciarse si no se proporciona la ventilación adecuada. Para proporcionar una ventilación adecuada, sigas las siguientes instrucciones:

- Nunca instale la pantalla hacia arriba, hacia abajo o hacia los lados.
- Nunca instale la pantalla volteada hacia arriba o hacia abajo.
- Nunca cubra las ranuras y aberturas con un paño u otros materiales.
- Nunca bloquee las ranuras y aberturas colocando la pantalla en una cama, sofá, alfombra u otra superficie similar.
- Nunca coloque la pantalla en un espacio cerrado, como una biblioteca o gabinete empotrado, a menos que tenga la ventilación adecuada.

Deje algo de espacio alrededor de la pantalla, como se muestra más abajo. De lo contrario, es posible que la circulación del aire no sea adecuada y cause sobrecalentamientos, que a su vez pueden causar un incendio o daños a la pantalla.

### Instalada en la pared

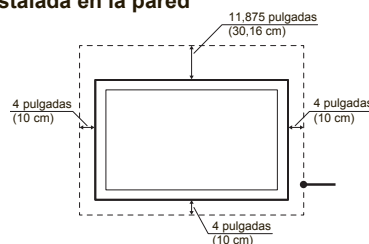

### Instalada con la base

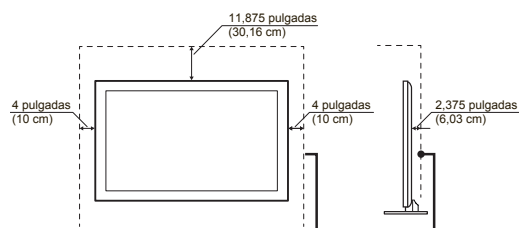

Por lo menos, deje este espacio alrededor de la pantalla.

No instale la pantalla de la siguiente manera:

La circulación de aire se encuentra obstruida.

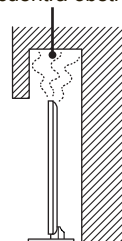

La circulación de aire se encuentra obstruida.

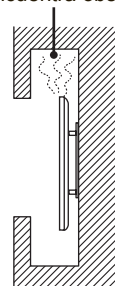

### Objetos y orificios de ventilación

Nunca introduzca objetos en las ranuras de la cubierta de la pantalla, ya que pueden tocar puntos peligrosos de voltaje o provocar el cortocircuito de piezas que pueden causar un incendio y descarga eléctrica. No coloque ningún objeto sobre la pantalla.

## HUMEDAD

### Humedad y objetos inflamables

- Mantenga la pantalla alejada de la humedad. No exponga la pantalla a la lluvia o humedad. No coloque objetos llenos de líquido, como vasos, sobre la pantalla.
- No utilice la pantalla conectada a líneas de energía cerca de agua, como tinas, lavabos, fregaderos, lavaderos, subsuelos húmedos, cerca de una piscina, etc. Si no sigue esta recomendación, se puede provocar un incendio o descargas eléctricas.
- No deje que la pantalla se moje. Nunca derrame líquidos de ningún tipo sobre la pantalla. Si el agua penetra en el producto, desconecte el cable y contacte a ViewSonic.
- No utilice la pantalla cuando esté mojada. Puede causar una descarga eléctrica o un daño a la pantalla.
- Para evitar un incendio, mantenga los objetos inflamables o las llamas expuestas (por ejemplo, velas) lejos de la pantalla.

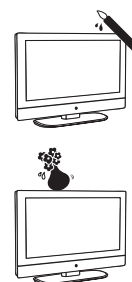

## INSTALACIÓN

### Instalación en pared opcional

Para realizar una instalación de montaje en la pared, necesita un Soporte de montaje para la pared. Al instalar o extraer la pantalla del soporte de instalación en pared, asegúrese de pedir ayuda a contratistas calificados. Si no se asegura correctamente durante la instalación o extracción del soporte de instalación en pared, esta pantalla se puede caer y causar lesiones graves.

- Al instalar la pantalla en un soporte de instalación en pared, asegúrese de seguir las instrucciones que se proporcionan con el soporte.
- Coloque las abrazaderas suministradas con el soporte de montaje en pared.
- La pantalla no está diseñada para instalarse en el techo. Puede caer y causar lesiones graves.

### Colocación

La pantalla se debe instalar cerca de un del tomacorriente de CA fácilmente accesible. Observe lo siguiente para evitar que la pantalla se caiga del soporte o del soporte de instalación en pared.

- Coloque la pantalla en una superficie estable y nivelada.
- No cuelgue nada de la pantalla. No permita que los niños se suban a la pantalla. No instale la pantalla en lugares sujetos a temperaturas extremas, como la luz del sol directa, cerca de un radiador y ventilación caliente. Si la pantalla se expone a temperaturas extremas, se puede sobrecalentar y causar que se deforme la cubierta o existan averías.
- No instale la pantalla en un lugar expuesto al aire acondicionado directo.
- Si se instala en un lugar así, la humedad se puede condensar dentro de la pantalla y puede causar fallas.
- No coloque la pantalla en lugares calientes, grasosos, húmedos o de polvo excesivo.
- No instale la pantalla en lugares donde pueden ingresar insectos.
- No instale la pantalla donde pueda estar expuesta a vibración mecánica.
- No instale la pantalla en un lugar donde la puedan tumbar, como sobre o detrás de una columna, o donde pueda chocar su cabeza con ella. Puede causar lesiones.

### Cómo evitar que la pantalla se caiga

Para evitar que la pantalla se caiga, asegúrela a la pared o a un soporte.

### Colocación para la visualización de la pantalla

Le sugerimos ver la pantalla a una distancia de 3 a 7 veces el tamaño de su altura y sin brillo excesivo. Es fácil causar fatiga a los ojos si ve la pantalla durante mucho tiempo o en un cuarto oscuro. Para obtener imágenes nítidas, no exponga la pantalla a iluminación o luz del sol directa. Si es posible, utilice una iluminación tipo "spot" que apunte hacia abajo desde el techo.

## PANTALLA

- Aunque la pantalla está fabricada con tecnología de alta precisión y posee píxeles efectivos del 99,99 % o más, es posible que aparezcan puntos negros o brillantes, o luz (roja, azul o verde) de forma constante. Ésta es una propiedad estructural del panel y no una falla.
- La pantalla está fabricada con tecnología de alta precisión. Para lograr un desempeño y una calidad de imagen de alto nivel, se configuran los parámetros de la luz de fondo para maximizar el brillo de la pantalla. Sin embargo, es posible que el brillo no sea uniforme cuando la pantalla se visualice en un entorno oscuro sin una fuente de entrada o una pantalla en blanco. Ésta es una condición normal, no una falla de la pantalla. Para mejorar esta situación, cambie el modo de imagen, la configuración

de retroiluminación o active el sensor de luz o la administración de energía.

- Evite que la superficie de la pantalla esté expuesta a la luz directa del sol. Es probable que dañe el panel.
- No aplane o raye la pantalla ni coloque objetos arriba de la pantalla. La imagen puede no ser uniforme o se puede dañar el panel.
- Si la pantalla se usa en un lugar frío, la imagen se puede manchar y volverse oscura. Esto no indica una falla. Esta condición mejorará a medida que aumente la temperatura.
- Cuando se visualiza imágenes fijas de forma continua durante un período de tiempo extenso, es posible que ocurra el efecto fantasma. Este efecto desaparecerá luego de un período de tiempo corto.
- La pantalla y la cubierta se pueden calentar cuando la pantalla está en uso. Esto es una condición normal.
- Evite dañar la pantalla rociando repelente para insectos con materiales volátiles sobre la pantalla.
- No permita que la pantalla esté demasiado tiempo en contacto con materiales de goma o plástico.

### Piezas dañadas

No le arroje nada a la pantalla. De lo contrario, el vidrio de la pantalla podría romperse y causar lesiones serias.

Si la superficie de la pantalla se rompe, desconecte el cable de alimentación de CA antes de tocarla. De lo contrario, podría ocurrir una descarga eléctrica.

### Manipular el cristal roto y las fugas del cristal líquido

Si el panel se daña, pueden presentarse derrames de líquido cristalino o pueden existir cristales quebrados y esparcidos. No toque el vidrio roto o el cristal líquido tóxico con las manos sin guantes debido a que podrían causarse cortaduras, intoxicaciones o irritaciones de la piel. Además, no permita que los fragmentos de vidrio ni el cristal líquido derramado entre en contacto con los ojos o boca. En estos casos, enjuague totalmente la zona afectada con agua y consulte a su médico.

## REPARACIÓN

No intente reparar la pantalla usted mismo, ya que la cubierta puede exponerlo a voltaje peligroso u otros peligros. Solicite a personal de servicio calificado que realice la reparación de la pantalla.

### Partes de reemplazo

Cuando sea necesario utilizar partes de reemplazo, asegúrese de que el técnico de reparación certifique por escrito que utilizó partes de reemplazo especificadas por el fabricante que poseen las mismas características que las partes originales. Las partes de reemplazo no autorizadas pueden causar un incendio, descarga eléctrica u otros peligros.

### Comprobación de seguridad

Al terminar la reparación de la pantalla, pídale al técnico de servicio que realice verificaciones de seguridad de rutina (como lo especifica el fabricante) para determinar que la pantalla se encuentra segura para su utilización, y que así lo certifique.

Solicite a un técnico de servicio calificado que se deshaga de la pantalla.



# Primeros pasos

## Contenidos del paquete

Asegúrese de que se incluyan los siguientes elementos con la pantalla. Si falta algún artículo, póngase en contacto con su distribuidor..

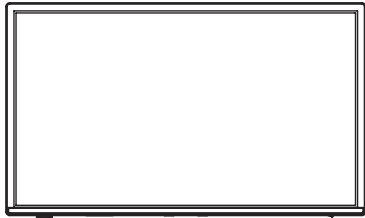

Pantalla (para modelo de 48")



Mando a distancia con pilas

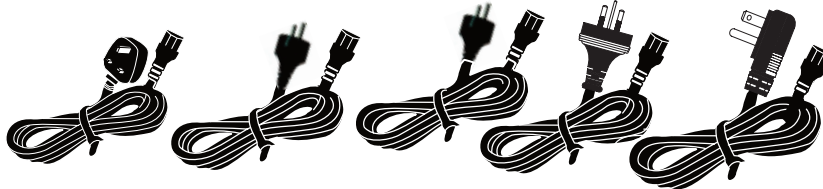

Cable de alimentación  
(Para modelos EU)

Cable de alimentación  
(Para modelos asiáticos)



Cable de alimentación  
(Para modelos US)

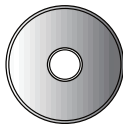

CD de ViewSonic  
(guía de usuario)



Guía de inicio rápido de ViewSonic



Las fotografías de los accesorios poseen sólo fines referenciales. El color del control remoto y el tipo de cable de alimentación pueden variar en función de los modelos reales.

## Instalación de la pantalla ViewSonic en una pared

Es posible utilizar la pantalla con su base o en una posición de instalación en pared. Antes de instalar el producto en la pared, tenga en cuenta las siguientes directrices:

- Lea las instrucciones importantes de seguridad al comienzo de este manual.
- No instale el producto en un entorno con mucha humedad. Este equipo está diseñado únicamente para el uso en interiores.
- No instale el producto cerca de fuentes de calor o de campos magnéticos intensos.
- Utilice sólo soportes de instalación en pared aprobados por ViewSonic y aptos para el peso de la pantalla.
- Antes de conectar la placa de instalación en la pared en la parte posterior, asegúrese de que el producto funciona correctamente.
- Si ya se ajustó la pantalla para su utilización con la base, deberá extraer en primer lugar la base antes de instalar la pantalla en la pared.

Para colocar el soporte de instalación en pared en la pantalla de forma segura, respete las siguientes pautas:

- Desconecte el cable de alimentación y cualquier otro cable que podría impedir el movimiento de la pantalla.
- Coloque la pantalla sobre una mesa o superficie de trabajo, colocando la pantalla hacia abajo sobre una toalla o manta de lana a fin de proteger la superficie de la pantalla contra daños al instalar la placa de instalación en pared.
- Antes de instalar la pantalla en la pared, asegúrese de haber anotado el número de serie del producto en la página (i) de esta guía del usuario, ya que necesitará este número de serie para solicitar el servicio técnico en caso de que sea necesario.
- Coloque la placa de instalación en pared en la pantalla utilizando tornillos **QUE NO SUPEREN los 10 mm** de largo, ya que los tornillos más largos incluidos en los kits de instalación en pared universales (no de ViewSonic) podrían dañar la fuente de alimentación y provocar fallas en la pantalla. El tipo de tornillo para la instalación en pared es M6 x L10.

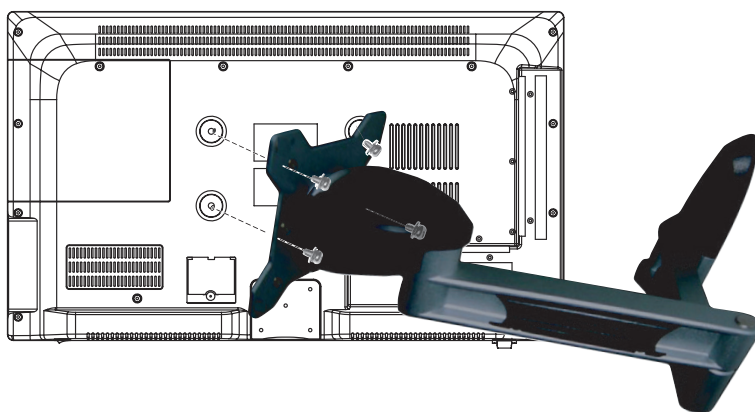

- Instale el soporte de pared en la pared asegurándose de utilizar tornillos adecuados admitidos para la instalación. Asegúrese de que exista al menos 3 cm de espacio alrededor de las aberturas de ventilación para permitir que la pantalla tenga una refrigeración correcta durante su uso.
- Sujete la placa de instalación en pared de la pantalla al soporte de instalación en pared y la instalación estará completada.  
¡Disfrute de su pantalla ViewSonic!

## Especificaciones del kit de instalación en pared (VESA)

Cuando realice la instalación en otros materiales de construcción, póngase en contacto con su distribuidor más cercano.

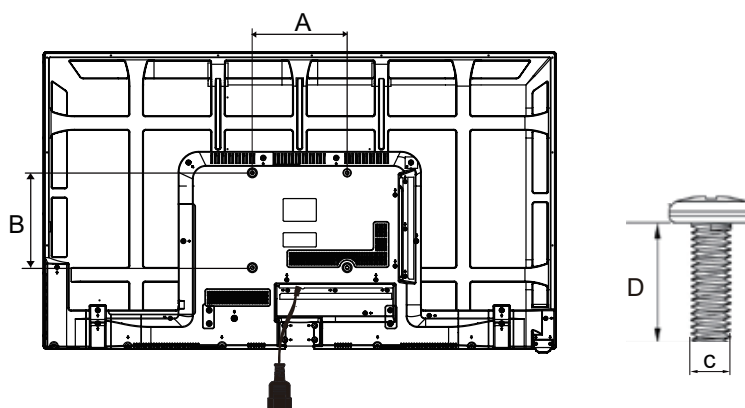

Familia de producto	pulgadas	Espec. VESA (A x B)	Tornillo estándar (C x D)	Cantidad
Pantalla	48	200 x 200 mm	M6 x L10	4

- ViewSonic proporciona las dimensiones estándar para los kit de instalación en pared según se muestra en la tabla anterior.
- Para buscar el lugar de instalación perfecto, visite el sitio Web [www.viewsonic.com](http://www.viewsonic.com) o llame a nuestro equipo de servicio técnico: Estados Unidos 1-800-688-6688, Canadá 1-866-463-4775, Europa +44 (0) 207 382 8250.
- Al adquirir nuestro kit de instalación en pared, obtendrá un manual de instalación detallado y todas las piezas necesarias para el montaje.
- La longitud del tornillo guarda correlación con el grosor del soporte para instalación en pared. No utilice tornillos más largos que las dimensiones estándares, ya que podrían provocar daños internos en la pantalla.

## Vista FRONTAL y vista LATERAL del producto

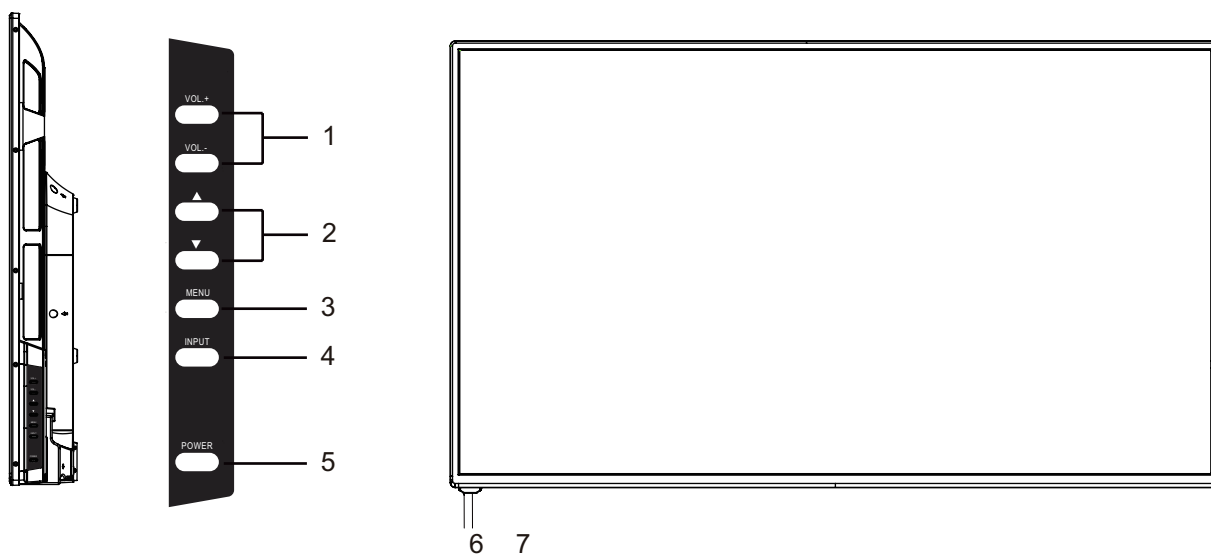

Elemento	Icono	Descripción
1 Volumen	<b>VOL +</b>	Permite subir el volumen. Muévelo hacia la derecha para ajustar el valor en el menú OSD.
	<b>VOL -</b>	Permite bajar el volumen. Muévelo hacia la izquierda para ajustar el valor en el menú OSD.
2 ▲ ▼	▲	Muévalo hacia el elemento anterior del menú OSD.
	▼	Muévalo hacia el siguiente elemento del menú OSD.
3 Menú	<b>MENU</b>	Permite activar y desactivar el menú en pantalla (OSD).
4 Entrada	<b>INPUT</b>	Permite seleccionar la fuente de entrada. Permite entrar en el submenú.
5 Consumo	<b>POWER</b>	Permite encender el televisor desde el modo de espera. Tóquelo de nuevo para volver al modo de espera.
6 Receptor del mando a distancia		Recibe las señales de infrarrojos del mando a distancia.
7 Indicador LED		El color azul indica el estado de encendido. El color rojo indica el modo de espera.

## Vista posterior del producto

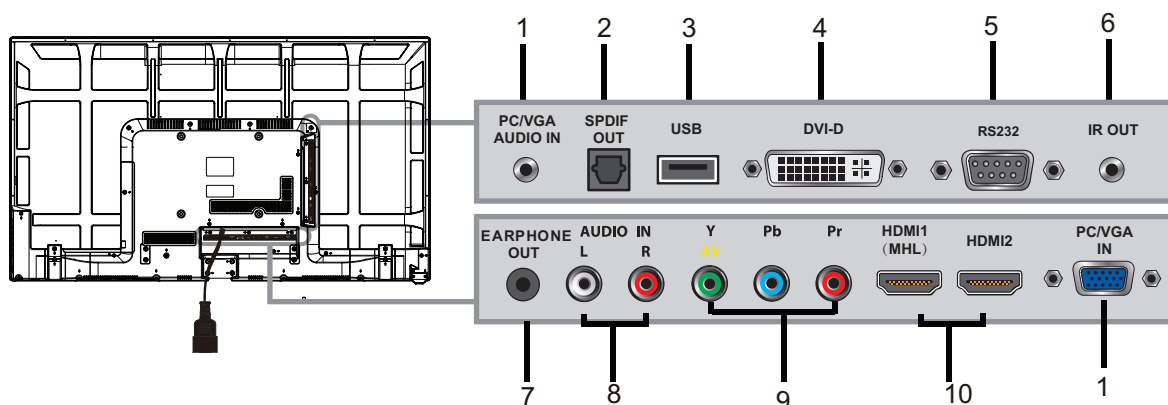

Elemento	Descripción
1 Entrada de PC/VGA y entrada de audio de PC	Permite la conexión con un puerto VGA de PC o un puerto de audio/línea de PC.
2 Salida óptica SPDIF	Para conectar la entrada SPDIF del dispositivo de A/V.
3 USB	Para conectar dispositivos USB, como por ejemplo una unidad flash USB.
4 DVI-D	Permite realizar la conexión con DVI-D de los dispositivos de A/V.
5 Entrada de señal RS232	Reservada para el técnico de servicio.
6 Salida del mando a distancia	Para conectar a un emisor de infrarrojos. Esto habilitará el mando a distancia del equipo externo.
7 Conector para auriculares	Para conectar a los auriculares. Si conecta los auriculares, podrá escuchar el sonido procedente del televisor a través de los mismos. Si conecta los auriculares, los altavoces del televisor se silenciarán.
8 Entrada de audio (izquierda/derecha)	Para enchufar a los conectores de audio correspondientes de su dispositivo de A/V.
9 Entrada de señal YPbPr	Para conectar la salida YPbPr del dispositivo de YPbPr.
10 Entradas HDMI	Para conectar las salidas HDMI de los dispositivos de A/V.



## Conexión de la pantalla

### Decodificador por cable en HD/Decodificador por satélite en HD

También puede disfrutar de la programación en alta definición suscribiéndose a un servicio de cable en alta definición o a un servicio de satélite en alta definición. Para una calidad de imagen óptima, asegúrese de conectar este dispositivo a la pantalla a través de la entrada HDMI o entrada de video componente (con audio) ubicada en la parte posterior de la pantalla.

### Conexión HDMI

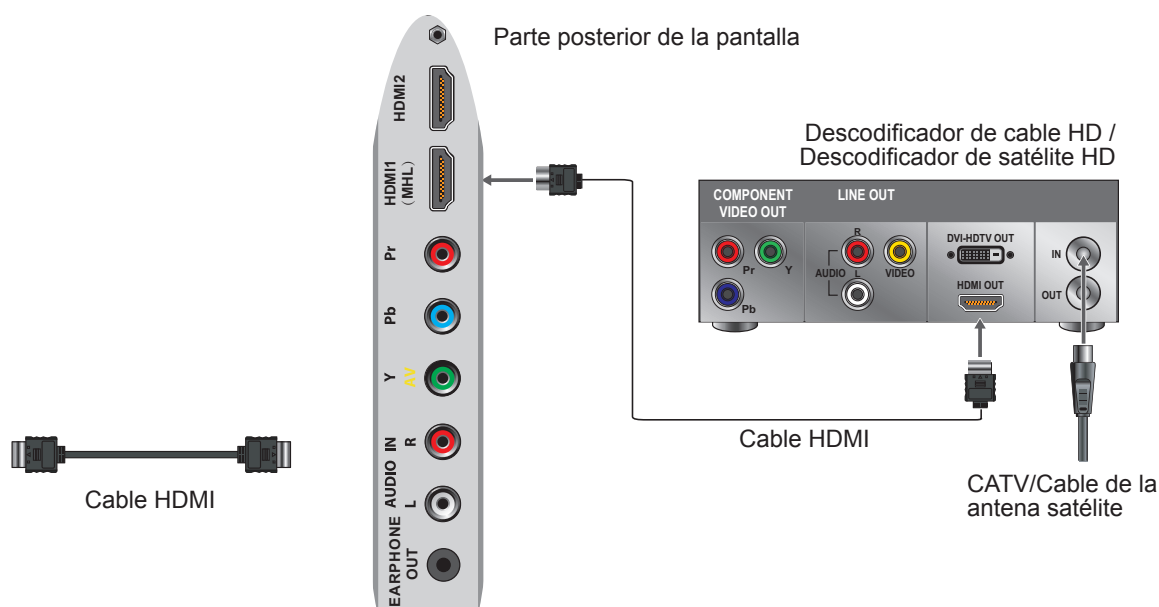

### Conexión DVI

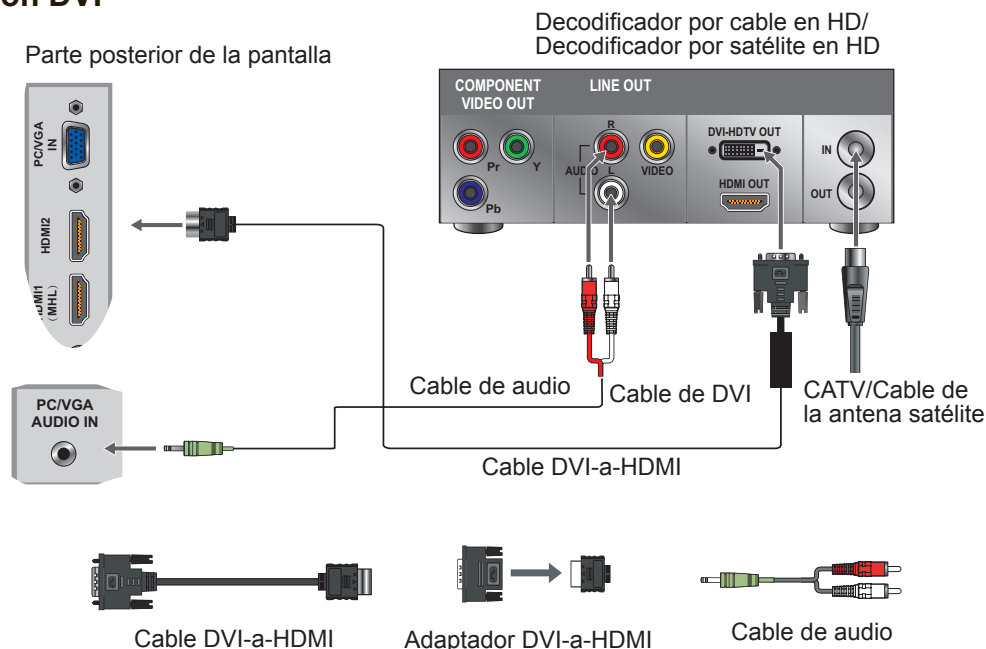

### Nota:

Para una conexión DVI, conecte la toma HDMI (con cable o adaptador DVI a HDMI) y la toma de audio a las tomas ENTRADA DE AUDIO de la entrada Audio de PC.

## Tabla de referencia de temporización HDMI

Nº	Modo	HDMI	DVI
1	VGA60 (640x480)	V	V
2	SVGA60 (800x600)	V	V
3	XGA60 (1024x768)	V	V
4	SXGA60 (1280x1024)	V	V
5	WXGA60 (1360x768)	ND	ND
6	1280 x 800	ND	ND
7	1440 x 900	ND	ND
8	1680 x 1050	ND	ND
9	1920 x 1080	V	V
10	480i60	V	V
11	576i50	V	V
12	480P60	V	V
13	576P50	V	V
14	720P50	V	V
15	720P60	V	V
16	1080I50	V	V
17	1080I60	V	V
18	1080P50	V	V
19	1080P60	V	V
20	1080P24	ND	ND
21	1080P30	ND	ND

## Conexión por componentes o YPbPr

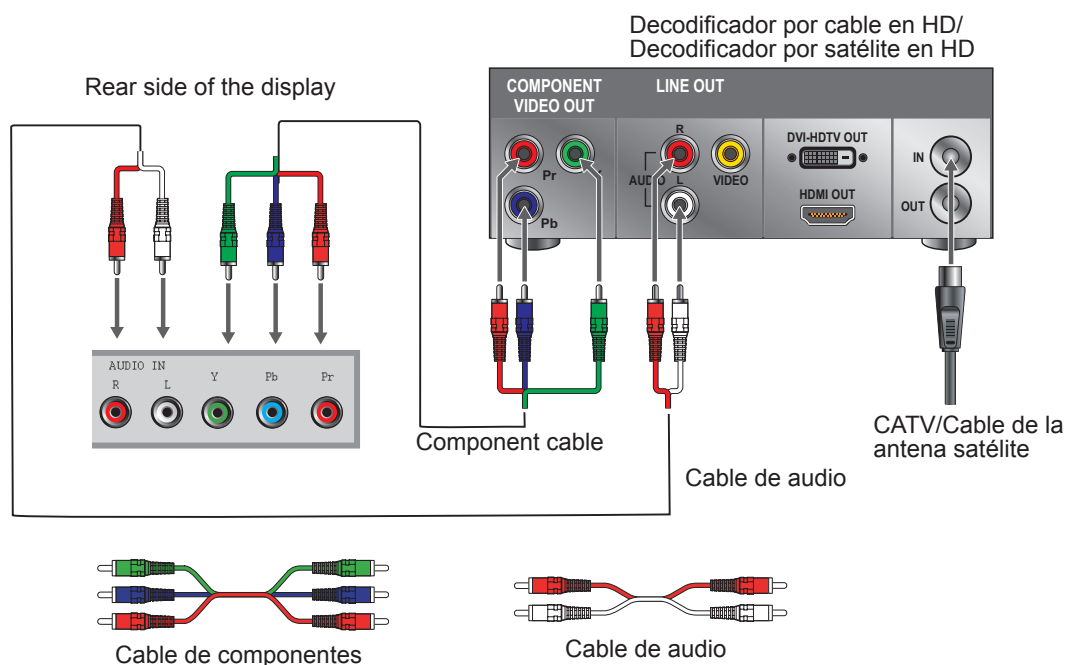

### Nota:

YPbPr proporciona mejor calidad que la conexión AV.

## Conexión de AV

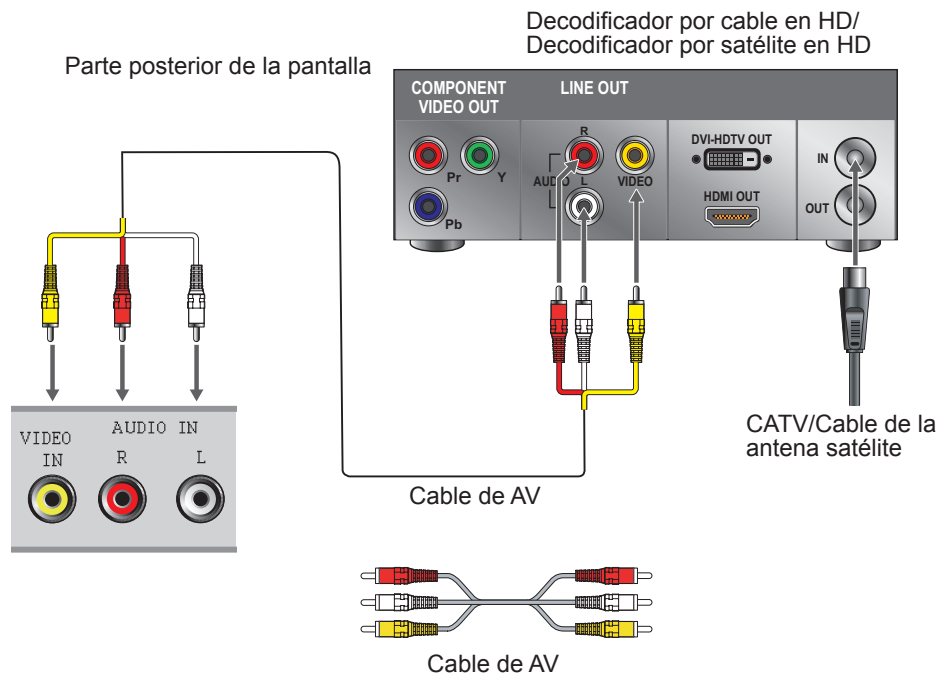

### Programar su decodificador por satélite o cable remoto

Consulte el manual del usuario de su proveedor de servicios para determinar la configuración:

- 3 dígitos, intente con "566", "565", "556" ó "688". Generalmente funcionan con DISHNetwork.
- 4 dígitos, intente con "0054". Generalmente funcionan con Cox.
- 5 dígitos, pruebe con "11454", "11054" o "10690". Generalmente funcionan con DIRECTV.

## Equipo personal

Utilice la pantalla como el monitor de la computadora.

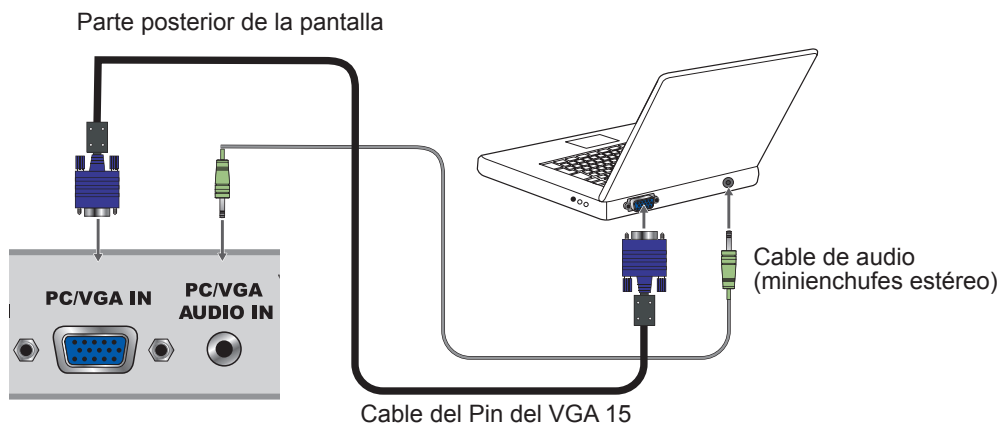

### Nota:

Conecte la clavija PC IN (Entrada de PC) en el PC con un cable de 15 pines y un cable de audio.

## Cuadro de referencia de sincronización de PC

Nº	Sincronización VGA		Compatibilidad con resolución Full HD (1920 x 1080) del panel				Compatible
	Modo	Resolución	Sinc. H. (kHz)	Sinc. V. (Hz)	Reloj de píxeles (MHz)	Polaridad	
1	IBM VGA	720 x 400	31,47	70,09	28,32	N/P	V
2	VESA DMT	640 x 480	31,5	59,94	25,175	N/N	V
3	VESA DMT	800 x 600	37,88	60,32	40	P/P	V
4	VESA DMT	1024 x 768	48,36	60	65	N/N	V
5	VESA DMT	1280 x 768	47,77	59,8	79,5	N/P	V
6	VESA DMT	1280 x 800	49,7	59,81	83,5	N/P	ND
7	VESA DMT	1280 x 1024	63,98	60,02	108	P/P	V
8	VESA DMT	1360 x 768	47,71	60,01	85,5	P/P	ND
9	VESA DMT	1440 x 900	55,94	59,89	106,5	N/P	ND
10	VESA DMT	1680 x 1050	65,29	59,95	146,25	N/P	ND
11	CEA	1920 x 1080	67,5	60	148,5	P/P	V

### Nota:

Esta entrada VGA no es compatible con las señales entrelazadas.

# Utilización de las funciones de la pantalla

## Control remoto y controles de la pantalla

### Introducir las pilas del mando a distancia

1. Quite la cubierta de las pilas presionando y levantando la lengüeta de la cubierta.
2. Introduzca las pilas respetando las marcas de (+) y (-) en el compartimento de las pilas.
3. Vuelva a fijar la cubierta al mando.

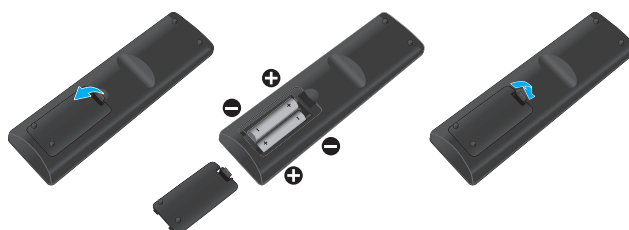

### PRECAUCIÓN

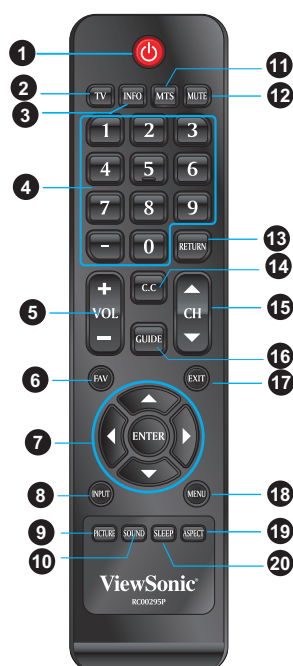

- Utilice únicamente las pilas AAA especificadas.
- No mezcle pilas nuevas y usadas. De hacerlo, podría causar fisuras o escapes, lo cual podría representar un riesgo de incendio o provocar daños personales.
- Introduzca las pilas según las marcas de (+) y (-). Si introduce las pilas de manera incorrecta, podría causar fisuras o escapes, lo cual podría representar un riesgo de incendio o provocar daños personales.
- Deshágase de las pilas en cumplimiento de las leyes y normativas locales.
- Mantenga las pilas alejadas de niños y mascotas.
- Cuando no vaya usar el mando a distancia durante un largo período de tiempo, extraiga las pilas.

### Control remoto y controles de la pantalla

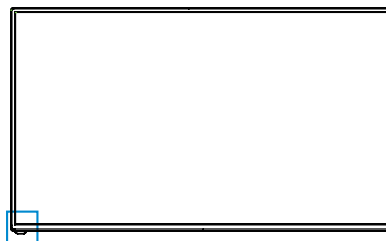

Los botones táctiles ubicados en la parte frontal de la pantalla funcionan de la misma manera que los botones del control remoto.

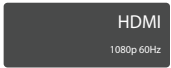



Botón	Descripción
1 POWER (ALIMENTACIÓN)	Pulse este botón para encender la pantalla desde el modo de espera. Púlselo de nuevo para volver al modo de espera.
2 TV	Esta función no se encuentra disponible para este modelo. (Sólo para TV)
3 INFO	Pulse este botón para mostrar el estado actual de la pantalla. 
4 Botones numéricos 0~9	Presione el botón respectivo para ingresar un carácter o número.
5 - VOL -	Púlselo para ajustar el volumen.
6 FAV (FAVORITOS)	Esta función no se encuentra disponible para este modelo. (Sólo para TV)
7 Botones ▲▼◀▶/ ENTER (ENTRAR)	<ul style="list-style-type: none"> <li>• Pulse estos botones para navegar por los menús OSD.</li> <li>• ▲/▼: permiten desplazarse hacia arriba o hacia abajo para seleccionar opciones de menú.</li> <li>• ◀/▶: permiten desplazarse hacia la derecha o hacia la izquierda para seleccionar el menú principal o ajustar la configuración.</li> <li>• También puede utilizar ▶ para entrar en el submenú correspondiente.</li> <li>• <b>ENTER (ENTRAR)</b>: Permite confirma la selección o entrar en el submenú correspondiente.</li> </ul>
8 INPUT	Pulse este botón para mostrar la lista Seleccionar fuente y elija la fuente con ▲/▼. Para confirmar la selección pulse <b>ENTER (ENTRAR)</b> . 
9 PICTURE (IMAGEN)	Pulse este botón repetidamente para seleccionar el modo de imagen preestablecido. Opciones disponibles: Estándar, Película, Usuario, Ahorro de energía o Dinámico.
10 RUIDOS	Press this button repeatedly to select the preset sound mode. Available options: Standard, Soft, User or Dynamic.
11 MTS	Esta función no se encuentra disponible para este modelo. (Sólo para TV)
12 MUTE (SILENCIAR)	Púlselo para desconectar el sonido. Para restaurar el sonido, pulse de nuevo este botón o pulse el botón <b>VOL+/-</b> .
13 RETURN (VOLVER)	Púlselo para volver al canal anterior. (Sólo para TV)
14 C.C. (SO)	Presione este botón para seleccionar el menú Subtítulos en el modo de A/V.
15 ▼ CH (CANAL) ▲	Esta función no se encuentra disponible para este modelo. (Sólo para TV)
16 GUIDE (GUÍA)	Esta función no se encuentra disponible para este modelo. (Sólo para TV)
17 EXIT (SALIR)	Pulse este botón para salir del menú OSD.
18 MENU (MENÚ)	Púlselo para activar el menú OSD (Menú en pantalla).

<p>19 ASPECT (ASPECTO)</p>	<p>Pulse este botón repetidamente para seleccionar el tamaño de la pantalla. Opciones disponibles: Normal, Panorámica, Cine, Zoom o Completa 100 %.. <i>* La opción <b>Completa 100%</b> se encuentra sólo disponible para la fuente de entrada HDMI/DVI.</i></p>
<p>20 SLEEP (APAGADO AUTOMÁTICO)</p>	<p>Permite desplazarse por las opciones del temporizador de apagado de la pantalla.</p>
<p>21 </p>	<p>■ Permite detener en el modo MEDIA (MULTIMEDIA). ▶   Permite reproducir/pausar en el modo MEDIA (MULTIMEDIA). ◀◀▶▶ Permite ir a la pista anterior y siguiente en el modo MEDIA (MULTIMEDIA). ◀◀▶▶ Botón de retroceso y avance rápidos en el modo MEDIA (MULTIMEDIA).</p>

## Funcionamiento

### Encendido y apagado de la pantalla

Pulse el botón  del mando a distancia.  
También puede utilizar el botón  situado en la parte frontal del panel.

\* Si no existe ninguna señal de entrada en un plazo de 10 minutos, la pantalla se apagará de forma automática.

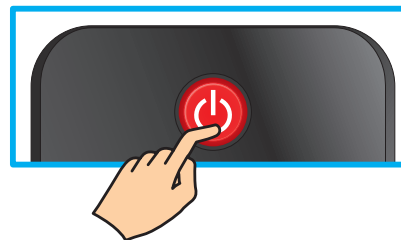

### Ajustar el volumen

Pulse **VOL +/-** para ajustar el volumen.  
Para desconectar el volumen, pulse **SILENCIAR**.  
Para restaurar el volumen, pulse **SILENCIAR** de nuevo o pulse **VOL +/-** directamente.

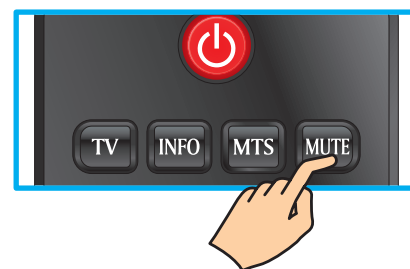
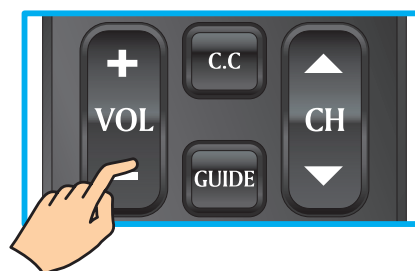

### Ver la información visualizada

Para visualizar la información actual de la pantalla:  
Pulse **INFO** y aparecerá en pantalla el estado actual.  
(Muestra toda o parte de la información sobre la entrada, resolución, etc., en función de la fuente de entrada)

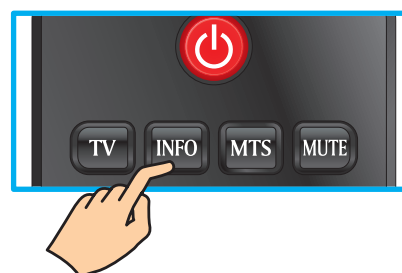

\* La ilustración muestra un ejemplo de la pantalla INFORMACIÓN de una fuente HDMI.





### Seleccionar la fuente de entrada

Para seleccionar las fuentes de entrada conectadas a la pantalla:

1. Pulse el botón **FUENTE** en el mando a distancia.
2. Pulse **▲** o **▼** para seleccionar la fuente de entrada que desee.
3. Para confirmar la selección pulse **ENTRAR**.

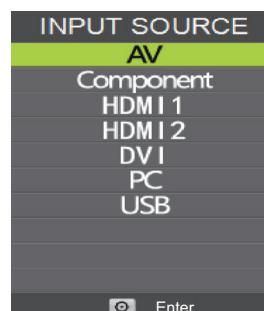

### Utilizar los controles paternos

Con la función CONTROL PATERNO, puede bloquear la programación de la pantalla y películas según las clasificaciones de las películas.

Se necesita contraseña para acceder al menú CONTROL DE PADRES. La contraseña predeterminada es "0000".

### Cambiar la contraseña

Para cambiar la contraseña por una nueva:

1. Pulse **MENÚ** para mostrar el menú principal OSD.
2. Pulse **◀** o **▶** para seleccionar el menú **PARENTAL** y, a continuación, pulse **ENTRAR** para entrar en el menú.
3. Introduzca la contraseña.
4. Pulse **▲** o **▼** para seleccionar **Cambiar la contraseña** y, a continuación, pulse **▶** para entrar en su submenú.
5. Escriba la contraseña antigua en **PIN antiguo**.
6. Inserte la nueva contraseña en **PIN nuevo**.
7. Inserte la nueva contraseña de nuevo en el campo **Confirme**.  
La pantalla regresará al menú CONTROL DE PADRES. Esto indica que la contraseña se ha cambiado.
8. Pulse **SALIR** para salir del menú.

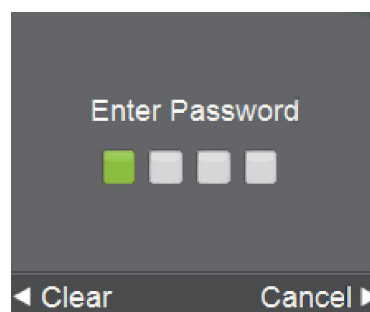
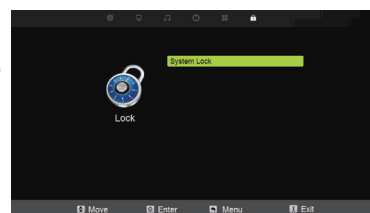

## Menú Picture (Imagen)

### Personalización de la configuración de PICTURE (IMAGEN)

1. Presione el botón **MENU** para ingresar en el menú principal. Presione el botón ◀ / ▶ para seleccionar.
2. Presione el botón **ENTER** o el botón ▼ para ingresar en un submenú específico.
3. Vuelva a presionar el botón **MENU** para salir o regresar al menú de control paterno.

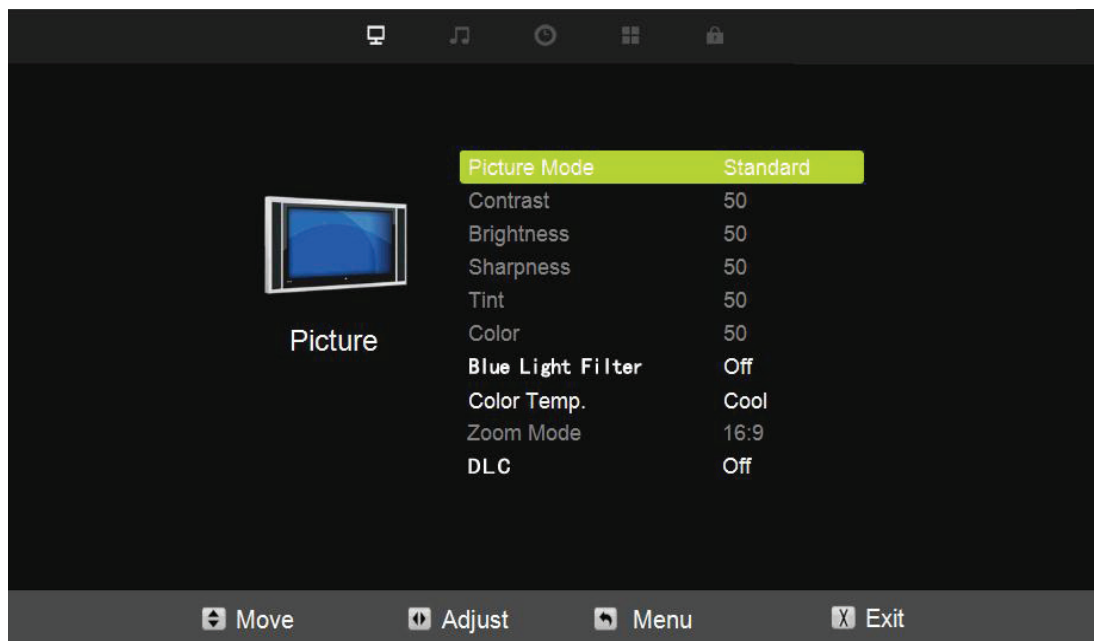

4. Presione el botón ▲ / ▼ para seleccionar entre Picture Mode (Modo de imagen) / Contrast (Contraste) / Brightness (Brillo) / Sharpness (Nitidez) / Tint (Tinte) / Color / Blue Light Filter (Filtro de luz azul) / Color Temperature (Temperatura de color) / Zoom Mode (Modo de zoom) / 3DNR / DLC.
5. Presione el botón **ENTER** o el botón ▼ para ingresar.
6. Presione el botón ◀ / ▶ para ajustar.
7. Vuelva a presionar el botón **MENU** para regresar al menú de control paterno.

El menú **PICTURE (IMAGEN)** incluye las siguientes opciones:

<b>Picture Mode (Modo de imagen)</b>	Permite cambiar entre los diferentes tipos: Dynamic (Dinámico), Standard (Estándar), Mild (Suave) y User (Usuario). User (Usuario): Permite almacenar la configuración deseada. Si selecciona el modo User (Usuario), puede configurar individualmente los elementos mostrados.
<b>Contrast (Contraste)</b>	Permite controlar la diferencia entre las regiones más claras y oscuras de la imagen.
<b>Brightness (Brillo)</b>	Permite controlar el brillo general de la imagen.
<b>Sharpness (Nitidez)</b>	Aumente esta configuración para ver bordes marcados en la imagen; redúzcala para bordes suaves.
<b>Tint (Tinte)</b>	Permite controlar la diferencia entre las regiones azules/rojas y verdes de la imagen (Solo para NTSC)
<b>Color</b>	Permite controlar la intensidad de color.
<b>Blue Light Filter (Filtro de luz azul)</b>	Permite controlar el botón para activar/desactivar.
<b>Temperatura de color</b>	Permite ajustar los componentes de color de forma independiente para lograr un efecto cálido, medio o frío: Cool (Frío)/Medium (Medio)/Warm (Cálido).
<b>Zoom Mode (Modo de zoom)</b>	Permite ajustar cómo la imagen rellena la pantalla.
<b>DLC</b>	Permite configurar las opciones para ajustar la retroiluminación dinámica.

## Menú Audio

### Personalización de la configuración de Audio

1. Presione el botón **MENU** para ingresar en el menú principal. Presione el botón ◀ / ▶ para seleccionar.
2. Presione el botón **ENTER** o el botón ▼ para ingresar en un submenú específico.
3. Vuelva a presionar el botón **MENU** para salir o regresar al menú de control paterno.

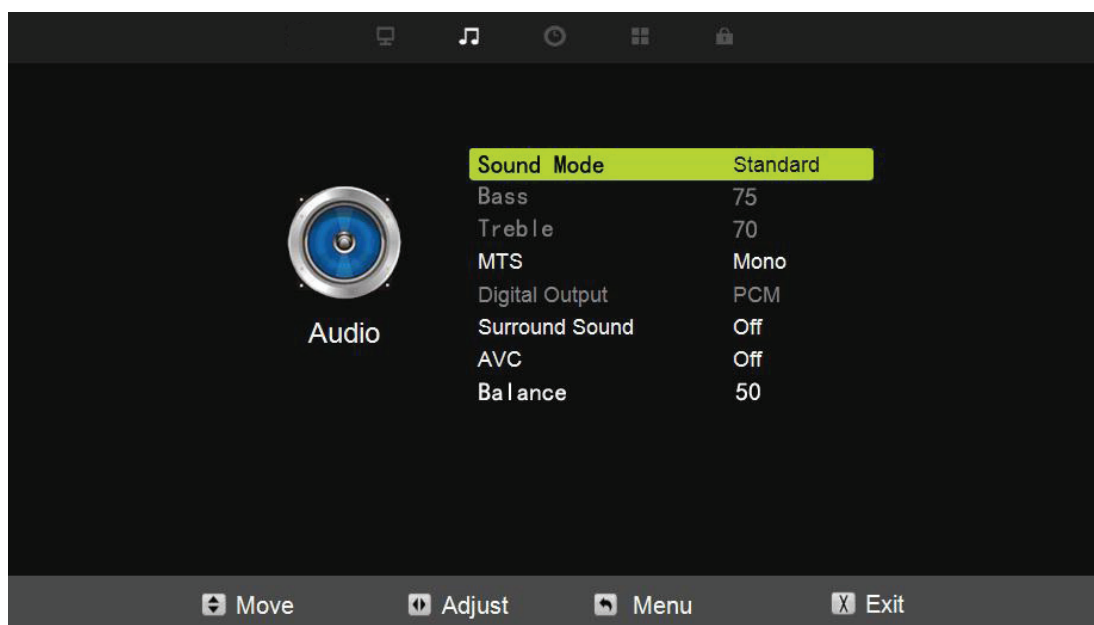

4. Presione el botón ▲ / ▼ para seleccionar entre Sound Mode (Modo de sonido) / MTS / Digital Output (Salida digital) / Surround Sound (Sonido envolvente) / AVC / Balance.
5. Presione el botón **ENTER** o el botón ▼ para ingresar.
6. Presione el botón ◀ / ▶ para ajustar.
7. Vuelva a presionar el botón **MENU** para regresar al menú de control paterno.

El menú **Audio** incluye las siguientes opciones:

<b>Sound Mode (Modo de sonido)</b>	Seleccione un modo de sonido para lograr el sonido ideal.
<b>MTS</b>	Permite configurar el sonido de múltiples pistas. (Sólo disponible en TV analógica (ATV)).
<b>Audio Language (Idioma de audio)</b>	Permite seleccionar el idioma del audio. (Sólo disponible en TV digital (DTV)).
<b>Digital Output (Salida digital)</b>	Permite enviar audio digital al sistema de audio externo.
<b>Surround Sound (Sonido envolvente)</b>	Efecto de sonido envolvente.
<b>AVC</b>	Permite establecer el control de volumen automático.
<b>Balance</b>	Permite ajustar el efecto de salida de audio izquierdo/derecho.

## Menú TIME (HORA)

### Personalización de la configuración de TIME (HORA)

1. Presione el botón **MENU** para ingresar en el menú principal. Presione el botón ◀ / ▶ para seleccionar.
2. Presione el botón **ENTER** o el botón ▼ para ingresar en un submenú específico.
3. Vuelva a presionar el botón **MENU** para salir o regresar al menú de control paterno.

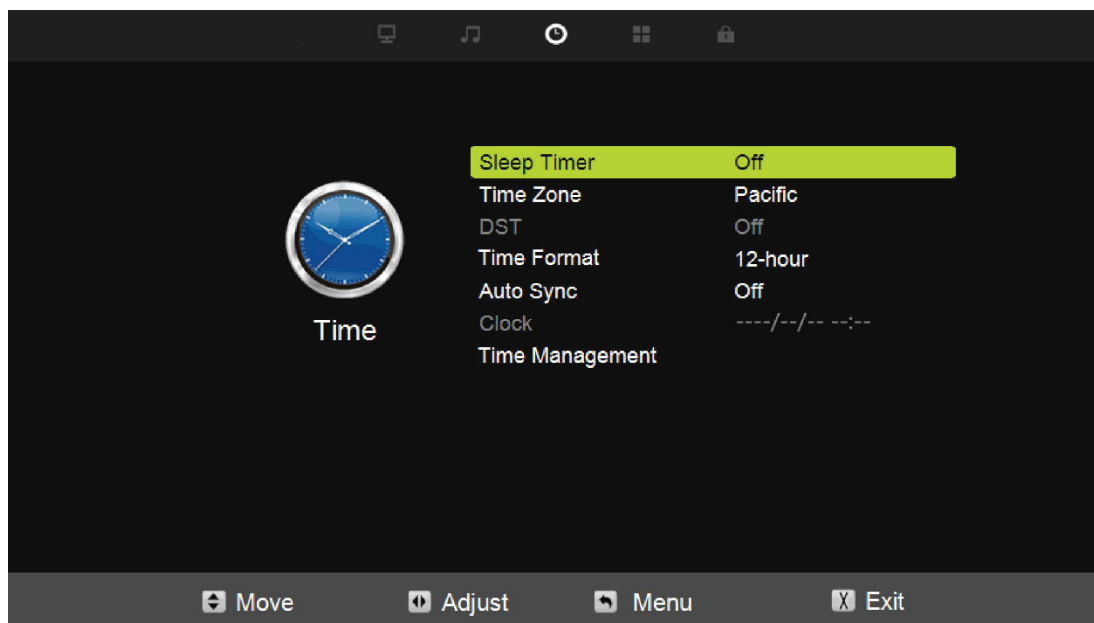

4. Presione el botón ▲ / ▼ para seleccionar Timer (Temporizador) / Time Zone (Zona horaria) / DST / Time Format (Formato de hora) / AutoSync (Sincronización automática) / Clock (Reloj) / TimeManagement (Administración de hora).
5. Presione el botón **ENTER** o el botón ▼ para ingresar.
6. Presione el botón ◀ / ▶ para ajustar.
7. Vuelva a presionar el botón **MENU** para regresar al menú de control paterno.

El menú **TIME** incluye las siguientes opciones:

<b>Sleep Timer (Temporizador de apagado)</b>	Permite establecer un temporizador para que la pantalla se apague automáticamente.
<b>Time Zone (Zona horaria)</b>	Permite seleccionar la zona horaria.
<b>DST</b>	Permite configurar el horario de verano para su área.
<b>Time Format (Formato de hora)</b>	Permite seleccionar el formato de hora.
<b>Auto Sync (Sincronización automática)</b>	Permite sincronizar la pantalla automáticamente.
<b>Clock (Reloj)</b>	Permite configurar la fecha y la hora.
<b>Time Management (Administración de hora)</b>	Permite establecer la hora de encendido/apagado.

## Menú SETUP (CONFIGURACIÓN)

### Personalización de la configuración de SETUP (CONFIGURACIÓN)

1. Presione el botón **MENU** para ingresar en el menú principal. Presione el botón ◀ / ▶ para seleccionar.
2. Presione el botón **ENTER** o el botón ▼ para ingresar en un submenú específico.
3. Vuelva a presionar el botón **MENU** para salir o regresar al menú de control paterno.

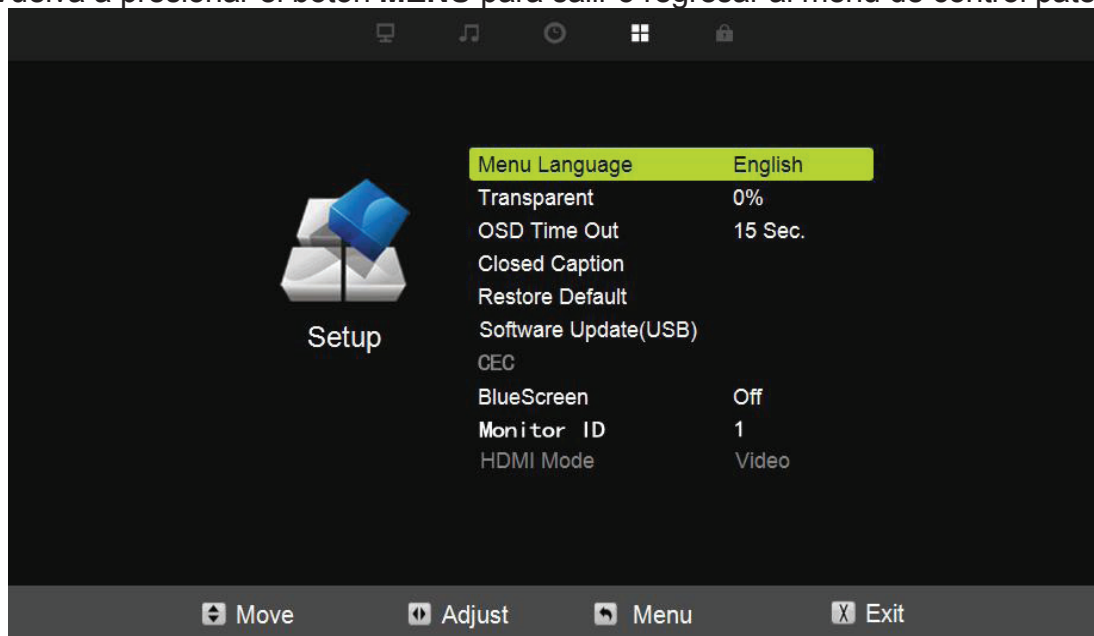

4. Presione el botón ▲ / ▼ para seleccionar SETUP (CONFIGURACIÓN) / Menu Language (Idioma del audio) / Transparent (Transparencia) / OSD Time Out (Tiempo de espera de menú OSD) / Restore Default (Restaurar a los valores predeterminados) / Setup Wizard (Asistente de configuración) / Software Update (USB) (Actualización de software (USB)) / CEC / Blue Screen (Pantalla azul) / Monitor ID (ID del monitor) / HDMI Mode (Modo HDMI).
5. Presione el botón **ENTER** o el botón ▼ para ingresar.
6. Presione el botón ◀ / ▶ para ajustar.
7. Vuelva a presionar el botón **MENU** para regresar al menú de control paterno.

El menú **SETUP (CONFIGURACIÓN)** incluye las siguientes opciones:

<b>Menu Language (Idioma del menú)</b>	Seleccione el idioma del menú OSD que desea visualizar. English (Inglés) se ha seleccionado de forma predeterminada como el idioma del menú.
<b>Transparent (Transparencia)</b>	Permite ajustar la transparencia del menú OSD (visualización en pantalla).
<b>OSD Time Out (Tiempo de espera de menú OSD)</b>	Permite ajustar la duración del menú OSD (visualización en pantalla).
<b>Restore Default (Restaurar a los valores predeterminados)</b>	Permite cambiar las opciones de encendido o restablecer el monitor a los valores predeterminados de fábrica.
<b>Software Update (USB) (Actualización del software (USB))</b>	Permite actualizar el software a través de USB.
<b>CEC</b>	Permite ajustar la función CEC.
<b>Blue Screen (Pantalla azul)</b>	Permite seleccionar el tipo de transacción requerido al cambiar de un canal a otro.
<b>Monitor ID (ID del monitor)</b>	Permite ajustar la ID del monitor para la configuración de RS232.
<b>HDMI Mode (Modo HDMI)</b>	Sólo disponible en la entrada HDMI.

## Menú Lock (Bloqueo)

### Personalización de la configuración de Lock (Bloqueo)

1. Presione el botón **MENU** para ingresar en el menú principal. Presione el botón ◀ / ▶ para seleccionar.
2. Presione el botón **ENTER** o el botón ▼ para ingresar en un submenú específico.
3. Vuelva a presionar el botón **MENU** para salir o regresar al menú de control paterno.

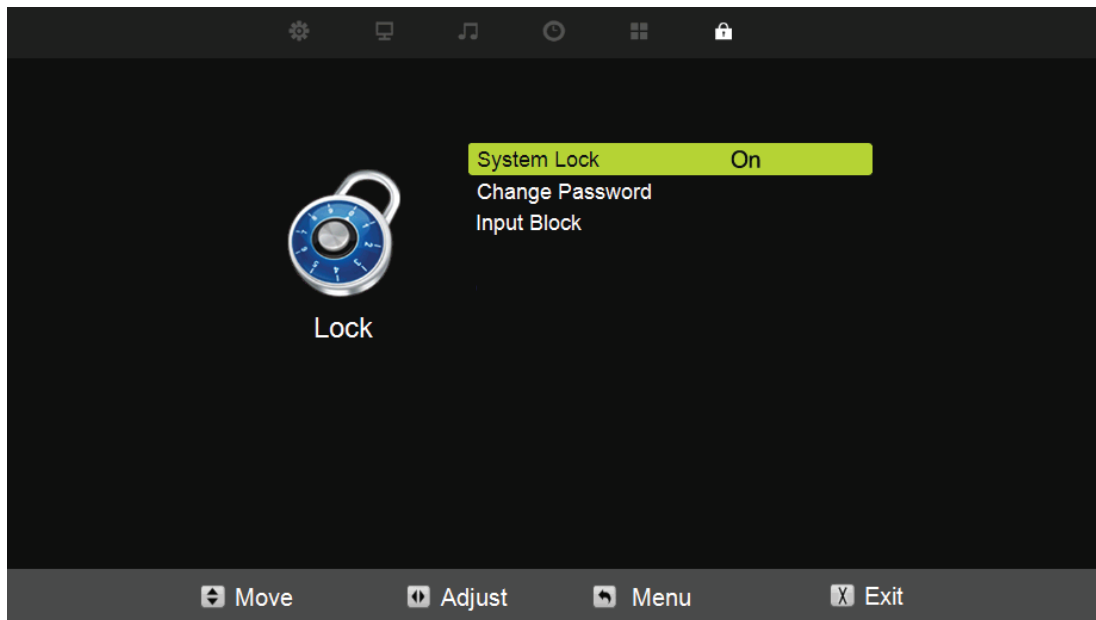

4. Presione el botón ▲ / ▼ para seleccionar entre System Lock (Bloqueo del sistema) / Change Password (Cambiar contraseña) / Input Block (Bloqueo de entrada).
5. Presione el botón **ENTER** o el botón ▼ para ingresar.
6. Presione el botón ◀ / ▶ para ajustar.
7. Vuelva a presionar el botón **MENU** para regresar al menú de control paterno.

El menú **Lock (Bloqueo)** incluye las siguientes opciones:

<b>System Lock (Bloqueo del sistema)</b>	Permite bloquear o desbloquear los botones en la pantalla.
<b>Change Password (Cambiar contraseña)</b>	Introduzca una contraseña nueva de 4 dígitos y vuelva a introducirla para confirmar.
<b>Input Block (Bloqueo de entradas)</b>	Permite bloquear o desbloquear las fuentes de entrada.

## Menú PC

### Personalización de la configuración de PC

1. Presione el botón **SOURCE** para seleccionar la fuente PC.
2. Presione el botón **MENU** para ingresar en el menú principal.
3. Presione el botón ◀ / ▶ para seleccionar el menú Picture (Imagen).

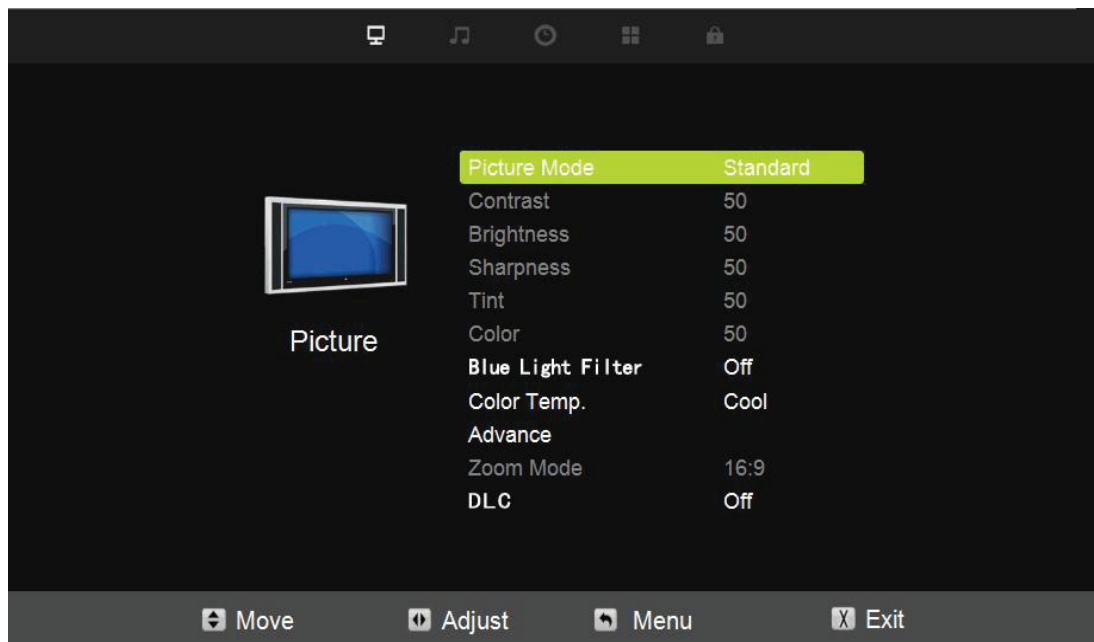

4. Presione el botón ▼ para seleccionar Advance (Avanzado).
5. Presione el botón **ENTER** o el botón ▼ para ingresar.
6. Presione el botón ▲ / ▼ para seleccionar entre H-Pos (Posición horizontal) / V-Pos (Posición vertical) / Clock (Reloj) / Phase (Fase) / Auto (Automático).
7. Presione el botón ◀ / ▶ para ajustar.
8. Vuelva a presionar el botón **MENU** para regresar al menú de control paterno.

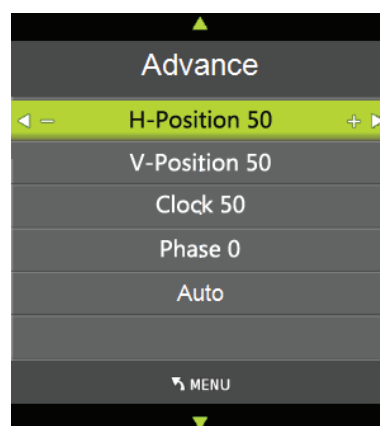

El menú **PC** incluye las siguientes opciones:

**H-POS (Posición horizontal)** Permite ajustar la posición horizontal de la imagen.

**V-POS (Posición vertical)** Permite ajustar la posición vertical de la imagen.

**Clock (Reloj)** Permite ajustar la duración del menú OSD (visualización en pantalla).

**Fase** Permite ajustar las líneas de interferencia horizontales.

**Auto (Automático)** Permite ajustar la pantalla automáticamente a la posición óptima de la imagen.



## Utilización de la FUNCIÓN MULTIMEDIA

1. Nota: Antes de utilizar el menú Media (Multimedia), conecte el dispositivo USB y, a continuación, presione el botón **INPUT** para establecer Input Source (Fuente de entrada) en Media (Multimedia). Presione el botón ◀ / ▶ para seleccionar **Media (Multimedia)** en el menú de fuentes y, a continuación, presione el botón **ENTER** para ingresar.



2. Presione el botón ◀ / ▶ para seleccionar la opción que desea ajustar en el menú principal de Media (Multimedia) y, a continuación, presione el botón **ENTER** para ingresar.

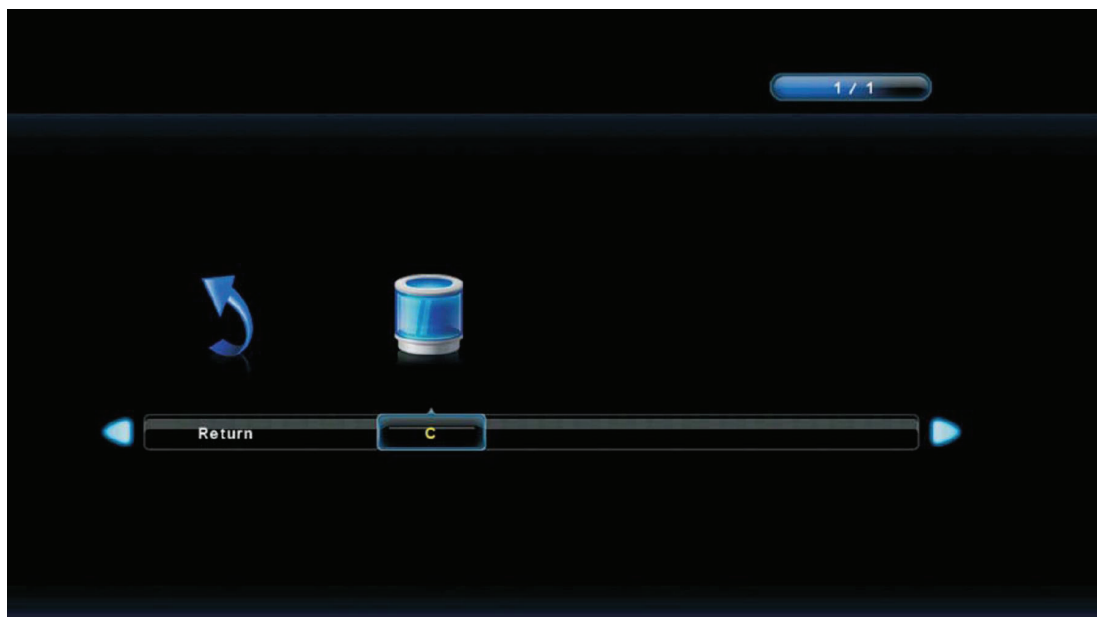

## Utilización de la FUNCIÓN MULTIMEDIA

Reproducción de fotografías/música/películas/texto

1. Presione el botón ▲ / ▼ para seleccionar la carpeta que desea visualizar y, a continuación, presione el botón **ENTER** para seleccionar la subcarpeta. Presione el botón **ENTER** para reproducir y presione el botón de salir para regresar. Presione el botón **ENTER** para seleccionar la carpeta anterior y regresar al menú de nivel anterior. Presione los botones ◀ / ▶ para voltear las páginas.
2. Presione el botón ▶ o || para iniciar la reproducción o pausar. Presione el botón ■ para detener la reproducción.
3. Presione el botón ◀◀ para reproducir el elemento anterior. Presione el botón ▶▶ para reproducir el elemento siguiente.

## Hospitality Menu

**El menú Hospitality (Hospitalidad) permite activar o desactivar la función Hospitality (Hospitalidad). El usuario puede activar el menú para bloquear la configuración para no permitir su ajuste. También se puede realizar un respaldo y clonar la configuración.**

1. Presione el botón **MENÚ** y **9, 9, 3** en el control remoto para acceder al menú Hospitalidad.
2. Presione el botón ▲ o ▼ para seleccionar el elemento del menú y, a continuación, presione el botón ◀ o ▶ para ajustar o seleccionar la configuración. Al seleccionar un elemento del menú con un submenú ( > > ), presione el botón ▶ o **ACEPTAR** para ingresar en su submenú.
3. Presione el botón **MENÚ** para regresar al menú anterior o presione el botón **SALIR** para salir del menú.

Hospitality Menu	
EEPROM Init	DO
Save Config To USB	>>
Load Config From USB	>>
Hospitality Menu	On
Hospitality Function	>>

Elemento del menú	Descripción
<b>Inicialización EEPROM</b>	Permite restablecer la configuración a sus valores iniciales.
<b>Guardar configuración en USB</b>	Permite guardar la configuración de hospitalidad en una unidad USB.
<b>Cargar configuración desde USB</b>	Permite cargar la configuración de hospitalidad desde una unidad USB.
<b>Hospitalidad</b>	Permite activar o desactivar la función Hospitalidad.
<b>Función Hospitalidad</b>	Permite ingresar en el submenú de hospitalidad.

Hospitality Menu	
Remote Control Code	0
Menu Key	Enable
Remote Control	Enable
Power On Volume	30
Max Volume	100
AV	Enable
Compoent	Enable
HDMI1	Enable
HDMI2	Enable
DVI	Enable
PC	Enable
USB	Enable
Power Input	AV

Elemento del menú	Descripción
<b>Código de cliente remoto</b>	Permite seleccionar la ID remota específica ID (0, 1 o 2).
<b>Botón Menú</b>	Permite activar o desactivar el botón MENÚ.
<b>Control remoto</b>	Permite activar o desactivar el control remoto o establecerlo con la función de “paso a través” IR.
<b>Power On Volume (Volumen de encendido)</b>	Establecer volumen de encendido
<b>Max Volume (Volumen máximo)</b>	Establecer volumen máximo de ajuste del usuario
<b>AV Compoent HDMI1/2 DVI PC USB</b>	Permite activar o desactivar la fuente de entrada.
<b>Entrada de encendido</b>	Fuente de entrada predeterminada para cada encendido.

# Otra información

## Resolución de problemas

Contacte directamente al Equipo de Servicio de ViewSonic si tiene preguntas, necesidades de servicio técnico o si requiere asistencia técnica relacionada con el uso de la pantalla.

Póngase en contacto con el equipo de asistencia de ViewSonic en:

<http://www.ViewSonic.com>

O llame a nuestro equipo de asistencia:

Estados Unidos 1-800-688-6688

Canadá 1-866-463-4775

Europa +44 (0) 207 382 8250

Problema	Solución posible
No hay alimentación	<ul style="list-style-type: none"><li>• Asegúrese de que el cable de alimentación de CA está conectado correctamente a la toma de corriente.</li><li>• Conecte otro dispositivo eléctrico (como una radio) a la toma de corriente para comprobar que la toma suministra la tensión adecuada.</li></ul>
No hay imagen	<ul style="list-style-type: none"><li>• Asegúrese de que la conexión de los cables con otros componentes se ha realizado correctamente.</li><li>• Asegúrese de que la instalación se ha realizado correctamente después de las conexiones.</li><li>• Asegúrese de que se ha seleccionado la entrada correcta y de que la señal de entrada es compatible.</li></ul>
Hay un color extraño, ligero o se ve un desajuste en el color	<ul style="list-style-type: none"><li>• Asegúrese de que el cable de vídeo está conectado firmemente.</li><li>• La imagen puede parecer débil en una habitación muy iluminada.</li><li>• Ajuste la configuración de visualización.</li><li>• Compruebe la configuración de la señal de entrada.</li></ul>
No hay sonido	<ul style="list-style-type: none"><li>• Compruebe que las conexiones de audio con otros componentes se han realizado correctamente.</li><li>• El botón <b>SILENCIO</b> se puede haber pulsado. Pulse este botón de nuevo.</li><li>• Compruebe la configuración de audio. Es posible que el audio de la pantalla esté establecido en el nivel mínimo.</li><li>• Pulse el botón <b>VOL +/-</b> del mando a distancia.</li></ul>

Problema	Solución posible
<b>El mando a distancia no funciona</b>	<ul style="list-style-type: none"> <li>• Asegúrese de que las pilas estén correctamente insertadas.</li> <li>• Puede que las pilas estén gastadas o no funcionen ya. Sustitúyalas por unas pilas nuevas.</li> <li>• Compruebe si hay alguna luz fluorescente encendida cerca del sensor del mando a distancia.</li> <li>• El trayecto del haz del control remoto podría estar bloqueado. Asegúrese de que el trayecto esté libre de obstrucciones y que el control remoto apunte hacia el sensor del control remoto de la pantalla.</li> <li>• Presione el botón  en el control remoto para comprobar si puede encender la pantalla.</li> <li>• Pulse el botón <b>MENÚ</b> del mando a distancia para ver si hay algún menú OSD mostrado en la pantalla.</li> <li>• Pulse únicamente un botón al mismo tiempo, y que sea el botón correcto para la operación que desea realizar.</li> </ul>
<b>No se puede utilizar la unidad</b>	<ul style="list-style-type: none"> <li>• Las influencias externas como los rayos o la electricidad estática pueden provocar un funcionamiento incorrecto. En este caso, utilice la pantalla después de encender la pantalla y el sistema de A/V o desenchufe el cable de alimentación de CA de 1 a 2 minutos y vuelva a enchufarlo.</li> </ul>
<b>La alimentación se corta repentinamente</b>	<ul style="list-style-type: none"> <li>• Asegúrese de que la opción de apagado automático está desactivada.</li> <li>• Asegúrese de que el cable de señal de PC o vídeo está bien conectado.</li> <li>• La temperatura interna de la unidad ha aumentado. Retire cualquier objeto que esté bloqueando las aberturas de ventilación o límpielas de ser necesario.</li> </ul>
<b>La imagen está cortada o con barras laterales en la pantalla</b>	<ul style="list-style-type: none"> <li>• Asegúrese de que el cable de señal de vídeo está bien conectado.</li> <li>• Ajuste el elemento <b>Tamaño de la pantalla</b> en el menú <b>Imagen</b>.</li> <li>• Pulse el botón <b>ASPECTO</b> del mando a distancia repetidamente para cambiar al modo de visualización que prefiera.</li> </ul>

## Especificaciones

Modelo		CDE4802
<b>LCD</b> (Retroiluminación de LED)	Tamaño de la pantalla	48 pulgadas, Full HD y 60 Hz
	Relación de aspecto	16:9
<b>Señal de entrada</b>	RGB	Sincronización independiente analógica RGB (0,7/1 Vp-p, 75 ohmios) x 1, fh: 31,47-63,98 kHz, fv: 59,8-70,09 Hz,
	DVI-D	1 DVI-D 30PIN terminal white color
	Video	1 RCA compuesto, 1 YPbPr de componentes, 2 HDMI
	Audio	1 mini-estéreo, 1 pares de RCA (I/D) estéreo
	USB	JPEG / BMP / PNG / MP3 / MP4 / MPG / VOB / MOV / DAT / AVI / M4A / MP4 / RMVB / RM / MKV / TS / TRP / WMV / ASF / FLV Format
<b>Compatibilidad</b>	PC	Up to 1920 x 1080 (CEA mode)
<b>Salida de altavoces</b>		10 W x 2 @ THD=10% (máx.)
<b>Salida de audio</b>		1 conector para auriculares, 1 SPDIF (óptico)
<b>Salida RS232</b>		Comunicación RS232
<b>Salida del control remoto</b>		Salida del control remoto (NEC 38KHz / RC5 38KHz)
<b>Consumo</b>	Tensión	100~240 VCA (50/60 Hz)
<b>Condiciones de funcionamiento</b>	Temperatura	0 °C a + 40 °C
	Humedad	20% a 90% (no condensada)
<b>Condiciones de almacenamiento</b>	Temperatura	-20°C a + 60°C
	Humedad	20% a 90% (no condensada)
<b>Dimensiones</b>	Físicas (LA) x (AN) x (AL)	1082,4 x 255,6 x 680,1 mm (42,6 x 10,06 x 26,78 in)
<b>Peso (Neto)</b>	Con pedestal	12,5 kg (27,6 lb)
	Sin pedestal	10,7 kg ( 23,6 lb)
<b>Normativas</b>		cTUVus, FCC Doc, CE EMC, CB, RoHS Green BOM, ErP, RoHS Green BOM& RoHS DoC, REACH SVHC List & DoC, WEEE, PSB, EAC,C-TICK CE, ENERGY, CCC Cert, Mexico, FCC-B w/ ICES003, ENERGY STAR®
<b>Consumo de energía</b>	Encendida	76 W (tip.) / 95 W (máx.)
	Espera	0,5W
<b>Advertencia:</b> No configure la tarjeta inalámbrica de su computadora para exceder estos índices de actualización. De lo contrario, puede causar un daño permanente a la pantalla.		

### Nota:

las especificaciones del producto están sujetas a cambios sin previo aviso.

# RS232 Protocol

## 1. Introduction

This document describes the hardware interface spec and software protocols of RS232 interface communication between ViewSonic Commercial TV / Digital Signage and PC or other control unit with RS232 protocol.

The protocol contains three sections command:

- Set-Function
- Get-Function
- Remote control pass-through mode

※ In the document below, “PC” represents all the control units that can send or receive the RS232 protocol command.

## 2. Description

### 2.1 Hardware specification

Viewsonic TV communication port on the rear side

(1) Connector type: DSUB 9-Pin Male

(2) Pin Assignment

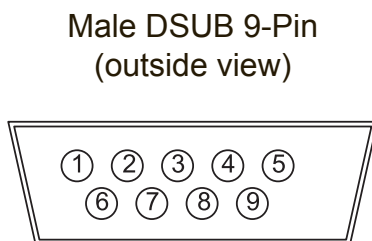

Pin #	Signal	Remark
1	NC	
2	RXD	Input to Commercial TV or DS
3	TXD	Output from Commercial TV or DS
4	NC	
5	GND	
6	NC	
7	NC	
8	NC	
9	NC	
frame	GND	

\* Use of crossover (null modem) cable required for use with PC.

### 2.2 Communication Setting

- Baud Rate Select: 9600bps (fixed)
- Data bits: 8bits (fixed)
- Parity: None (fixed)
- Stop Bits: 1 (fixed)

### 2.3 Command Message Reference

PC sends to Monitor command packet followed by “CR”. Every time PC sends control command to the Monitor, the Monitor shall respond as follows:

1. If the message is received correctly it will send “+” (02Bh) followed by “CR” (00Dh)
2. If the message is received incorrectly it will send “-” (02Dh) followed by “CR” (00Dh)

### 3. Protocol

#### 3.1 Set-Function Listing

The PC can control the TV/DS for specific actions. The Set-Function command allows you to control the TV/DS behavior in a remote site through the RS232 port. The Set-Function packet format consists of 9 bytes.

#### Set-Function description:

- Length:** Total Byte of Message excluding "CR"
- TV/DS ID:** Identification for each of TV/DS (01~98; default is 01)  
ID "99" means to apply the set command for all connected displays.  
Under such circumstances, only ID#1 display has to reply.  
The TV/DS ID can be set via the OSD menu for each TV/DS set.
- Command Type:** Identify command type,  
"s" (0x73h) : Set Command  
"+" (0x2Bh) : Valid command Reply  
"-" (0x2Dh) : Invalid command Reply
- Command:** Function command code: One byte ASCII code
- Value[1~3]:** Three bytes ASCII that defines the value
- CR:** 0x0D

#### Set-Function format:

##### Send: (Command Type= "s")

Name	Length	ID	Command Type	Command	Value1	Value2	Value3	CR
Byte Count	1 Byte	2 Byte	1 Byte	1 Byte	1 Byte	1 Byte	1 Byte	1 Byte
Bytes order	1	2~3	4	5	6	7	8	9

##### Reply: (Command Type= "+" or "-")

Name	Length	ID	Command Type	CR
Byte Count	1 Byte	2 Byte	1 Byte	1 Byte
Bytes order	1	2~3	4	5

#### [NOTE]

1. The reply for "Power on" command is the exception for VT2405LED-1 and VT3205LED. It's 0x322B0D ( 2+<CR>).
2. When PC applies command to all displays (ID=99), only the #1 set needs to reply by the name of ID=1.

#### Example1: Set Brightness as 76 for TV-02 and this command is valid

##### Send (Hex Format)

Name	Length	ID	Command Type	Command	Value1	Value2	Value3	CR
Hex	<u>0x38</u>	<u>0x30</u> <u>0x32</u>	<u>0x73</u>	<u>0x24</u>	<u>0x30</u>	<u>0x37</u>	<u>0x36</u>	<u>0x0D</u>



### Reply (Hex Format)

Name	Length	ID	Command Type	CR
Hex	<u>0x34</u>	<u>0x30</u> <u>0x32</u>	<u>0x2B</u>	<u>0x0D</u>

**Example2: Set Brightness as 176 for TV-02 and this command is NOT valid.**

### Send (Hex Format)

Name	Length	ID	Command Type	Command	Value1	Value2	Value3	CR
Hex	<u>0x38</u>	<u>0x30</u> <u>0x32</u>	<u>0x73</u>	<u>0x24</u>	<u>0x31</u>	<u>0x37</u>	<u>0x36</u>	<u>0x0D</u>

### Reply (Hex Format)

Name	Length	ID	Command Type	CR
Hex	<u>0x34</u>	<u>0x30</u> <u>0x32</u>	<u>0x2D</u>	<u>0x0D</u>

### Set-function table

Set Function	Length	ID	Command			Value Range (Three ASCII bytes)	Comments
			Type (ASCII)	Code (ASCII)	Code (Hex)		
Power on/off (standby)	8		s	!	21	000: STBY 001: ON	Exclude VT2405-1, and VT3205
Input Select	8		s	"	22	000 : TV 001 : AV 002 : S-Video 003 : YPbPr 004 : HDMI 014: HDMI2 024: HDMI3 034: HDMI4 005 : DVI 006 : VGA1 016: VGA2 026: VGA3 007: OPS/PC 017: Android 008: Internal memory 009: DP	1. No need for USB 2. For the case of two more same sources, the 2nd digital is used to indicate the extension. 3. Exclude VT2405-1, and VT3205.
Contrast	8		s	#	23	000 ~ 100	

Brightness	8		s	\$	24	000 ~ 100	
Sharpness	8		s	%	25	000 ~ 100	
Color	8		s	&	26	000 ~ 100	
Tint	8		s	'	27	000 ~ 100	
Color mode	8		s	)	29	000: Normal 001: Warm 002: Cold 003: Personal	
Sound	8		s	-	2D	000: SRS Off 001: SRS On	(for TV)
Bass	8		s	.	2E	000 ~ 100	(for TV)
Treble	8		s	/	2F	000 ~ 100	(for TV)
Balance	8		s	0	30	000 ~ 100	(for TV) Sets Balance position
Picture Size	8		s	1	31	000 : FULL 001 : NORMAL 002 : CUSTOM 003 : DYNAMIC 004 : REAL	(for DS)
OSD language	8		s	2	32	000: English 001: French 002: Spanish	Extend the value for more supported languages
Power lock	8		s	4	34	000 : Unlock 001 : Lock	
Volume	8		s	5	35	000 ~ 100 900:Volume down (-1) 901:Volume up (+1)	
Mute	8		s	6	36	000: OFF 001: ON (mute)	
Button lock	8		s	8	38	000: Unlock 001: Lock	
PIP-Mode	8		s	9	39	000 : OFF 001: PIP 002: PBP	(for DS)
PIP-Sound select	8		s	:	3A	000: Main 001: PIP	(for DS)
PIP-Position	8		s	;	3B	000: Up 001: Down 002: Left 003: Right	(for DS)
PIP-Input	8		s	7	37	000 : TV 001 : AV 002 : S-Video 003 : YPbPr 004 : HDMI 014: HDMI2 024: HDMI3 005 : DVI 006 : VGA 007: OPS/ PC	(for DS) For the case of two more same sources, the 2nd digital is used to indicate the extension.

TV channel (DTV)	8		s	<	3C	For -0: 001~999 A00~F99 (1000~1599) For -k: 1 <sup>st</sup> and 2 <sup>nd</sup> char are same as -0 3 <sup>th</sup> char is CHAR [ASC (3 <sup>th</sup> digi) + k x 10 ]	(for TV) 1. Channel OSD number but not frequency number 2. For VT3255, and VT4236 only
TV channel (ATV)	8		s	=	3D	001~999	(for TV)
Menu lock	8		s	>	3E	000: Unlock 001: Lock	
Number	8		s	@	40	000~009	(for TV)
Key Pad	8		s	A	41	000: UP 001: DOWN 002: LEFT 003: RIGHT 004: ENTER 005: INPUT 006: MENU/EXIT	
Remote Control	8		s	B	42	000: Disable 001: Enable 002: Pass through	<b>Disable:</b> RCU has no effect on HDTV. <b>Enabled:</b> RCU controls the HDTV. This is the power up default on the HDTV. <b>Pass through:</b> RCU has no effect on HDTV and all RCU command codes are transmitted to FC via the RS232 port.
Setup wizard	8		s	C	43	000: Disable 001: Enable	(for TV) Disable: to skip the initial setup wizard
Tiling-Mode	8		s	P	50	000: OFF 001: ON	(for DS)
Tiling-Compensation	8		s	Q	51	000: OFF 001: ON	(for DS) Bezel width compensation
Tiling-H by V Monitors	8		s	R	52	01x~09x: H 0x1~0x9: V	(for DS) 1. 2 <sup>nd</sup> digital for H monitors 2. 3 <sup>rd</sup> digital for V monitors
Tiling-Position	8		s	S	53	001~025	(for DS) Copy the screen of Position# to identified display
Date	8		s	V	56	0xx: Year 1xx: Month+Day (See example in Note)	For specific models only
Time	8		s	W	57	0xx: Hour+Min 10x: Sec (See example in Note)	For specific models only
Restore default	8		s	~	7E	000	Resets HDTV to factory setting

**Note:**

1. Behavior at lock modes

Lock Mode	Behavior
<b>Button Lock</b>	<ol style="list-style-type: none"> <li>1. Lock all buttons of front panel and RCU, except for "Power"</li> <li>2. All the SET functions should be workable via RS32, even the ones with according hot key in RCU like Mute,...etc.</li> </ol>
<b>MENU Lock</b>	<ol style="list-style-type: none"> <li>1. Lock "MENU" key of front panel and RCU</li> <li>2. The Factory and Hospitality modes should not be blocked for the model using MENU-combined key to enter these two modes. Alternative approach will be indicated separately if any limitation by model.</li> </ol>
<b>POWER Lock</b>	<ol style="list-style-type: none"> <li>1. Lock "POWER" key of front and RCU.</li> <li>2. The SET_POWER on/off should be workable via RS232, but does not mean the POWER lock will be released under this case.</li> <li>3. Can not be un-locked by reset in OSD setting</li> <li>4. Will auto AC power-on in power-lock</li> <li>5. Under power-lock, the set will not enter power saving when no PC signal and neither not turn off when no other video signals after 15min.</li> </ol>
<b>Remote control disable</b>	Lock the keys on RCU, but keep the buttons of front panel workable.

2. Example for value setting of SET\_TV channel DTV

012-0: 0x 30 31 32

012-1: 0x 30 31 42

1012-2: 0x 41 31 52

1512-3: 0x 46 31 62

3. Tiling definition of H Monitors/ V Monitors/ and Position

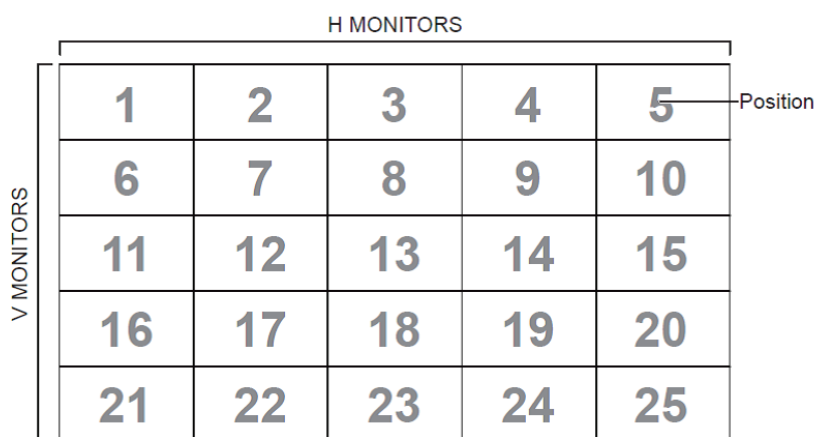

4. Date & Time format definition

	Value 1	Value 2	Value 3
Date	0: Year	Year code of the first 2 digis	Year code of the last 2 digis
	1: Month+Day	Month code	Day code
Time	0:Hour(24-hr format)+Min	Hour code	Minute code
	1: Sec	0	Second code

Hex code (in hex) = Original data (in dec) + 20

Date & Time	Code (ASCII)	Code (Hex)	Date & Time	Code (ASCII)	Code (Hex)	Date & Time	Code (ASCII)	Code (Hex)	Date & Time	Code (ASCII)	Code (Hex)
0	space	20	16	6	36	32	R	52	48	h	68
1	!	21	17	7	37	33	S	53	49	i	69
2	"	22	18	8	38	34	T	54	50	p	70
3	#	23	19	9	39	35	U	55	51	q	71
4	\$	24	20	@	40	36	V	56	52	r	72
5	%	25	21	A	41	37	W	57	53	s	73
6	&	26	22	B	42	38	X	58	54	t	74
7	'	27	23	C	43	39	Y	59	55	u	75
8	(	28	24	D	44	40	`	60	56	v	76
9	)	29	25	E	45	41	a	61	57	w	77
10	0	30	26	F	46	42	b	62	58	x	78
11	1	31	27	G	47	43	c	63	59	y	79
12	2	32	28	H	48	44	d	64			
13	3	33	29	I	49	45	e	65			
14	4	34	30	P	50	46	f	66			
15	5	35	31	Q	51	47	g	67			

Month: 1~12

Day: 1~31

Hour: 00~23

Min: 00~59

Sec: 00~59

#### 5. Set Date & Time example

Date: 2015-1/31

Time: 16:27:59

Send: 0x 38 30 31 73 56 30 40 35 0D (Year "20" "15")

Send: 0x 38 30 31 73 56 31 21 51 0D (Month "1", Day "31")

Send: 0x 38 30 31 73 57 30 36 47 0D (Hour "16", Min "27")

Send: 0x 38 30 31 73 57 31 30 79 0D ("0", Sec "59")

### 3.2 Get-Function Listing

The PC can interrogate the TV/DS for specific information. The Get-Function packet format consists of 9 bytes which is similar to the Set-Function packet structure. Note that the “Value” byte is always = 000.

#### Get-Function description:

- Length:** Total Byte of Message excluding “CR”  
**TV/DS ID:** Identification for each of TV/DS (01~98; default is 01)  
**Command Type:** Identify command type,  
 “g” (0x67h) : Get Command  
 “r” (0x72h) : Valid command Reply  
 “-” (0x2Dh) : Invalid command Reply  
**Command:** Function command code: One byte ASCII code  
**Value[1~3]:** Three bytes ASCII that defines the value  
**CR:** 0x0D

#### Get-Function format:

##### Send: (Command Type= “g”)

Name	Length	ID	Command Type	Command	Value1	Value2	Value3	CR
Byte Count	1 Byte	2 Byte	1 Byte	1 Byte	1 Byte	1 Byte	1 Byte	1 Byte
Bytes order	1	2~3	4	5	6	7	8	9

[NOTE] Get “Power STBY status” is the exception for VT2405LED-1 and VT3205LED.

#### Reply: (Command Type= “r” or “-”)

##### If the Command is valid, Command Type = “r”

Name	Length	ID	Command Type	Command	Value1	Value2	Value3	CR
Byte Count	1 Byte	2 Byte	1 Byte	1 Byte	1 Byte	1 Byte	1 Byte	1 Byte
Bytes order	1	2~3	4	5	6	7	8	9

[NOTE] The reply for “Power STBY status” command is the exception for VT2405LED-1 and V3205LED. It’s 0x36 72 6C 30 30 30 0D ( 6rl000<CR>).

##### If the Command is Not valid, Command Type= “-”

Name	Length	ID	Command Type	CR
Byte Count	1 Byte	2 Byte	1 Byte	1 Byte
Bytes order	1	2~3	4	5

**Example1: Get Brightness from TV-05 and this command is valid. The Brightness value is 67.**

#### Send (Hex Format)

Name	Length	ID	Command Type	Command	Value1	Value2	Value3	CR
Hex	<u>0x38</u>	<u>0x30</u> <u>0x35</u>	<u>0x67</u>	<u>0x62</u>	<u>0x30</u>	<u>0x30</u>	<u>0x30</u>	<u>0x0D</u>

### Reply (Hex Format)

Name	Length	ID	Command Type	Command	Value1	Value2	Value3	CR
Hex	<u>0x38</u>	<u>0x30</u> <u>0x35</u>	<u>0x72</u>	<u>0x62</u>	<u>0x30</u>	<u>0x36</u>	<u>0x37</u>	<u>0x0D</u>

**Example2: Get Brightness from TV-05 , but the Brightness command ID is error and it is NOT in the command table.**

### Send (Hex Format)

Name	Length	ID	Command Type	Command	Value1	Value2	Value3	CR
Hex	<u>0x38</u>	<u>0x30</u> <u>0x35</u>	<u>0x67</u>	<u>0XD3</u>	<u>0x30</u>	<u>0x30</u>	<u>0x30</u>	<u>0x0D</u>

### Reply (Hex Format)

Name	Length	ID	Command Type	CR
Hex	<u>0x34</u>	<u>0x30</u> <u>0x35</u>	<u>0x2D</u>	<u>0x0D</u>

### Get-function table

Set Function	Length	ID	Command Type	Command		Value Range (Three ASCII bytes)	Comments
				Code (ASCII)	Code (Hex)		
Get-Contrast	8		g	a	61	000 ~ 100	
Get-Brightness	8		g	b	62	000 ~ 100	
Get-Sharpness	8		g	c	63	000 ~ 100	
Get-Color	8		g	d	64	000 ~ 100	
Get-Tint	8		g	e	65	000 ~ 100	
Get-Volume	8		g	f	66	000 ~ 100	
Get-Mute	8		g	g	67	000: Off 001: On (muted)	
Get-Input select	8		g	j	6A	000~	See Set-function table
Get-Power status: ON/STBY	8		g	l	6C	001: ON 000: STBY	Exclude VT2405-1, and VT3205
Get-Remote control	8		g	n	6E	000: Disable 001: Enable 002: Pass through	Gets RCU mode status
Get-Power lock	8		g	o	6F	000: Unlock 001: Lock	
Get-Button lock	8		g	p	70	000: Unlock 001: Lock	
Get-Menu lock	8		g	q	71	000: Unlock 001: Lock	
Get-Setup wizard	8		g	s	73	000: Disable 001: Enable	(for TV)
Get-PIP mode	8		g	t	74	000 : OFF 001: PIP 002: PBP	(for DS)

Get-PIP input	8		g	u	75	000 ~	(for DS) See Set-function table
Get-Tiling Mode	8		g	v	76	000: OFF 001: ON	(for DS)
Get-Tiling Compensation	8		g	w	77	000: OFF 001: ON	(for DS) Bezel width compensation
Get-Tiling H by V monitors	8		g	x	78	01x~09x: H monitors 0x1~0x9: V monitors	(for DS) 1. 2 <sup>nd</sup> digital for H monitors 2. 3 <sup>rd</sup> digital for V monitors
Get-Tiling position	8		g	y	79	000: OFF 001~025	(for DS) Copy the screen of Position# to identified display
Get-ACK	8		g	z	7A	000	This command is used to test the communication link.
Get-Thermal	8		g	0	30	000~100: 0~+100 deg C -01~-99: -1~-99 deg C	For specific models only
Get-Power on/off log	8		g	1	31	000 (See below note)	For specific models only
Get-Date	8		g	2	32	000 (See the Set-Date command)	For specific models only
Get- Time	8		g	3	33	000 (See the Set-Time command)	For specific models only

[NOTE]

1. Power on/off log data is replied as 6 sequential strings in following order.

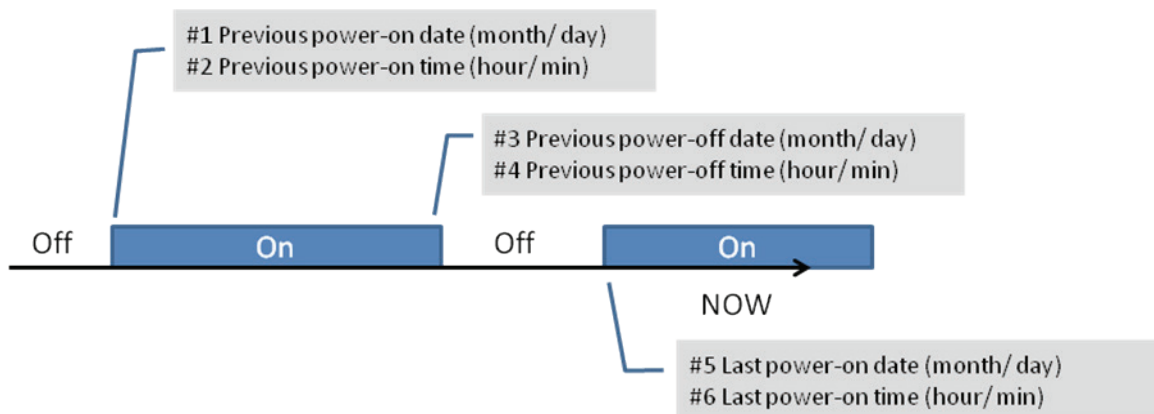

2. Time log data definition

Value 1	Value 2	Value 3
On/ Off indicator 0: Off 1: On	Month code	Day code
	Hour code	Minute code



Hex code (in hex) = Original data (in dec) + 20

Date & Time	Code (ASCII)	Code (Hex)	Date & Time	Code (ASCII)	Code (Hex)	Date & Time	Code (ASCII)	Code (Hex)	Date & Time	Code (ASCII)	Code (Hex)
0	space	20	16	6	36	32	R	52	48	h	68
1	!	21	17	7	37	33	S	53	49	i	69
2	"	22	18	8	38	34	T	54	50	p	70
3	#	23	19	9	39	35	U	55	51	q	71
4	\$	24	20	@	40	36	V	56	52	r	72
5	%	25	21	A	41	37	W	57	53	s	73
6	&	26	22	B	42	38	X	58	54	t	74
7	'	27	23	C	43	39	Y	59	55	u	75
8	(	28	24	D	44	40	`	60	56	v	76
9	)	29	25	E	45	41	a	61	57	w	77
10	0	30	26	F	46	42	b	62	58	x	78
11	1	31	27	G	47	43	c	63	59	y	79
12	2	32	28	H	48	44	d	64			
13	3	33	29	I	49	45	e	65			
14	4	34	30	P	50	46	f	66			
15	5	35	31	Q	51	47	g	67			

Month: 1~12

Day: 1~31

Hour: 00~23

Min: 00~59

### 3. Get Time log data example

Assumed the power-on/off record of display#01 as below

2014-8/31 08:00 On

2014-8/31 22:00 Off

2014-9/1 10:30 On

2014-9/1 11:00 To send "GET-Time log" command

Send: 0x 38 30 31 67 31 30 30 30 0D

Reply:

#1 0x 38 30 31 72 31 31 28 51 0D (On 8/31)

#2 0x 38 30 31 72 31 31 28 20 0D (On 08:00)

#3 0x 38 30 31 72 31 30 28 51 0D (Off 8/31)

#4 0x 38 30 31 72 31 30 42 20 0D (Off 22:00)

#5 0x 38 30 31 72 31 31 29 21 0D (On 9/1)

#6 0x 38 30 31 72 31 31 30 50 0D (On 10:30)

### 4. Get Date & Time example

Assumed the current date/time of display#01 as below

Date: 2015-1/31

Time: 16:27:59

Send: 0x 38 30 31 67 32 30 30 30 0D (Get Date)

Reply:

#1 0x 38 30 31 72 32 30 40 35 0D (Year "20" "15")

#2 0x 38 30 31 72 32 31 21 51 0D (Month "1", Day "31")

Send: 0x 38 30 31 67 33 30 30 30 0D (Get Time)

Reply:

#1 0x 38 30 31 72 33 30 36 47 0D (Hour "16", Min "27")

#2 0x 38 30 31 72 33 31 30 79 0D ("0", Sec "59")

### **3.3 Remote Control Pass-through mode**

When PC sets the TV/DS to Remote Control Pass through mode, the TV/DS shall send a 7-byte packet (followed by "CR") in response to RCU button activation. Note, that in this mode the RCU shall have no effect on the TV/DS function. For example: "Volume+" will not change the volume in the LCD but only sends "Volume+" code to PC over the RS232 port.

#### **IR Pass Through-Function format**

**Reply: (Command Type= "p")**

Name	Length	ID	Command Type	RCU Code1 (MSB)	RCU Code2 (LSB)	CR
Byte Count	1 Byte	2 Byte	1 Byte	1 Byte	1 Byte	1 Byte
Bytes order	1	2~3	4	5	6	7

#### **Example1: Remote Control pass-through when "VOL+" key is pressed for TV-05 Send (Hex Format)**

Name	Length	ID	Command Type	RCU Code1 (MSB)	RCU Code2 (LSB)	CR
Hex	<u>0x36</u>	<u>0x30</u> <u>0x35</u>	<u>0x70</u>	<u>0x31</u>	<u>0x30</u>	<u>0x0D</u>

Key	Code (HEX)
1	01
2	02
3	03
4	04
5	05
6	06
7	07
8	08
9	09
0	0A
-	0B
RECALL (LAST)	0C
INFO (DISPLAY)	0D
	0E

ASPECT (ZOOM, SIZE)	0F
VOLUME UP (+)	10
VOLUME DOWN (-)	11
MUTE	12
CHANNEL/PAGE UP (+)/ BRIGHTNESS+	13
CHANNEL/PAGE DOWN (-)/ BRIGHTNESS-	14
POWER	15
SOURCES (INPUTS)	16
	17
	18
SLEEP	19
MENU	1A
UP	1B
DOWN	1C
LEFT (-)	1D
RIGHT (+)	1E
OK (ENTER, SET)	1F
EXIT	20
	21
	22
	23
	24
	25
	26
	27
	28
	29
	2A
	2B
RED ■ (F1)	2C
GREEN ■ (F2)	2D
YELLOW ■ (F3)	2E
BLUE ■ (F4)	2F

**Note:**

1. This IR-pass-through code is different with RCU key code.
2. Special control sequence for POWER key under IR-pass through mode.
  - 2-1. When display is OFF and receives the POWER code: The display will turn on itself, then forward the POWER code to the host via RS232.
  - 2-2. When display is ON and receives the POWER code: The display will forward the POWER code to the host via RS232, then turns off itself.
3. The code of VOLUME UP and VOLUME DOWN will repeatedly output when press and hold the keys.

## Soporte al Cliente

Para el soporte técnico o servicio de producto, vea la lista abajo o conecte su vendedor.

**Nota:** necesitará el número de serie del producto.

El uso de otro kit para instalación en pared puede causar inestabilidad y dar lugar a lesiones personales.

Para buscar el lugar de instalación perfecto para el modelo CDE6500-L/CDE4200-L/CDE3200-L, visite el sitio Web [www.viewsonic.com](http://www.viewsonic.com) o llame a nuestro equipo de servicio técnico:

Estados Unidos 1-800-688-6688, Canadá 1-866-463-4775, Europa +44 (0) 207 382 8250.

País/Región	Sitio Web	T= Teléfono C = CHAT ONLINE	Correo electrónico
EE.UU	<a href="http://www.viewsonic.com">www.viewsonic.com</a>	T (gratis) = 1-800-688-6688 T (con cargo) = 1-424-233-2530	<a href="mailto:service.us@viewsonic.com">service.us@viewsonic.com</a>
Canadá	<a href="http://www.viewsonic.com">www.viewsonic.com</a>	T (gratis) = 1-866-463-4775 T (con cargo) = 1-424-233-2533	<a href="mailto:service.ca@viewsonic.com">service.ca@viewsonic.com</a>
Europa	<a href="http://www.viewsoniceurope.com">www.viewsoniceurope.com</a>	<a href="http://www.viewsoniceurope.com/uk/support/call-desk/">www.viewsoniceurope.com/uk/support/call-desk/</a>	
Latinoamérica (Argentina)	<a href="http://www.viewsonic.com/la/">www.viewsonic.com/la/</a>	C= <a href="http://www.viewsonic.com/la/soporte/servicio-tecnico">http://www.viewsonic.com/la/soporte/servicio-tecnico</a>	<a href="mailto:soporte@viewsonic.com">soporte@viewsonic.com</a>
Latinoamérica (Chile)	<a href="http://www.viewsonic.com/la/">www.viewsonic.com/la/</a>	C= <a href="http://www.viewsonic.com/la/soporte/servicio-tecnico">http://www.viewsonic.com/la/soporte/servicio-tecnico</a>	<a href="mailto:soporte@viewsonic.com">soporte@viewsonic.com</a>
Latinoamérica (Colombia)	<a href="http://www.viewsonic.com/la/">www.viewsonic.com/la/</a>	C= <a href="http://www.viewsonic.com/la/soporte/servicio-tecnico">http://www.viewsonic.com/la/soporte/servicio-tecnico</a>	<a href="mailto:soporte@viewsonic.com">soporte@viewsonic.com</a>
Latinoamérica (México)	<a href="http://www.viewsonic.com/la/">www.viewsonic.com/la/</a>	C= <a href="http://www.viewsonic.com/la/soporte/servicio-tecnico">http://www.viewsonic.com/la/soporte/servicio-tecnico</a>	<a href="mailto:soporte@viewsonic.com">soporte@viewsonic.com</a>
Nexus Hightech Solutions, Cincinnati #40 Desp. 1 Col. De los Deportes Mexico D.F. Tel: 55) 6547-6454 55)6547-6484 Other places please refer to <a href="http://www.viewsonic.com/la/soporte/servicio-tecnico#mexico">http://www.viewsonic.com/la/soporte/servicio-tecnico#mexico</a>			
Latinoamérica (Perú)	<a href="http://www.viewsonic.com/la/">www.viewsonic.com/la/</a>	C= <a href="http://www.viewsonic.com/la/soporte/servicio-tecnico">http://www.viewsonic.com/la/soporte/servicio-tecnico</a>	<a href="mailto:soporte@viewsonic.com">soporte@viewsonic.com</a>

# Garantía limitada

## Exhibición comercial de VIEWSONIC® LCD

### Cobertura de la garantía:

ViewSonic garantiza que sus productos no tendrán defectos de materiales ni de fabricación durante el período de garantía. Si algún producto presenta alguno de estos defectos durante el período de garantía, ViewSonic decidirá si repara o sustituye el producto por otro similar. Los productos o las piezas sustituidos pueden incluir componentes o piezas reparadas o recicladas.

### Duración de la garantía:

Exhibición comercial de VIEWSONIC LCD están garantizados durante 3 años todas las piezas, excluyendo la fuente de luz y 3 años de mano de obra desde la fecha de compra primera original.

### Destinatario de la garantía:

Esta garantía sólo es válida para el comprador original de este producto.

### La garantía no cubre:

1. Ningún producto cuyo número de serie haya sido manipulado, modificado o eliminado.
2. Ningún daño, deterioro o funcionamiento incorrecto causado por:
  - a. Accidente, utilización incorrecta, negligencia, incendio, inundación, rayo o cualquier desastre natural, modificación sin autorización del producto o por no seguir las instrucciones proporcionadas con el producto.
  - b. Cualquier daño en el producto debido al transporte.
  - c. Eliminación o instalación del producto.
  - d. Causas externas al producto, como fluctuaciones o fallos eléctricos.
  - e. El uso de suministros o piezas que no cumplen las especificaciones de ViewSonic.
  - f. Desgaste y deterioro normales.
  - g. Cualquier causa no relacionada con defectos del producto.
3. Cualquier producto que muestre una condición comúnmente conocida como "imagen quemada" que consiste en una imagen estática es mostrada por un periodo largo de tiempo.
4. Cargos por retirada, seguro y servicio de configuración.

### Cómo obtener asistencia:

1. Para obtener información sobre cómo recibir asistencia cubierta en la garantía, póngase en contacto con el Servicio de atención al cliente de ViewSonic. Tendrá que proporcionar el número de serie del producto.
2. Para recibir asistencia bajo garantía, tendrá que proporcionar (a) el recibo con la fecha de compra original, (b) su nombre, (c) dirección, (d) descripción del problema y (e) el número de serie del producto.
3. Lleve o envíe (con todos los gastos pagados) el producto en su embalaje original a un centro de asistencia de ViewSonic o a ViewSonic.
4. Para obtener el nombre del centro de asistencia de ViewSonic más cercano, póngase en contacto con ViewSonic.

### Límite de las garantías implícitas:

No existe ninguna garantía, expresa o implícita, aparte de la descrita en este documento, incluida la garantía implícita de comerciabilidad o adecuación a un fin concreto.

**Exclusión de daños:**

La responsabilidad de viewsonic se limita al coste de la reparación o sustitución del producto. Viewsonic no se hace responsable de:

1. Daños en otras pertenencias causados por defectos del producto, inconvenientes, pérdida de uso del producto, de tiempo, de beneficios, de oportunidades comerciales, de fondo de comercio, interferencia en relaciones comerciales u otras pérdidas comerciales, incluso si existe el conocimiento de la posibilidad de dichos daños.
2. Cualquier daño, ya sea fortuito, resultante o de cualquier tipo.
3. Cualquier reclamación al usuario por terceros.
4. Reparaciones o intentos de reparación por alguien no autorizado por ViewSonic.

**Alcance de las legislaciones estatales:**

Esta garantía proporciona derechos legales concretos también dispone de otros derechos que pueden variar según el estado. En algunos estados está prohibida la limitación de las garantías implícitas y/o la exclusión de daños fortuitos o resultantes, por lo que es posible que no se apliquen las limitaciones y exclusiones anteriores.

**Ventas fuera de EE.UU. y de Canadá:**

Para obtener información y asistencia sobre los productos de ViewSonic que se venden fuera de EE.UU. y de Canadá, póngase en contacto con ViewSonic o con el distribuidor local de ViewSonic.

El período de garantía para este producto en la China continental (excluido Hong Kong, Macao y Taiwán) está sujeto a los términos y condiciones de la Tarjeta de garantía de mantenimiento.

Para usuarios de Europa y Rusia, los detalles completos de la garantía del producto están disponibles en [www.viewsoniceurope.com](http://www.viewsoniceurope.com) dentro de la sección Garantía, debajo del título Soporte.

# Garantía limitada de México

## Exhibición comercial de VIEWSONIC® LCD

### Cobertura de la garantía:

ViewSonic garantiza que sus productos no tendrán defectos de materiales ni de fabricación durante el período de garantía. Si algún producto presenta alguno de estos defectos durante el período de garantía, ViewSonic decidirá si repara o sustituye el producto por otro similar. Los productos o las piezas sustituidos pueden incluir componentes o piezas reparadas o recicladas.

### Duración de la garantía:

Exhibición comercial de VIEWSONIC LCD están garantizados durante 3 años todas las piezas, excluyendo la fuente de luz y 3 años de mano de obra desde la fecha de compra primera original.

### Destinatario de la garantía:

Esta garantía sólo es válida para el comprador original de este producto.

### La garantía no cubre:

1. Ningún producto cuyo número de serie haya sido manipulado, modificado o eliminado.
2. Ningún daño, deterioro o funcionamiento incorrecto causado por:
  - a. Accidente, utilización incorrecta, negligencia, incendio, inundación, rayo o cualquier desastre natural, modificación sin autorización del producto o por no seguir las instrucciones proporcionadas con el producto.
  - b. Cualquier daño en el producto debido al transporte.
  - c. Eliminación o instalación del producto.
  - d. Causas externas al producto, como fluctuaciones o fallos eléctricos.
  - e. El uso de suministros o piezas que no cumplen las especificaciones de ViewSonic.
  - f. Desgaste y deterioro normales.
  - g. Cualquier causa no relacionada con defectos del producto.
3. Cualquier producto que muestre una condición comúnmente conocida como "imagen quemada" que consiste en una imagen estática es mostrada por un periodo largo de tiempo.
4. Cargos por retirada, seguro y servicio de configuración.

### Solicitud de asistencia técnica:

Para obtener más información acerca de cómo obtener la asistencia técnica durante el período de garantía, póngase en contacto con el Servicio de Atención al Cliente de ViewSonic (Por favor, consulte la página adjunta que posee información sobre el Servicio de Atención al Cliente). Deberá proporcionar el número de serie del producto. Por lo tanto, anote la información del producto y de la compra en el espacio proporcionado abajo para uso futuro. Por favor, conserve el recibo de comprobante de compra para respaldar su solicitud de garantía.

Para sus registros

Nombre del producto: \_\_\_\_\_ mbre del modelo: \_\_\_\_\_

Número del documento: \_\_\_\_\_ Número de serie: \_\_\_\_\_

Fecha de compra: \_\_\_\_\_ ¿Compra con garantía extendida? \_\_\_\_\_ (S/N)

Si la respuesta anterior fue positiva, ¿cuál es la fecha de vencimiento de la garantía? \_\_\_\_\_

1. Para obtener el servicio de garantía, deberá proporcionar (a) el recibo original fechado, (b) su nombre, (c) su dirección, (d) la descripción del problema y (e) el número de serie del producto.
2. Lleve o envíe el producto en el embalaje original a un centro autorizado de servicio de ViewSonic.
3. Los costos de transporte de ida y vuelta de los productos en garantía serán abonados por ViewSonic.

### Limitación de garantías implícitas:

No existen garantías, explícitas o implícitas, que se extiendan más allá de la descripción que aparece en este documento, incluyendo las garantías implícitas de comerciabilidad y adecuación para un uso en particular.

### Exclusión de daños:

La responsabilidad de ViewSonic se encuentra limitada al costo de reparación o reemplazo del producto. ViewSonic no será responsable de:

1. Daños a otros efectos causados por cualquier defecto del producto, daños que causen inconvenientes, imposibilidad de utilizar el producto, pérdida de tiempo, pérdida de ganancias, pérdida de oportunidad comercial, pérdida de fondo de comercio, interferencia con relaciones comerciales u otra pérdida comercial, incluso si se advirtió acerca de la posibilidad de dichos daños.
2. Cualquier otro daño, ya sea accidental, consecuente o de cualquier otra forma.
3. Cualquier reclamo contra el cliente realizado por cualquier otra parte.
4. Reparaciones o intentos de reparaciones realizados por personas no autorizadas por ViewSonic.

<b>Información de contacto de los Servicios de Ventas y Centros Autorizados de Servicio dentro de México:</b>	
<b>Nombre y dirección del fabricante e importadores:</b> México, Av. de la Palma #8 Piso 2 Despacho 203, Corporativo Interpalmas, Col. San Fernando Huixquilucan, Estado de México Tel.: (55) 3605-1099 <a href="http://www.viewsonic.com/la/soporte/index.htm">http://www.viewsonic.com/la/soporte/index.htm</a>	
<b>NÚMERO GRATIS DE ASISTENCIA TÉCNICA PARA TODO MÉXICO: 001.866.823.2004</b>	
<b>Hermosillo:</b> Distribuciones y Servicios Computacionales SA de CV. Calle Juarez 284 local 2 Col. Bugambilias C.P: 83140 Tel.: 01-66-22-14-9005 Correo electrónico: <a href="mailto:disc2@hmo.megared.net.mx">disc2@hmo.megared.net.mx</a>	<b>Villahermosa:</b> Compumantenimientos Garantizados, S.A. de C.V. AV. GREGORIO MENDEZ #1504 COL, FLORIDA C.P. 86040 Tel.: 01 (993) 3 52 00 47 / 3522074 / 3 52 20 09 Correo electrónico: <a href="mailto:compumantenimientos@prodigy.net.mx">compumantenimientos@prodigy.net.mx</a>
<b>Puebla, Pue. (Matriz):</b> RENTA Y DATOS, S.A. DE C.V. Domicilio: 29 SUR 721 COL. LA PAZ 72160 PUEBLA, PUE. Tel.: 01(52).222.891.55.77 CON 10 LINEAS Correo electrónico: <a href="mailto:datos@puebla.megared.net.mx">datos@puebla.megared.net.mx</a>	<b>Veracruz, Ver.:</b> CONEXION Y DESARROLLO, S.A DE C.V. Av. Americas # 419 ENTRE PINZÓN Y ALVARADO Frac. Reforma C.P. 91919 Tel.: 01-22-91-00-31-67 Correo electrónico: <a href="mailto:gacosta@qplus.com.mx">gacosta@qplus.com.mx</a>
<b>Chihuahua</b> Soluciones Globales en Computación C. Magisterio # 3321 Col. Magisterial Chihuahua, Chih. Tel.: 4136954 Correo electrónico: <a href="mailto:cefeo@soluglobales.com">cefeo@soluglobales.com</a>	<b>Cuernavaca</b> Compusupport de Cuernavaca SA de CV Francisco Leyva # 178 Col. Miguel Hidalgo C.P. 62040, Cuernavaca Morelos Tel.: 01 777 3180579 / 01 777 3124014 Correo electrónico: <a href="mailto:aquevedo@compusupportcva.com">aquevedo@compusupportcva.com</a>
<b>Distrito Federal:</b> QPLUS, S.A. de C.V. Av. Coyoacán 931 Col. Del Valle 03100, México, D.F. Tel.: 01(52)55-50-00-27-35 Correo electrónico: <a href="mailto:gacosta@qplus.com.mx">gacosta@qplus.com.mx</a>	<b>Guadalajara, Jal.:</b> SERVICRECE, S.A. de C.V. Av. Niños Héroes # 2281 Col. Arcos Sur, Sector Juárez 44170, Guadalajara, Jalisco Tel.: 01(52)33-36-15-15-43 Correo electrónico: <a href="mailto:mmiranda@servicrece.com">mmiranda@servicrece.com</a>
<b>Guerrero Acapulco</b> GS Computación (Grupo Sesicomp) Progreso #6-A, Colo Centro 39300 Acapulco, Guerrero Tel.: 744-48-32627	<b>Monterrey:</b> Global Product Services Mar Caribe # 1987, Esquina con Golfo Pérsico Frac. Bernardo Reyes, CP 64280 Monterrey N.L. México Tel.: 8129-5103 Correo electrónico: <a href="mailto:aydeem@gps1.com.mx">aydeem@gps1.com.mx</a>
<b>MÉRIDA:</b> ELECTROSER Av Reforma No. 403Gx39 y 41 Mérida, Yucatán, México CP97000 Tel.: (52) 999-925-1916 Correo electrónico: <a href="mailto:rrrb@sureste.com">rrrb@sureste.com</a>	<b>Oaxaca, Oax.:</b> CENTRO DE DISTRIBUCION Y SERVICIO, S.A. de C.V. Murguía # 708 P.A., Col. Centro, 68000, Oaxaca Tel.: 01(52)95-15-15-22-22 Fax: 01(52)95-15-13-67-00 Correo electrónico: <a href="mailto:gpotai2001@hotmail.com">gpotai2001@hotmail.com</a>
<b>Tijuana:</b> STD Av Ferrocarril Sonora #3780 L-C Col 20 de Noviembre Tijuana, Mexico	<b>PARA ASISTENCIA TÉCNICA EN LOS ESTADOS UNIDOS:</b> ViewSonic Corporation 381 Brea Canyon Road, Walnut, CA. 91789 ESTADOS UNIDOS Tel.: 800-688-6688 (Inglés); 866-323-8056 (Español); Fax: 1-800-685-7276 Correo electrónico: <a href="http://www.viewsonic.com">http://www.viewsonic.com</a>





**ViewSonic®**